

N. 7-LUGLIO 1981

Radio Elettronica

hobby & professional

LA PIÙ DIFFUSA RIVISTA DI ELETTRONICA

Sped. in abb. post. Gr. III - L. 2000

FREQUENZIMETRO ANALOGICO 10 MEGAHERTZ • IN CAMPEGGIO MA CON L'ANTIFURTO • GIOCHI: RIUSCIRA' IL NOSTRO A SFUGGIRE ALL'ALIENO? UN CAMPANELLO CON MEMORIA • APPLE II INTERFACCIA GAME I/O I CIRCUITI DI COMMUTAZIONE NEI SISTEMI BF STEREO

**APPLE
INTERFACCIA**

343095



costruitevi un booster 80 W. I.H.F. in auto!

Questo BOOSTER si può adattare a qualunque Autoradio, Mangianastri, Registratore.

Estremamente versatile utilizza qualunque sorgente sonora grazie alla elevata sensibilità. Il trimmer all'ingresso serve ad aggiustare meglio la sensibilità che al MAX è 50 mVeff. ed è regolabile con continuità fino a circa 10 Veff.

Amplificatore di ridottissime dimensioni con caratteristiche HI.FI. per auto.

Si può adattare a qualunque autoradio, mangianastri, radio-ricevitori ecc...

Estremamente versatile utilizza qualunque sorgente sonora grazie alla elevata sensibilità.

μP20 £.14.500

Solo in
KIT

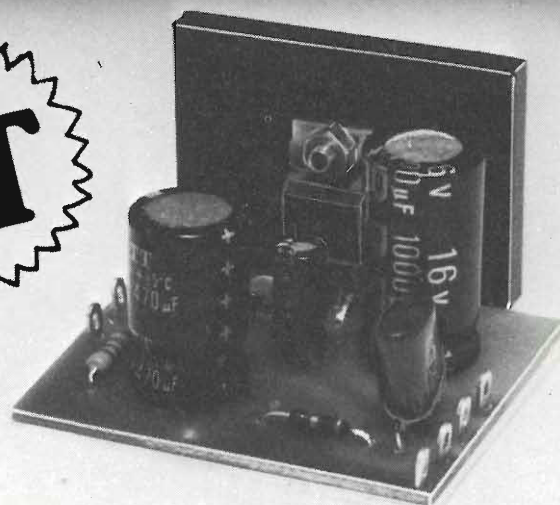

ALA'S

CARATTERISTICHE

Alimentazione : 8 ÷ 18 Vcc

| Potenza uscita f = 1KHz d = 10% | Vcc Alim | | W su 4Ω | | W su 3.2Ω | |
|---------------------------------------|----------|-----|---------|-----|-----------|-----|
| | Min | Tip | Min | Tip | Min | Tip |
| | 14.4 | 18 | 20 | 20 | 22 | |
| | 13.2 | | | 17 | 19 | |

Distorsione con f = 1KHz, 14 Vcc, 4Ω, pot. 50 mW ÷ 15 W : 1%

Distorsione con f = 1KHz, 13.2 Vcc, 3.2Ω, pot. 50 mW ÷ 13 W : 1%

Sensibilità: 50 mVeff. ≈ 100 KΩ per Max Potenza OUT

Banda passante : - 3 dB da 25 Hz a 40000 Hz

Corrente assorbita : ~ 85 mA a riposo 1.5 A. pieno carico

Protezione : contro i cortocircuiti, l'eccessivo riscaldamento, extra tensioni fino a 28 Vcc

Dimensioni di ingombro : 60 x 43 x 35 mm



μP10 £.7.900

Caratteristiche :
Alimentazione : 5 ÷ 18 Vcc

| Potenza uscita | Alim. Volt | Potenza W su 4Ω | Potenza W su 2Ω |
|--|------------|-----------------|-----------------|
| W eff. max con 5% distor. | 18 | 7 | 10.5 |
| (distorsione a 1KHz e 4.5W/4Ω = 0.15%) | 14.4 | 4.2 | 6 |
| | 9 | 1.4 | 1.9 |

Sensibilità : 50 mV/100 KΩ preforata

Banda passante : da 30 a 50'000 Hz - 3 dB

Protezione : contro i cortocircuiti, l'eccessivo riscaldamento, extra tensioni sino a 28 Vcc

Dimensioni di ingombro : 50 x 45 x 35 mm.

GVH

GIANNI VECCHIETTI
Casella postale 3136 - 40131 BOLOGNA



DIREZIONE GENERALE E AMMINISTRAZIONE
GRUPPO EDITORIALE FABBRI S.p.A.
Via Mecenate, 91 - 20138 Milano - Tel.
(02) 50951 - Telex 311321.

RADIO ELETTRONICA

CONSULENTE EDITORIALE
Mario Magrone

LABORATORIO TECNICO
Geros Milani

COLLABORANO A RADIO ELETTRONICA
Luciano Cocchia, Renzo Filippi, Alberto
Magrone, Franco Marangoni, Fabio Gher-
sel, Manfredi Vinassa de Regny, Leonardo
Boccardo, Francesco Musso.

Servizio abbonamenti: GRUPPO EDITO-
RIALE FABBRI S.p.A. - TEMPO-LIBERO -
Via Mecenate, 91 - 20138 Milano - Tel.
(02) 50951 - Conto corrente postale n. 177204 -
Una copia L. 2.000 - Arretrati L. 4.000 -
Abbonamento 12 numeri L. 22.000 (estero
L. 30.000).



Associata
alla F.I.E.G.
(Federazione Italiana
Editori Giornali)

© Copyright 1981 by GRUPPO EDITO-
RIALE FABBRI S.p.A. - Via Mecenate, 91 -
20138 Milano - Registrazione Tribunale di
Milano n. 112/72 del 2.11.1972 - Direttore
Responsabile: Gianni Rizzoni.

Pubblicità inferiore al 70% - Tutti i diritti
sono riservati. Manoscritti, disegni, fotogra-
fie, anche se non pubblicati non si restituisc-
no - Distribuzione per l'Italia - A. & G. Mar-
co s.a.s. - Via Forzezza, 27 - 20126 Milano -
Tel. (02) 2526.

Stampa: Officine Grafiche Garzanti - Via
Mazzini, 15 - Cernusco sul Naviglio (Mi) -
Associata alla F.I.E.G. (Federazione Italia-
na - Editori Giornali). Pubblicazione perio-
dica mensile.

N. 7 - LUGLIO 1981

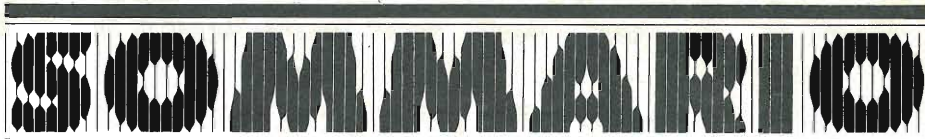

20 RIUSCIRA' IL NOSTRO EROE A SFUGGIRE ALL'ALIENO?

Il mostro, proveniente dal freddo spazio, insegue il giocatore per disintegrarlo. Ma lascia continue copie di se stesso moltiplicandosi statisticamente. Quali probabilità ha l'antagonista, quanti secondi di vita restano a disposizione?

28 IN CAMPEGGIO ANCHE CON L'ANTIFURTO

E' stagione di viaggi, di roulotte e di tende. Anche di gente che in vacanza approfitta per appropriarsi l'altrui roba. Pensiamo ad un semplice antifurto.

34 CON L'APPLE, GAME I/O UNA INTERFACCIA

Sul personal probabilmente più diffuso esistente, quello della mela, esistono molti mezzi per comunicare con l'esterno: tastiera, video, altoparlante, tanti connettori per le più varie periferiche. Realizziamo un'interfaccia.

42 FREQUENZIMETRO ANALOGICO 0-10 MHZ

Un circuito di agevole costruzione e molto economico, da utilizzare magari con il tester. Sono utilizzati integrati Cosmos per misure sino a 10 MHz.

50 CAMPANELLO CASALINGO MA CON MEMORIA

Supponiamo che qualcuno suoni alla porta di casa e che si voglia, comunque si senta il suono, memorizzare il fatto. Basta un relè che scatti per fissare accesa una luce spia. In una casa di campagna potremmo moltiplicare il circuito per contare i visitatori.

56 I CIRCUITI DI COMMUTAZIONE NEI SISTEMI BF STEREO

I commutatori meccanici dei segnali d'ingresso di un amplificatore stereo, nonché gli interruttori per l'inserimento-disinserimento di filtri antirombo e antifruscio e quelli mono-stereo sono oggi sostituiti con sistemi elettronici.

Rubriche: 19 Lettere, 66 Novità, 71 Piccoli Annunci

Foto copertina: la bobina in rame della testina di lettura sul nuovo sistema di memoria a dischi Ibm 3380. Può leggere e scrivere dati alla velocità di tre milioni di caratteri al secondo.

Indice degli inserzionisti

| | | | |
|---------------------|---|------------------|-----------------------|
| BREMI | pag. 6 | NEWEL | pag. 17 |
| BRITISH | pag. 12 | P.G. PREVIDI | pag. 15-70 |
| COREL | pag. 10-11-12 | RASSEGNA RADIO | pag. 12 |
| C.T.E. | pag. 5-7 | SCUOLA RADIO EL. | pag. 49 |
| EARTH | pag. 13 | SIGMA ANTENNE | pag. 72 |
| G.B.C. | pag. 14-16-18-49- IV ^a cop. | S.P.E.I. | III ^a cop. |
| LEMM ANTENNE | pag. 16 | VECCHIETTI | II ^a cop. |
| MOSTRA MERCATO RAD. | pag. 48 | VI-EL | pag. 4 |
| | | WILBIKIT | pag. 8-9-14-18 |

Per la pubblicità

ETAS PROM srl
20154 Milano - Via Mantegna, 6 - Tel. (02) 342465 - 389908

ETAS
PROM

Un'occasione al mese per conoscere e fare elettronica

sistemi, tecniche, pratiche

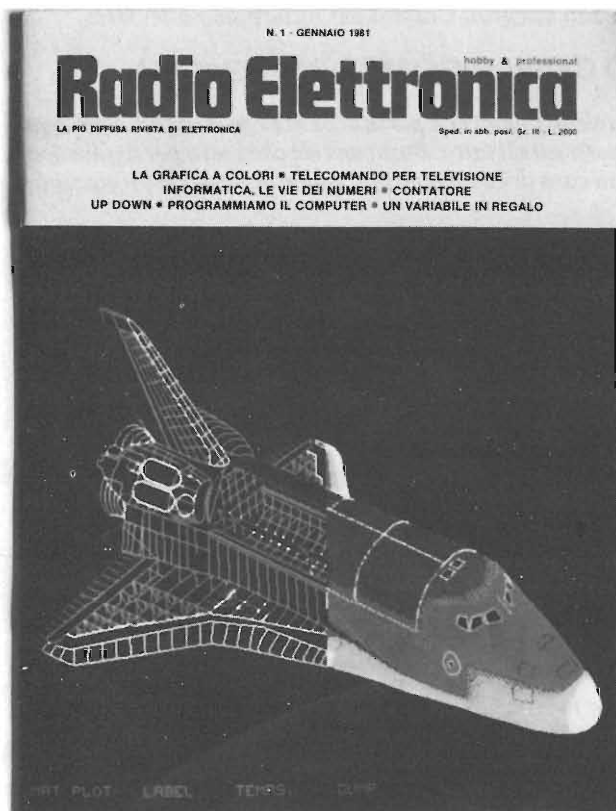

Radio Elettronica

*La rivista mensile di tecnica
per la cultura dell'uomo
moderno.*

È la rivista dell'elettronica nuova,
diretta da Mario Magrone.

La rivista che sa parlare di tecnica e
di prodotto, di teoria e di pratica:
dall'hobby al professionale.

è un periodico del
GRUPPO EDITORIALE FABBRI S.p.A.
Via Mecenate, 91 - 20138 Milano
Tel. (02) 50951 - Telex 311321

e subito un dono eccezionale!

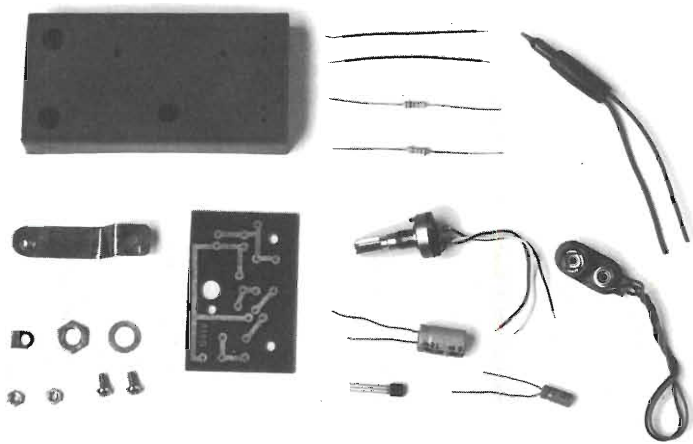

*Per ogni abbonato a Radio
Elettronica gratis una
scatola di montaggio.*

Per ogni abbonato una scatola di montaggio elettronica del valore di seimila lire.

Potrete costruire un timer, un lampeggiatore, un sensor switch, un metronomo, un voltmetro, a scelta fino ad esaurimento. Oppure il libro "Elettroni al lavoro".

Il libro è disponibile anche per i non abbonati al prezzo di lire 3.500.

Per abbonarsi:

1 anno: 12 fascicoli più in dono
una scatola di montaggio,
lire 22.000 (estero lire 30.000)
attraverso:

— conto corrente postale n. 177204 intestato
a GRUPPO EDITORIALE FABBRI S.p.A. -
Via Mecenate, 91 - 20138 Milano

— assegno bancario o circolare



CR-1210/F

L. 30.000

Autoradio AM/FM, controlli di volume, tono e sintonia. Tasti di preselezione per onde medie e modulazione di frequenza. Impedenza uscita: 4 Ohm. Alimentazione: batteria 12 V negativo a massa. Dimensioni: Norme Din.

CR-1350

L. 38.000

Autoradio AM/FM, stesse caratteristiche del modello CR-1210, ma stereo. Impedenza uscita: 4 Ohm. Alimentazione: batteria 12 V negativo a massa. Dimensioni: Norme Din.



TEC-77/A

L. 90.000

Autoradio AM/FM, riproduttore mono/stereo per cassette a 4 piste. Comandi di regolazione volume, tono bilanciamento, avanzamento e ritorno veloce del nastro, espulsione cassetta. Auto-reverse, impedenza di uscita: 4 Ohm. Alimentazione: batteria 12 V negativo a massa. Dimensioni: Norme Din.

TEC-500

L. 65.000

Autoradio AM/FM, riproduttore mono/stereo per cassette a 4 piste. Comandi di regolazione volume, tono, bilanciamento, selettore cambio onde, espulsione cassetta e avanzamento veloce del nastro. Impedenza di uscita: 4 Ohm. Alimentazione: batteria 12V negativo a massa. Dimensioni: Norme Din.



GP-781

L. 55.000 la coppia

Interfonico ad onde convogliate FM. Spia luminosa di controllo, manopola di regolazione volume, tasto, trasmissione-ascolto e cambio canale. Alimentazione: 220 V, 50 HZ. Dimensioni: 140 x 50 x 130 mm.

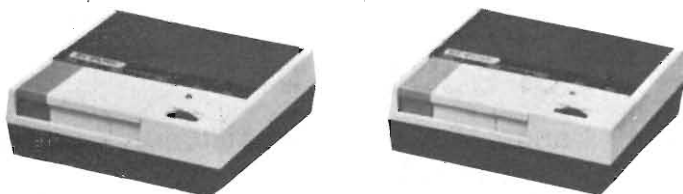

TEC-138
L. 85.000

Riproduttore stereo portatile con cuffia 4 piste, 2 canali stereo. Alimentazione: 6 V c.c. quattro pile stilo-presa per alimentatore.



INOLTRE: PRESIDENT - SOMMERKAMP YESU - ICOM MICROFONI TURNER

VI-EL VIRGILIANA ELETTRONICA s.n.c.
P.zzale Michelangelo 9/10
Casella post. 34 - 46100 MANTOVA - ☎ 0376/368923
SPEDIZIONE: in contrassegno + spese postali.
La VI-EL è presente a tutte le mostre radiantistiche

CHIEDERE OFFERTE PER QUANTITATIVI
Laboratorio specializzato riparazioni apparati rice-trasmettenti di ogni tipo.

TUTTI GLI APPARATI SONO MUNITI DI UN NOSTRO MODULO DI GARANZIA

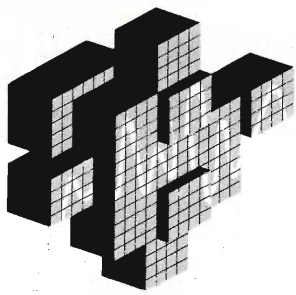

novità

PLAY® KITS PRACTICAL ELECTRONIC SYSTEMS

KT 330 MINI ORGANO ELETTRONICO

CARATTERISTICHE TECNICHE

Tensione d'alimentazione = 9 Vcc
Max corrente assorbita = 6 mA

DESCRIZIONE E FUNZIONAMENTO

Il KT 330 è un piccolo ed originale "MINI ORGANO ELETTRONICO", col quale potrete suonare parecchi semplici e simpatici motivetti. Potrete portarlo con voi nelle vostre scampagnate grazie alle sue ridottissime dimensioni ed alle batterie entrocontenute.

L. 11.900 + IVA

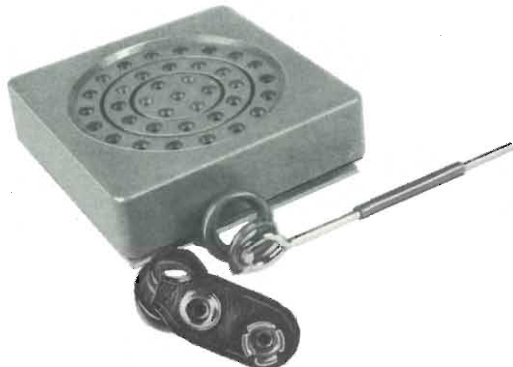

KT 352 INTERRUOTTORE ELETTRONICO A SENSOR

CARATTERISTICHE TECNICHE

Tensione d'alimentazione = 220 V 50 Hz
Tensione di lavoro = 220 V 50 Hz
Potenza massima applicabile = 500 W

DESCRIZIONE E FUNZIONAMENTO

Con il KT 352 potrete dare alle vostre stanze un tono fantascientifico, infatti, per accendere o spegnere la luce, sarà necessario sfiorare una piccola placchetta di metallo. Le applicazioni del KT 352, però non si fermano qui, infatti, può venire usato come un qualsiasi interruttore, potrete accendere o spegnere con un "soffio" un giradischi, un televisore, oppure una qualsiasi apparecchiatura funzionante a 220 V 50 Hz.

L. 11.900 + IVA

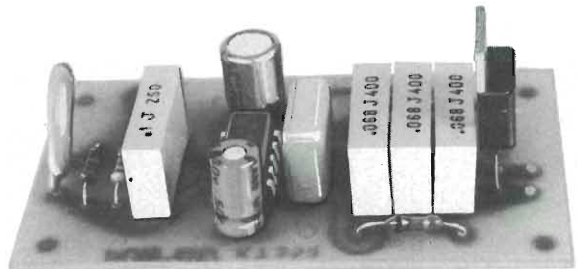

KT 345 LUCI PSICHEDELICHE 1 CANALE

CARATTERISTICHE TECNICHE

Tensione d'alimentazione = 220 V 50 Hz
Massima potenza applicabile = 500 W
Sensibilità d'ingresso = 50 mW
Massimo segnale d'ingresso = 5 W

DESCRIZIONE E FUNZIONAMENTO

Con il KT 345 potrete colorare la musica a vostro piacimento e rendere più "professionali" le festeciole con i vostri amici, grazie ai lampi colorati delle luci psichedeliche. È un circuito di grande semplicità e funzionalità e chiunque potrà montare questo dispositivo con la grande soddisfazione di vederlo funzionare immediatamente.

L. 8.900 + IVA

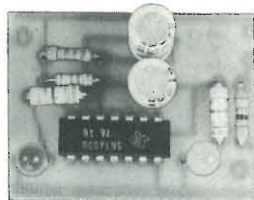
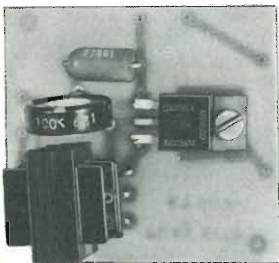

KT 344 DECODIFICATORE STEREO

CARATTERISTICHE TECNICHE

Tensione d'alimentazione = 12 ± 55 Vcc
Assorbimento = 45 mA
Distorsione Armonica = 0,3%
Separazione tra i canali = 45 dB
Tensione d'uscita = 200 mV

DESCRIZIONE E FUNZIONAMENTO

Con il KT 344 potrete trasformare la vostra radio portatile in un perfetto sintonizzatore stereofonico con la commutazione automatica mono/stereo e potrete vedere visualizzata la stazione stereofonica dall'accensione di un diodo luminoso chiamato diodo Led. Il KT 344 può venire tranquillamente usato anche per sostituire un eventuale decodificatore rotto in un sintonizzatore stereo HI/FI, infatti, per le sue caratteristiche, il KT 344 è un vero componente HI/FI.

L. 11.400 + IVA

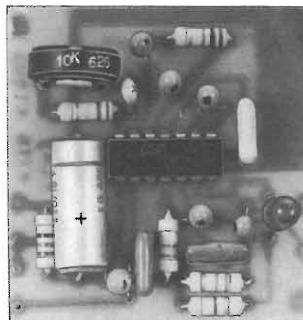

PER RICEVERE IL NOSTRO CATALOGO INVIARE N. INDIRIZZO ALLEGANDO L. 300 IN FRANCOBOLLI

NOME

COGNOME

INDIRIZZO

C.T.E. INTERNATIONAL®

42011 BAGNOLO IN PIANO (R.E.) - ITALY - Via Valli, 16 - Tel. (0522) 61623/24/25/26 (ric. aut.) TELEX 530156 CTE I

luce & colore per la tua musica

BREMI

di Roberto Barbagallo
Costruzione apparecchiature elettroniche
43100 PARMA - Via Pasubio, 3/C
Tel. 0521/72209-771533
Tx 531304 for Breml - I

IN VENDITA
NEI MIGLIORI NEGOZI
DI HI-FI



PROIETTORE
STROBOSCOPICO
MOD. BRP 25



GENERATORE DI LUCI
SEQUENZIALI 10 USCITE
MOD. BRP 8000

GENERATORE DI LUCI
SEQUENZIALI 6 USCITE
MOD. BRP 7000

GENERATORE DI LUCI
PSICHEDELICHE CON
MICROFONO MOD. BRP 1000

MOBILETTO PORTALAMPADE
IN METALLO COMPLETO DI
3 LAMPADE
MOD. KPS 180 (verticale)
MOD. KPL 180 (orizzontale)

PAROLA PLASTICA NERO
MOD. KPS 180
LAMPADA



GENERATORE DI LUCI
PSICHEDELICHE
MOD. BRP 4000

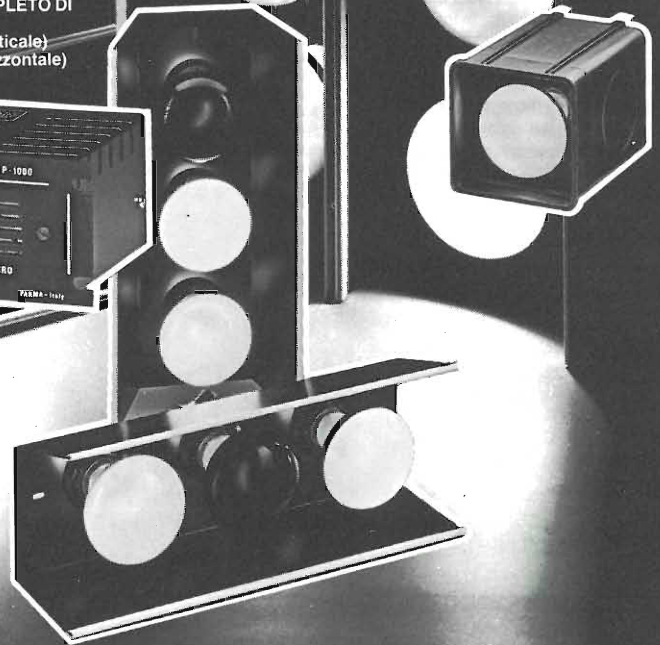

novità

PLAY® KITS PRACTICAL ELECTRONIC SYSTEMS

KT 371 RADIORICEVITORE 50 ÷ 80 MHz
(Con possibilità di espansione a ricevitore multibanda tramite i kits KT 372 / KT 373 / KT 374)

CARATTERISTICHE TECNICHE

| | |
|--------------------------|---------------|
| Tensione d'alimentazione | — 12 Vcc |
| Max. corrente assorbita | — 250 mA |
| Max. potenza d'uscita | — 1,5 Watt |
| Impedenza del carico | — 4 ÷ 8 Ohm |
| Sensibilità d'ingresso | — 3 uV |
| Gamma di frequenza | — 50 ÷ 80 MHz |
| Frequenza intermedia | — 10,7 MHz |
| Tipo di modulazione | — F.M. |

DESCRIZIONE

Con il KT 371 potrete ricevere tutte le stazioni comprese in una gamma di frequenza compresa tra 50 ed 80 MHz: polizia, carabinieri, servizi pubblici, stazioni televisive in I Banda e tantissimi altri servizi.

Grazie al concetto di costruzione modulare adottato, potrete espandere la frequenza di ricezione del KT 371 fino a 180 MHz ed oltre, quindi potrete costruirvi un pratico e sensibile ricevitore multigamma in grado di farvi ascoltare tutto quello che desiderate.

L. 29.900 - IVA

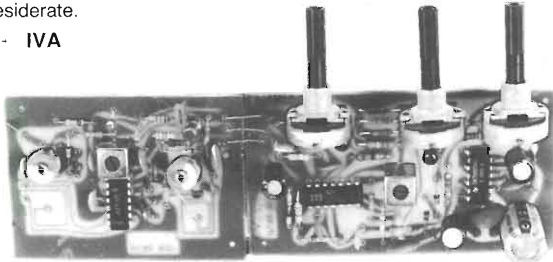

KT 373 TUNER 108 ÷ 130 MHz
PER RADIORICEVITORE MULTIBANDA KT 371

CARATTERISTICHE TECNICHE

| | |
|--------------------------|-----------------|
| Tensione d'alimentazione | — 12 Vcc |
| Max. corrente assorbita | — 3 mA |
| Gamma di ricezione | — 108 ÷ 130 MHz |
| Sensibilità d'ingresso | — 3 uV |
| Tipo di modulazione | — F.M. |
| Frequenza intermedia | — 10,7 MHz |

DESCRIZIONE

Il KT 373 è uno dei tre circuiti tuner applicabili al KT 371 oltre al tune 50÷80 MHz già presente nella confezione base.

La frequenza di ricezione di questo kit è compresa tra 108 e 130 MHz ed insieme agli altri circuiti tuner vi permetterà di ricevere tutti i segnali compresi nelle frequenze tra 50 e 108 MHz.

In questa gamma di frequenza potrete ascoltare: servizi autostradali, ponti civili, ponti radio, aereoplani, imbarcazioni, polizia, vigili urbani, stazioni televisive, emittenti F.M. ecc.

L. 14.900 - IVA

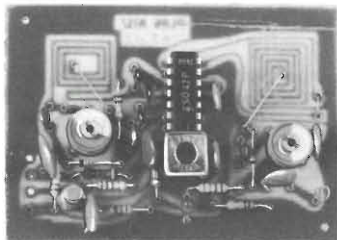

KT 372 TUNER 88 ÷ 108 MHz
PER RADIORICEVITORE MULTIBANDA KT 371

CARATTERISTICHE TECNICHE

| | |
|--------------------------|--------------|
| Tensione d'alimentazione | — 12 Vcc |
| Max. corrente assorbita | — 3 mA |
| Gamma di ricezione | — 88÷108 MHz |
| Sensibilità d'ingresso | — 3 uV |
| Tipo di modulazione | — F.M. |
| Frequenza intermedia | — 10,7 MHz |

DESCRIZIONE

Il KT 372 è uno dei tre circuiti tuner applicabili al KT 371 oltre al tune 50÷80 MHz già presente nella confezione base.

La frequenza di ricezione di questo kit è compresa tra 88 e 108 MHz ed insieme agli altri circuiti tuner vi permetterà di ricevere tutti i segnali compresi nelle frequenze tra 50 e 180 MHz.

In questa gamma di frequenza potrete ascoltare: servizi autostradali, ponti civili, ponti radio, aereoplani, imbarcazioni, polizia, vigili urbani, stazioni televisive, emittenti F.M. ecc.

L. 14.900 - IVA

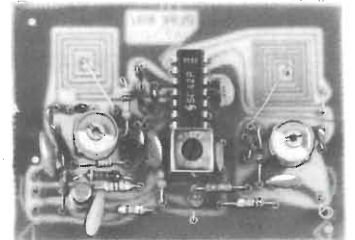

KT 374 TUNER 130 ÷ 180 MHz
PER RADIORICEVITORE MULTIBANDA KT 371

CARATTERISTICHE TECNICHE

| | |
|--------------------------|-----------------|
| Tensione d'alimentazione | — 12 Vcc |
| Max. corrente assorbita | — 3 mA |
| Gamma di ricezione | — 130 ÷ 180 MHz |
| Sensibilità d'ingresso | — 3 uV |
| Tipo di modulazione | — F.M. |
| Frequenza intermedia | — 10,7 MHz |

DESCRIZIONE

Il KT 374 è uno dei tre circuiti tuner applicabili al KT 371 oltre al tune 50÷80 MHz già presente nella confezione base.

La frequenza di ricezione di questo kit è compresa tra 130 e 180 MHz ed insieme agli altri circuiti tuner vi permetterà di ricevere tutti i segnali compresi nelle frequenze tra 50 e 180 MHz.

In questa gamma di frequenza potrete ascoltare: servizi autostradali, ponti civili, ponti radio, aereoplani, imbarcazioni, polizia, vigili urbani, stazioni televisive, emittenti F.M. ecc.

L. 14.900 - IVA

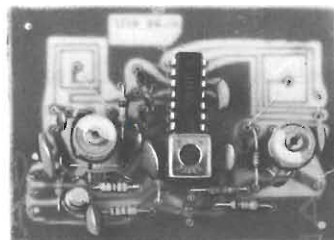

C.T.E. INTERNATIONAL®

42011 BAGNOLO IN PIANO (R.E.) - ITALY - Via Valli, 16 - Tel. (0522) 61623/24/25/26 (ric. aut.) TELEX 530156 CTE I

NOME
COGNOME
INDIRIZZO

PER RICEVERE IL NOSTRO CATALOGO INVIARE IL TAGLIO INVIARE ALL'INDIRIZZO ALLEGATO AL N.° 200 IN FRANCOBOLLI RE 51

INDUSTRIA **wilbikit** ELETTRONICA

VIA OBERDAN 24 - 88046 LAMEZIA TERME - tel. (0968) 23580

KIT N. 88 MIXER 5 INGRESSI CON FADER L. 19.750

Mixer privo di fruscio ed impurità; si consiglia il suo uso in discoteca, studi di registrazione, sonorizzazione di films.

KIT N. 89 VU-METER A 12 LED L. 13.500

Sostituisce i tradizionali strumenti di misurazione; sensibilità 100 mV, impedenza 10 KOhm.

KIT N. 90 PSICO LEVEL-METER 12.000 W L. 59.950

Comprende tre novità: VU-meter gigante composto di 12 triacs, accensione automatica sequenziale di 12 lampade alla frequenza desiderata, accensione e spegnimento delle lampade mediante regolatore elettronico. Alimentazione 12 V cc, assorbimento 100 mA.

KIT N. 91 ANTIFURTO SUPERAUTOMATICO PROF. PER AUTO L. 24.500

Indicato per auto ma installabile in casa, negozi ecc. Semplicissimo il funzionamento; ha 4 temporizzazioni con chiave elettronica.

KIT N. 92 PRESCALER PER FREQUENZIMETRO 200-250 MHz L. 22.750

Questo kit applicato all'ingresso di normali frequenzimetri ne estende la portata ad oltre 250 MHz. Compatibile con i circuiti TTL, ECL, CMOS. Alimentazione 6 Vc.c., assorbimento max 100 mA, sensibilità 100 mV, tensione segnale uscita 5 Vpp.

KIT N. 93 PREAMPLIFICATORE SQUADRATORE B.F. PER FREQUENZ. L. 7.500

Collegato all'ingresso di frequenzimetri, « pulisce » i segnali di BF, squadra tali segnali permettendo una perfetta lettura. Alimentazione 5+9 Vc.c., assorbimento max 100 mA; banda passante 5 Hz-300 KHz, impedenza d'ingresso 10 KOhm.

KIT N. 96 VARIATORE DI TENSIONE ALTERNATA SENSORIALE 2.000 W L. 14.500

Tale circuito con il semplice sfioramento di una placchetta metallica permette di accendere delle lampade nonché regolare a piacere la luminosità. Alimentazione autonoma 220 V c.a. 2.000 W max.

KIT N. 97 LUCI PSICOSTROBO L. 39.950

PRESTIGIOSO EFFETTO DI LUCI ELETTRONICHE il quale permette di rallentare le immagini di ogni oggetto in movimento posto nel suo raggio di luminosità a tempo di musica. Alimentazione autonoma 220 V c.a. - lampada strobo in dotazione - intensità luminosa 3.000 LUX - frequenza dei lampi a tempo di musica - durata del lampo 2 m/sec.

KIT N. 94 PREAMPLIFICATORE MICROFONICO L. 12.500

Preamplifica segnali di basso livello; possiede tre efficaci controlli di tono. Alimentazione 9-30 Vc.c., guadagno max 110 dB, livello d'uscita 2 Vpp, assorbimento 20 mA.

KIT N. 95 DISPOSITIVO AUTOMATICO DI REGISTRAZIONI TELEFONICHE L. 16.500

Effettua registrazioni telefoniche senza intervento manuale; l'inserimento dell'apparecchio non altera la linea telefonica. Alimentazione 12-15 Vc.c., assorbimento a vuoto 1 mA, assorbimento max 50 mA.

KIT N. 101 LUCI PSICOROTANTI 10.000 W L. 39.500

Tale KIT permette l'accensione rotativa di 10 canali di lampade a ritmo musicale. Alimentazione 15 W c.c. - potenza alle lampade 10.000 W.

KIT N. 102 ALLARME CAPACITIVO L. 14.500

Unico allarme nel suo genere che salvaguarda gli oggetti all'approssimarsi di corpi estranei. Alimentazione 12 Vc.c. - carico max al relé 8 ampère - sensibilità regolabile.

KIT N. 103 CARICA BATTERIA CON LUCE D'EMERGENZA 5 AMPERE L. 26.500

KIT N. 105 RADIORICEVITORE F.M. 88 - 108 MHz L. 19.750

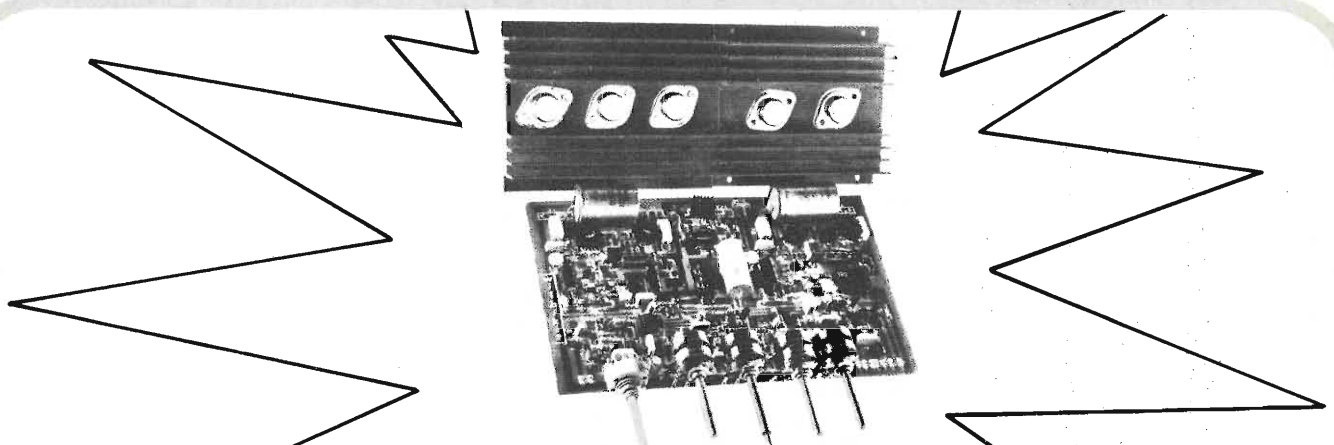

KIT N. 98 AMPLIFICATORE STEREO 25+25 W R.M.S. L. 57.500

Amplificatore stereo ad alta fedeltà completo di preamplificatore equalizzato e dei controlli dei toni bassi, alti e medi, alimentatore stabilizzato incorporato. Alimentazione 40 V c.a. - potenza max 25+25 W su 8 ohm (35+35 W su 4 ohm) distorsione 0,03%.

KIT N. 99 AMPLIFICATORE STEREO 35+35 W R.M.S. L. 61.500

Amplificatore stereo ad alta fedeltà completo di preamplificatore equalizzato e dei controlli dei toni bassi, alti e medi,

alimentatore stabilizzato incorporato. Alimentazione 50 V c.a. - potenza max 35+35 W su 8 ohm (50+50 W su 4 ohm) distorsione 0,03%.

KIT N. 100 AMPLIFICATORE STEREO 50+50W R.M.S. L. 69.500

Amplificatore stereo ad alta fedeltà completo di preamplificatore equalizzato e dei controlli dei toni bassi, alti e medi, alimentatore stabilizzato incorporato. Alimentazione 60 V c.a. - potenza max 50+50 W su 8 ohm (70+70 W su 4 ohm) distorsione 0,03%.

INDUSTRIA **wilbikit** ELETTRONICA

VIA OBERDAN 24 - 88046 LAMEZIA TERME - tel. (0968) 23580

PREAMPLIFICATORI DI BASSA FREQUENZA

| | | |
|-----------|---|-----------|
| Kit N. 48 | Preamplificatore stereo hi-fi per bassa o alta impedenza 9÷30 Vcc | L. 22.500 |
| Kit N. 7 | Preamplificatore hi-fi alta impedenza | L. 7.950 |
| Kit N. 37 | Preamplificatore hi-fi bassa impedenza | L. 7.950 |
| Kit N. 88 | Mixer 5 ingressi con fader 9÷30 Vcc | L. 19.750 |
| Kit N. 94 | Preamplificatore microfonico | L. 12.500 |

AMPLIFICATORI DI BASSA FREQUENZA

| | | |
|-----------|--------------------------------|-----------|
| Kit N. 1 | Amplificatore 1,5 W | L. 5.450 |
| Kit N. 49 | Amplificatore 5 transistor 4 W | L. 6.500 |
| Kit N. 50 | Amplificatore stereo 4+4 W | L. 12.500 |
| Kit N. 2 | Amplificatore 6 W R.M.S. | L. 7.800 |
| Kit N. 3 | Amplificatore 10 W R.M.S. | L. 9.500 |
| Kit N. 4 | Amplificatore 15 W R.M.S. | L. 14.500 |
| Kit N. 5 | Amplificatore 30 W R.M.S. | L. 16.500 |
| Kit N. 6 | Amplificatore 50 W R.M.S. | L. 18.500 |

ALIMENTATORI STABILIZZATI

| | | |
|-----------|--|-----------|
| Kit N. 8 | Alimentatore stabilizzato 800 mA. 6 Vcc | L. 4.450 |
| Kit N. 9 | Alimentatore stabilizzato 800 mA. 7,5 Vcc | L. 4.450 |
| Kit N. 10 | Alimentatore stabilizzato 800 mA. 9 Vcc | L. 4.450 |
| Kit N. 11 | Alimentatore stabilizzato 800 mA. 12 Vcc | L. 4.450 |
| Kit N. 12 | Alimentatore stabilizzato 800 mA. 15 Vcc | L. 4.450 |
| Kit N. 13 | Alimentatore stabilizzato 2 A. 6 Vcc | L. 7.950 |
| Kit N. 14 | Alimentatore stabilizzato 2 A. 7,5 Vcc | L. 7.950 |
| Kit N. 15 | Alimentatore stabilizzato 2 A. 9 Vcc | L. 7.950 |
| Kit N. 16 | Alimentatore stabilizzato 2 A. 12 Vcc | L. 7.950 |
| Kit N. 17 | Alimentatore stabilizzato 2 A. 15 Vcc | L. 7.950 |
| Kit N. 34 | Alimentatore stabilizzato per kit 4 22 Vcc 1,5 A. | L. 7.200 |
| Kit N. 35 | Alimentatore stabilizzato per kit 5 33 Vcc 1,5 A. | L. 7.200 |
| Kit N. 36 | Alimentatore stabilizzato per kit 6 55 Vcc 1,5 A. | L. 7.200 |
| Kit N. 38 | Alimentatore stabilizzato var. 2 ÷ 18 Vcc con doppia protezione elettronica contro i cortocircuiti o le sovracorrenti - 3 A. | L. 16.500 |
| Kit N. 39 | Alimentatore stabilizzato var. 2 ÷ 18 Vcc con doppia protezione elettronica contro i cortocircuiti o le sovracorrenti - 5 A. | L. 19.950 |
| Kit N. 40 | Alimentatore stabilizzato var. 2 ÷ 18 Vcc con doppia protezione elettronica contro i cortocircuiti o le sovracorrenti - 8 A. | L. 27.500 |
| Kit N. 53 | Alim. stab. per circ. dig. con generatore a livello logico di impulsi a 10 Hz-1 Hz | L. 14.500 |
| Kit N. 18 | Riduttore di tensione per auto 800 mA. 6 Vcc | L. 3.250 |
| Kit N. 19 | Riduttore di tensione per auto 800 mA. 7,5 Vcc | L. 3.250 |
| Kit N. 20 | Riduttore di tensione per auto 800 mA. 9 Vcc | L. 3.250 |

EFFETTI LUMINOSI

| | | |
|-----------|--|-----------|
| Kit N. 22 | Luci psichedeliche 2.000 W. canali medi | L. 7.450 |
| Kit N. 23 | Luci psichedeliche 2.000 W. canali bassi | L. 7.950 |
| Kit N. 24 | Luci psichedeliche 2.000 W. canali alti | L. 7.450 |
| Kit N. 25 | Variatore di tensione alternata 2.000 W. | L. 5.450 |
| Kit N. 21 | Luci a frequenza variabile 2.000 W. | L. 12.000 |
| Kit N. 43 | Variatore crepuscolare in alternata con fotocellula 2.000 W. | L. 7.450 |
| Kit N. 29 | Variatore di tensione alternata 8.000 W. | L. 19.500 |
| Kit N. 31 | Luci psichedeliche canali medi 8.000 W. | L. 21.500 |
| Kit N. 32 | Luci psichedeliche canali bassi 8.000 W. | L. 21.900 |
| Kit N. 33 | Luci psichedeliche canali alti 8.000 W. | L. 21.500 |
| Kit N. 45 | Luci a frequenza variabile 8.000 W. | L. 19.500 |
| Kit N. 44 | Variatore crepuscolare in alternata con fotocellula 8.000 W. | L. 21.500 |
| Kit N. 30 | Variatore di tensione alternata 20.000 W. | L. 29.500 |
| Kit N. 73 | Luci stroboscopiche | L. 29.500 |
| Kit N. 90 | Psico level-meter 12.000 Watts | L. 59.950 |
| Kit N. 75 | Luci psichedeliche canali medi Vcc | L. 6.950 |
| Kit N. 76 | Luci psichedeliche canali bassi Vcc | L. 6.950 |
| Kit N. 77 | Luci psichedeliche canali alti Vcc | L. 6.950 |

AUTOMATISMI

| | | |
|-----------|---|-----------|
| Kit N. 28 | Antifurto automatico per automobile | L. 19.500 |
| Kit N. 91 | Antifurto superautomatico professionale per auto | L. 24.500 |
| Kit N. 27 | Antifurto superautomatico professionale per casa | L. 28.000 |
| Kit N. 26 | Carica batteria automatico regolabile da 0,5 a 5 A. | L. 17.500 |
| Kit N. 52 | Carica batteria al Nichel Cadmio | L. 15.500 |
| Kit N. 41 | Temporizzatore da 0 a 60 secondi | L. 9.950 |
| Kit N. 46 | Temporizzatore professionale da 0÷30 secondi 0÷3 minuti 0÷30 minuti | L. 27.000 |
| Kit N. 78 | Temporizzatore per tergitristallo | L. 8.500 |
| Kit N. 42 | Termostato di precisione al 1/10 di grado | L. 16.500 |
| Kit N. 95 | Dispositivo automatico per registrazione telefonica | L. 16.500 |

EFFETTI SONORI

| | | |
|-----------|---|-----------|
| Kit N. 82 | Sirena francese elettronica 10 W. | L. 8.650 |
| Kit N. 83 | Sirena americana elettronica 10 W. | L. 9.250 |
| Kit N. 84 | Sirena italiana elettronica 10 W. | L. 9.250 |
| Kit N. 85 | Sirene americana-italiana-francese elettroniche 10 W. | L. 22.500 |

STRUMENTI DI MISURA

| | | |
|-----------|--|-----------|
| Kit N. 72 | Frequenzimetro digitale | L. 99.500 |
| Kit N. 92 | Pre-scaler per frequenzimetro 200-250 MHz | L. 22.750 |
| Kit N. 84 | Preamplificatore squadratore B.F. per frequenzimetro | L. 7.500 |
| Kit N. 87 | Sonda logica con display per digitali TTL e C-MOS | L. 8.500 |
| Kit N. 89 | Vu Meter a 12 led | L. 13.500 |

APPARECCHI DI MISURA E AUTOMATISMI DIGITALI

| | | |
|-----------|--|-----------|
| Kit N. 54 | Contatore digitale per 10 con memoria | L. 9.950 |
| Kit N. 55 | Contatore digitale per 6 con memoria | L. 9.950 |
| Kit N. 56 | Contatore digitale per 10 con memoria programmabile | L. 16.500 |
| Kit N. 57 | Contatore digitale per 6 con memoria programmabile | L. 16.500 |
| Kit N. 58 | Contatore digitale per 10 con memoria a 2 cifre | L. 19.950 |
| Kit N. 59 | Contatore digitale per 10 con memoria a 3 cifre | L. 29.950 |
| Kit N. 60 | Contatore digitale per 10 con memoria a 5 cifre | L. 49.500 |
| Kit N. 61 | Contatore digitale per 10 con memoria a 2 cifre programmabile | L. 32.500 |
| Kit N. 62 | Contatore digitale per 10 con memoria a 3 cifre programmabile | L. 49.500 |
| Kit N. 63 | Contatore digitale per 10 con memoria a 5 cifre programmabile | L. 79.500 |
| Kit N. 64 | Base dei tempi a quarzo con uscita 1 Hz ÷ 1Mhz | L. 29.500 |
| Kit N. 65 | Contatore digitale per 10 con memoria a 5 cifre programmabile con base dei tempi a quarzo da 1 Hz ad 1 Mhz | L. 98.500 |
| Kit N. 66 | Logica conta pezzi digitale con pulsante | L. 7.500 |
| Kit N. 67 | Logica conta pezzi digitale con fotocellula | L. 7.500 |
| Kit N. 68 | Logica timer digitale con relè 10 A. | L. 18.500 |
| Kit N. 69 | Logica cronometro digitale | L. 16.500 |
| Kit N. 70 | Logica di programmazione per conta pezzi digitale a pulsante | L. 26.000 |
| Kit N. 71 | Logica di programmazione per conta pezzi digitale a fotocellula | L. 26.000 |

APPARECCHI VARI

| | | |
|-----------|--|-----------|
| Kit N. 47 | Micro trasmettitore FM 1 W. | L. 7.500 |
| Kit N. 80 | Segreteria telefonica elettronica | L. 33.000 |
| Kit N. 74 | Compressore dinamico professionale | L. 19.500 |
| Kit N. 79 | Interfonico generico privo di commutazione | L. 19.500 |
| Kit N. 81 | Orologio digitale per auto 12 Vcc | L. 7.500 |
| Kit N. 86 | Kit per la costruzione circuiti stampati | L. 7.500 |
| Kit N. 51 | Preamplificatore per luci psichedeliche | L. 7.500 |

I PREZZI SONO COMPRESIVI DI I.V.A.

Assistenza tecnica per tutte le nostre scatole di montaggio. Già premontate 10% in più. Le ordinazioni possono essere fatte direttamente presso la nostra casa. Spedizioni contrassegno o per pagamento anticipato oppure reperibili nei migliori negozi di componenti elettronici. Cataloghi e informazioni a richiesta inviando 600 lire in francobolli.
PER FAVORE INDIRIZZO IN STAMPATELLO.



ECEZIONALE DALLA POLONIA: BATTERIE RICARICABILI CENTRA

NICHEL-CADMIO a liquido alcalino 2 elementi 2,4V, 6 A/h in contenitore plastico. Ingombro 79 x 49 x 100 m/m. Peso kg. 0,63. Durata illimitata, non soffre nel caso di scarica completa, può sopportare per brevi periodi il c.c. Ideale per antifurti.

La batteria viene fornita con soluzione alcalina in apposito contenitore.

- 1 Monoblocco 2,4 V 6 A/h L. 16.100
- 5 Monoblocchi 12 V 6 A/h L. 69.000
- Ricaricatore lento 1a V0+3A L. 19.000

ACCUMULATORI NICHEL - CADMIO CILINDRICHE A SECCO RICARICABILE 1,2 (1,5) V * OCCHIO A QUESTE OFFERTE

- MOD. 270 mA/h Ø 14 x H30 L. 3.335
- MOD. 450 STILO 450 mA/h Ø 14,2 x H49 L. 3.050
- * MOD. 1.200 1200 mA/h Ø 23 x H43 L. 2.300
- MOD. 1500 1/2 TORCIA 1500 mA/h Ø 25,6 x 48,5 L. 7.570
- * MOD. 3500 TORCIA 3500 mA/h Ø 32,4 x H60 L. 5.175
- * MOD. 5,5 TORCIONE 5,5 mA/h Ø 33,4 x H88,4 L. 9.200

PREZZO SPECIALE * SCONTO 10% PER 10 PEZZI.



SCONTO 10% PER 10 PEZZI

« SONNENSCHEN » BATTERIE RICARICABILI AL PIOMBO ERMETICO

Non necessitano di alcuna manutenzione, sono capovolgibili non danno esalazioni acide.

- TIPO A200** realizzate per uso ciclico pesante e tamponi
- 6 V 3 Ah 134x 34x 60 mm L. 32.775
 - 12 V 1,8 Ah 178x 34x 60 mm L. 41.100
 - 12 V 3 Ah 134x 60x 60 mm L. 57.650
 - 12 V 5,7 Ah 151x 65x 94 mm L. 65.600
 - 12 V 12 Ah 185x 76x 105 mm L. 97.290
 - 12 V 20 Ah 175x166x105 mm L. 132.000
 - 12 V 36 Ah 208x175x174 mm L. 176.640
- TIPO A300** realizzate per uso di riserva in parallelo
- 6 V 1,1 Ah 97x 35x 50 mm L. 17.400
 - 6 V 3 Ah 134x 34x 60 mm L. 28.040
 - 12 V 1,1 Ah 97x 49x 50 mm L. 30.650
 - 12 V 3 Ah 134x 69x 60 mm L. 49.050
 - 12 V 5,7 Ah 151x 65x 94 mm L. 52.325
- RICARICATORE** per cariche lente e tamponi 12 V L. 19.000

ARTICOLI ANTI BLACK OUT

DA 12 VOLT « AUTO » A 220 VOLT « CASA »

Trasforma la tensione continua delle batterie in tensione alternata 220 Volt 50 Hz così da poter utilizzare là dove non esiste la rete tutte le apparecchiature che vorrete. In più può essere utilizzato come caricabatterie in caso di rete 220 volt.

MOD. 122/GC AUTOMATICO - GRUPPO DI CONTINUITA' (il passaggio da caricabatterie ad inverter viene fatto elettronicamente al momento della mancanza rete)

- Mod. 122/GC 12V 220Vac 250VA L. 299.000
- Mod. 122/GC 12V 220Vac 350VA L. 310.500
- Mod. 122/GC 12V 220Vac 450VA L. 339.250
- Mod. 197/GC 12V 220Vac 450VA L. 446.200

* Solo a richiesta ingresso 24V. I prezzi sono batteria esclusa. **OFFERTA:** Sino ad esaurimento. Batteria 12 V - 36 A/h L. 43.700



LAMPADA EMERGENZA « SPOTEK »

Da inserire in una comune presa di corrente 220V 6A. Ricarica automatica, dispositivo di accensione elettronica in mancanza rete, autonomia ore 1 1/2 8W asportabile, diventa una lampada portatile, inserita si può utilizzare ugualmente la presa L. 16.100



CERCASI DISTRIBUTORI LAMPADA DI EMERGENZA « LITEK » da PLAFONE o PARETE PORTATILE

Doppia luce fluorescente 8W 150 lumene in incandescenza 8W, con dispositivo elettronico di accensione automatica in mancanza rete, ricarica automatica a tensione costante, dispositivo di esclusione batterie accumulatori ermetici, autonomia 8 ore.

L. 112.000

FARO AL QUARZO PER AUTO 12V 55W

Il primo in campeggio, indispensabile per l'auto sempre utile avere a portata di mano un potente faro da utilizzare in caso d'emergenza (le torce tradizionali al momento del bisogno hanno sempre le pile scariche) viene già fornito con la speciale spina per accendisigari. L. 16.650

PLAFONIERA FLUORESCENTE SPECIALE PER CAMPER E ROULOTTE 12 V-8W

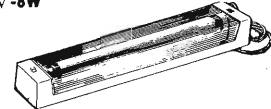

LAMPADA A TUBO FLUORESCENTE Funziona a 12V.c. (come l'automobile) Interruttore frontale di inserimento. L. 17.250

ne batterie accumulatori ermetici. Autonomia 3/2,5 h. Ideale per uffici-locali pubblici - industrie, costruite a norma di legge. **TEKNISEI 6 W L. 128.000** **TEKNIOTTO 8 W L. 148.000**



MOTOGENERATORE 220 Vac. Pronti a magazzino

Motore 4 tempi a benzina - 220 Vac (50 Hz) e contemporaneamente 12-24 Vcc per caricabatteria - Viene fornito con garanzia e istruzioni per l'uso.

- GM 1200 W benzina - motore ASPERA L. 667.000
- GM 1600 W benzina - motore ASPERA L. 747.500
- GM 3500 W benzina - motore ASME L. 1.115.500
- GM 3500 W benzina - motore SCME - Avv. elettrico L. 1.357.000
- GM 6500 diesel - motore LOMBARDINI - Avv. elettrico L. 3.047.000



LAMPADA D'EMERGENZA

Modello teknisei/otto tipo di accensione facile da appenderla a plafoni o a parete. Tubo fluorescente da 6/8w 20/350 lumen con dispositivo di accensione elettronica automatica in mancanza di energia elettrica ricarica automatica a tensione costante; dispositivo di sgancio fine scarica batterie con esclusio-

TELEINSERITTORE T2/2

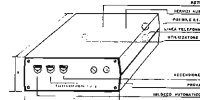

La funzione è quella di inserire e/o disinserire un qualsiasi apparecchio utilizzatore (ad esempio una stufa elettrica, una elettropompa per inaffiare piante ecc.) a qualsiasi distanza esso si trovi rispetto all'operatore, con l'ausilio della linea telefonica. Infatti l'apparecchiatura va collegata alla linea telefonica esistente come un normale apparecchio telefonico addizionale. Con una telefonata l'apparecchiatura si accende; un'altra telefonata e l'apparecchiatura si spegne. Sono praticamente impossibili funzionamenti o spegnimenti non voluti. L. 224.500

STABILIZZATORI MONOFASI A REGOLAZIONE MAGNETO ELETTRONICA

Ingresso 220 Vac + 15% - uscita 220 Vac = 2% (SERIE INDUSTRIA) cofano metallico alettato. Interruttore aut. gen., lampada spia, trimmer per poter predisporre la tensione d'uscita di = 10% (sempre stabilizzata).

- | | | | |
|------|-----|-----------------|------------|
| V.A. | kg. | Dim. appross. | |
| 500 | 30 | 330 x 170 x 210 | L. 460.000 |
| 1000 | 43 | 400 x 230 x 270 | L. 621.000 |
| 2000 | 70 | 460 x 270 x 300 | L. 828.000 |
- A richiesta tipi sino 15 KVA monofasi e tipi da 5/75 KVA trifasi.



MICRONDO

E' un amplificatore giocattolo di facile impiego e di divertente uso. Comprende: un microfono, una matassina di filo e l'amplificatore. Parlando attraverso il microfono, la voce verrà trasmessa e amplificata. Funziona a 4,5 Vcc (3 pile tipo stilo).

4 pezzi L. 13.800

PULSANTIERA SISTEMA DECIMALE Con telaio e circuito. Connettore 24 contatti. 140x110x40 mm. L. 5.500



BORSA PORTA UTENSILI

4 scomparti con vano-tester cm. 45 x 35 x 17 L. 51.520
3 scompartimenti con vano-tester L. 40.940

VENTOLA EX COMPUTER
220 Vac oppure 115 Vac mm. 120x120x38 L. 15.500
Rete salvadita L. 2.000

Piccolo 12W 2600 giri 90x90x25 cm.
Mod. V16 115 Vac L. 12.650
Mod. V17 220 Vac L. 15.500

VENTOLA BLOWER
200-240 Vac - 10 W
PRECISIONE GERMANICA
motoriduttore reversibile
diametro 120 mm.
fissaggio sul retro con viti 4 MA
L. 14.350

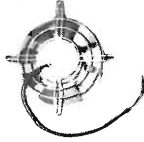

VENTOLA PAPST-MOTOREN
220 V - 50 Hz - 28 W
Ex computer interamente in metallo. Statore rotante cuscinetto reggispinta. Autolubrificante mm. 113x113x50. Kg. 0,9 giri 2750-m³/h 145 Db (A) 54
Rete salvadita L. 16.650
L. 2.300



VENTOLE TANGENZIALI

V60 220V 19W 60 m³/h
lung. tot. 152x90x100
L. 13.350
V 180 220V 18W 90 m³/h
lung. tot. 250x90x100
L. 14.350
Inter. con regol. di velocità
L. 6.300



TIPO MEDIO 70
come sopra pot. 24 W
Port. 70 m³/h 220 Vac 50 Hz
Ingombro: 120x117x103 mm.
L. 13.200
Inter. con regol. di velocità
L. 6.300



PICCOLO 55
Ventilatore cent.
220 Vac 50 Hz
Pot. ass. 14W
Port. m³/h 23
Ingombro max
93x102x88 mm.
L. 12.000

TIPO GRANDE 100
come sopra pot. 51 W
Port. 240 m³/h 220 Vac 50 Hz
Ingombro: 167x192x170 mm.
L. 31.000

VENTOLA AEREX
Computer ricondizionata.
Telaio in unione di alluminio an.
Ø max 180 mm. Prof. max 87 mm.
Peso Kg. 1,7. Giri 2800
TIPO 85: 220 V 50 Hz - 208 V 60 Hz 18 W
2 fasi 1/5 76 Pres = 16 mm. Hzo L. 21.850
TIPO 86: 127-220 V 50 Hz 2 = 3 fasi 31
1/5 108 Pres = 16 mm. Hzo L. 24.150

VENTOLA Feather Ex Computer
220 Vac opp. 115 Vac
Potenza assorbita 20 W
Ingombro Ø 279 x 62 mm
Pressione 8 H 20 L. 15.100

Rivoluzionario Ventilatore
ad alta pressione
(600 - 1200 mm³/h 20)
disponibile con motore monofase
o con motore trifase.
Tipo Simple Ø 250 x 136 kg. 10 L. 40.250
Tipo Duplex Ø 250 x 230 kg. 16 L. 86.250

VENTOLE 6÷12 Vc.c. (Auto)

Tipo 4,5 Amper a 12 V
4 pale Ø 220 mm
Prof. 130 mm.
Media velocità L. 10.900
Solo motore 12 V 60 W
L. 6.300



Ventola centrifuga
Motore 3 fasi 1.8 A
0.39 HP
200-400 Vac L. 28.750

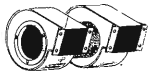

Ventola centrifuga doppia
Interamente in metallo
L. 28.750



MOTORI PASSO-PASSO
200 passi/giri
doppio alb. Ø 9x30 mm
4 fasi 12 Vcc cor. max
1,3 A per fase. 200 giri
viene fornito di schermi
elettrici per il colleg.
delle varie parti L. 34.300

Solo motore L. 34.300
Scheda base per generaz. asi tipo 0100 L. 24.500
Scheda oscillatore reg. di vel. tipo 0101 L. 24.300
Cablaggio per unire tutte le parti del sistema comprendente connett. led. per L. 17.300



MOTORI INDUTTORI
220 Vac 50 Hz
2 poli induzione
L. 24.150

Tipo H20 1,5 giri/min. coppia 21 kg/cm² L. 24.150
Tipo H20 6,7 giri/min. coppia 21 kg/cm² L. 24.150
Tipo H20 22 giri/min. coppia 21 kg/cm² L. 24.150
Tipo H20 47,5 giri/min. coppia 21 kg/cm² L. 24.150
Tipi come sopra ma reversibili L. 51.750

MOTORI PASSO-PASSO
— SFMI Type 22 - 013 - 103
3 fasi con centro stella
V = 20 SL fase
max. 300
Dimensioni corpo 51
75 mm
Albero in acciaio zincato senza
fine Ø 8 x 10 mm L. 15.000
— Appli syn
Caratteristiche e albero
come sopra
corpo Ø 51 x 30 mm
L. 15.000



SEPARATORI DI RETE SCHERMATI
220V - 220V - 200VA L. 29.500
220V - 220V - 500VA L. 52.700
220V - 220V - 1000VA L. 88.300
220V - 220V - 2000VA L. 179.500
A richiesta potenze maggiori - consegna 10 giorni
Costruiamo qualsiasi tipo 2-3 asi
ordine minimo L. 50.000

TRASFORMATORI
200-220-245V - 25V - 4A L. 5.750
220V uscita - 220V-100V - 400VA L. 11.500
220V - 90-110V - 2200VA L. 34.500
380V - 110-220V - 4,5A L. 34.500
220-117V autotr. 117=220V - 2000VA L. 28.750

MATERIALE VARIO
Conta ore elettrico da incasso 40 Vac L. 1.750
Filtri di rete antidisturbo 280 Vac 8A con cavo e presa.
Pastiglie termostatiche (Klixon) L. 11.500
Con pulsante di riattivazione manuale Ø 31 x 31 mm - n.a. chiude a 70°
Pastiglie termostatiche L. 3.450
Ø 16 x 6 mm - n.a. chiude a 70° L. 1.150
Pastiglia termostatica apre a 90° 400V 2A L. 600
Cicalino elettronico 3÷6 Vcc bitonale L. 1.750
Commutatore rotativo 1 via 12 pos. 15A L. 2.100
Commutatore rotativo 2 vie 6 pos. 2A L. 400
Commutatore rotativo 2 vie pos. + puls. L. 400
Micro Switch deviatore 15A L. 600
Bobina nastro magnetico Ø 265 mm. foro Ø 8 m. 1200 - nastro 1/4" L. 6.400
Numeratore telefonico con blocco elettr. L. 4.000

ELETTROMAGNETI IN TRAZIONE

Tipo 261 30÷50 Vcc lav. int. 30x14x10 corsa 8 mm. L. 1.150
Tipo 262 30÷50 Vcc lav. int. 35x15x12 corsa 12 mm. L. 1.450

RELE REED 2 cont. NA 12 Vcc L. 1.750
RELE REED 2 cont. NC 2A 12 Vcc L. 1.750
RELE REED 1 cont. NA+1 cont. NC 12 Vcc L. 1.750
RELE STAGNO 2 scambi 3A (s.v.) 12 Vcc L. 1.400
AMPOLLE REED Ø 2,5x22 mm L. 460
MAGNETI Ø 2,5x9 mm. L. 180

GUIDA per scheda att. 70 mm. L. 230
GUIDA per scheda att. 150 mm. L. 290
TRIPOLI 10 giri a filo per Kohm L. 1.150
TRIPOLI 1 giro a filo 600 ohm L. 920
SERPIFILO alta corrente neri L. 180
CONTRAVERS AG 5mg. h. 53 mm. decim. L. 2.300
CONTAMETRI per nastro magnet. 4 cifre L. 2.300
L. 150
L. 575

OFFERTE SPECIALI

100 integrati DTL-nuovi L. 5.750
100 integrati DTL-ECL-TTL nuovi L. 11.500
30 integrati Mos e Mostek di recupero L. 11.500
500 resistenze ass. 1/4+1/2W 10%±20% L. 4.600
500 resistenze ass. 1/4+1/8W 5% L. 6.350
10 resistenze di precisione a strato metallico 10 valori 0,5÷2% 1/8÷2W L. 5.750
50 resistenze carbone 0,5—3W 5% 10% L. 2.900
10 reosati variabili a filo 10÷100W L. 4.600
20 trimmer a grafite assortiti L. 1.750
10 potenziometri assortiti L. 1.750
100 cond. elettr. 1÷4000 mF ass. L. 5.750
100 cond. Mylard Policarb. Poliest. 6÷600V L. 3.200
100 cond. Polistirolo assortiti L. 2.900
200 cond. ceramici assortiti L. 4.600
10 portalampe spia assortiti L. 3.450
10 micro Switch 3-4 tipi L. 4.600
10 pulsantieri Radio TV assortite L. 2.300
Pacco Kg. 5 mater. elettr. inter. Switch cond. schede L. 5.200
Pacco Kg. 1 spezioni filo colleg. L. 2.100
Pacco kg. 2 schede computer Contrans di potenza (2N3055) dissipatori integrati - condensatori - resistenze L. 17.500
Diodo 200 V 40 A L. 1.400
Semiponte - 2 diodi (200 V 40 A) con dissipatore L. 4.000
Ponte - 4 diodi (200 V 40 A) con dissipatore L. 8.000

MATERIALE IN STOCK NUOVO IN ESAURIMENTO

Cordoni a spirale 4 poli + schermo per R.T.-R.X. m. 2,30 (steso) L. 3.700
Batteria Ni-CD 12 V 3 Ah unico blocco dimensioni 70 x 100 x 175 L. 56.350
Motorini per registratori 9÷12 Vcc 300÷400 mA. Dimensioni Ø 40 x 48 mm. L. 7.500
Integrato NE 556 acquisto minimo 100 pezzi L. 1.150 c.u.
Condensatori ceramici: 63 pF 63 V. Dimensioni 6 x 6 mm. Acquisto minimo 1000 pezzi L. 30 c.u.



MECCANICA STEREO 7 ORIZZONTALE FABBRICAZIONE GIAPPONESE

— 6 Tasti comando (Rec - Rew - Fwd - Play - Stop - Pause)
— 2 Strumenti di controllo livello Out - In (Vumeter)
— Contagiri per facile ritrovo pezzi prescelti
— Automatic stop (sgancio fine corsa nastro)
— Alimentazione 12 Vcc
La meccanica viene fornita completa di tasti - strumenti e contagiri.
Facile la sua applicazione in mobili - consol. machines.
COMPLETA DI ELETTRONICA L. 40.250

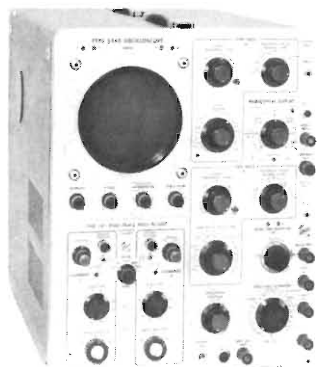
OSCILLOSCOPI TEKTRONIX COME NUOVI

Sino ad esaurimento, funzionalità garantita. Tipo 545 B (35 MC) completo di cassetto singolo traccia tipo H o tipo L a scelta revisionati perfettamente funzionanti. L. 600.000

Cassetto doppia traccia tipo 1A (33 MC) L. 297.000

Cassetto doppia traccia tipo CY (15 MC) L. 299.000

SPECIALE IN PROCESSORI

| | |
|------------------|-----------|
| Z80 C.P.U. | L. 16.100 |
| Z80 I/O | L. 15.000 |
| 1M 4096 RAM | |
| Dinamica 4K x 1 | L. 1.750 |
| 2102 RAM Statica | |
| 1K x 1 | L. 4.600 |
| 1702 EPROM | L. 9.200 |

UNITA' DI CALCOLO OLIVETTI P6060

Configurate con coppia flopping disk 6602
 Piastra 16 K 6616
 Stampante integrata 6612

TOTALE L. 10.720.000

| | |
|----------------------------------|--------------|
| Stampante PR 1220 | L. 1.495.000 |
| Stampante PR 1230 | L. 1.725.000 |
| Stampante PR 1240 | L. 460.000 |
| Stampante SV 40 C (Centronix) | L. 920.000 |
| FDU 2020 (doppio flopping disk) | L. 570.000 |
| FDU 2010 (singolo flopping disk) | L. 218.500 |
| Unità a cassetta CTU 5410 | L. 200.500 |
| EXPA | |
| Unità a cassetta multipla ACU | L. 287.500 |
| Perforatore di nastro PN 20 | L. 287.500 |
| Lettrici di nastro LN 20 | L. 287.500 |
| Telescrivente TE 300 | L. 920.000 |

CONDENSATORI ELETTRONICI

PER CIRCUITI STAMPATI VERTICALI
 ATTACCO DIN A SILDARE
 ACQUISTO MINIMO 50 PEZZI

| | | |
|-----------------|------|----------|
| 200 MF | 25V | L. 400 |
| 200 MF | 25V | L. 400 |
| 220 MF | 40V | L. 520 |
| 220 MF | 40V | L. 520 |
| 4700+4700 MF | 40V | L. 920 |
| 3000 MF | 50V | L. 570 |
| 1000 MF | 63V | L. 630 |
| 330 MF | 160V | L. 690 |
| 100 MF | 250V | L. 750 |
| 100+100 MF | 250V | L. 1.040 |
| 300+200+50 MF | 250V | L. 1.150 |
| 330+220+47 MF | 250V | L. 1.150 |
| 200+50+50+50 MF | 300V | L. 1.380 |
| 150 MF | 350V | L. 980 |
| 220+47 MF | 350V | L. 1.150 |

ED ALTRI VALORI

CONDENSATORI ELETTROLITICI PROF 85°

| | | | |
|-----------|------|------------|-----------|
| 34.800 mF | 40V | Ø 75 x 145 | L. 3.450 |
| 22.000 mF | 50V | Ø 75 x 145 | L. 6.900 |
| 25.000 mF | 50V | Ø 75 x 145 | L. 6.900 |
| 8.000 mF | 55V | Ø 75 x 120 | L. 6.600 |
| 20.000 mF | 55V | Ø 75 x 145 | L. 6.900 |
| 1.800 mF | 60V | 35 x 115 | L. 2.100 |
| 1.000 mF | 63V | 35 x 45 | L. 1.600 |
| 30.000 mF | 75V | Ø 75 x 115 | L. 4.000 |
| 30.000 mF | 75V | Ø 75 x 145 | L. 7.500 |
| 37.000 mF | 75V | Ø 75 x 230 | L. 11.500 |
| 30.000 mF | 75V | Ø 75 x 60 | L. 4.000 |
| 1.100 mF | 100V | 35 x 80 | L. 4.000 |
| 6.000 mF | 100V | Ø 75 x 130 | L. 5.750 |
| 1.000 mF | 200V | Ø 75 x 145 | L. 7.500 |
| 100 mF | 350V | Ø 45 x 55 | L. 3.450 |

ACQUISTIAMO IN ITALIA E ALL'ESTERO

— CENTRI DI CALCOLO (COMPUTERS) SURPLUS

— MATERIALE ELETTRONICO OBSOLETO

— TRANSISTOR - SCHEDE INTEGRATI FALL-OUT (SCARTO)

TUTTO ALLE MIGLIORI QUOTAZIONI

Spedizioni non inferiori a Lit. 20.000. Pagamento in Contrassegno, i prezzi si intendono IVA inclusa, per le spedizioni superiori a Lit. 70.000 inviare anticipo \pm 30% arrotondato all'ordine. Spese di trasporto-tariffe postali e imballo a carico del destinatario.

Per l'evasione della fattura, le ditte devono acquistare per un minimo di Lit. 35.000 comunicando per iscritto il codice fiscale o partita iva.

Non disponiamo di catalogo generale. Si accettano ordini telefonici inferiori alle 70.000.



SI,

possiamo fornire un **Corso completo di ELETTRONICA** accessibile a tutti (dai primi elementi alle applicazioni digitali) nel giro di pochi giorni dalla Vostra richiesta.

Migliaia di illustrazioni, quasi 1000 pagine di testo. Una spesa **incredibilmente bassa: 26.200 lire!** Chiedeteci — senza impegno — una lezione: vi invieremo anche l'indice di tutti gli argomenti trattati. Unite solo 250 lire in francobolli (rimborso postale) Indirizzare: "Rassegna Radio" FR 18010 Cerro (IM)

LE INDUSTRIE ANGLO-AMERICANE IN ITALIA VI ASSICURANO UN AVVENIRE BRILLANTE

LAUREA DELL'UNIVERSITA' DI LONDRA
 Matematica - Scienze
 Economia - Lingue, ecc.
 RICONOSCIMENTO LEGALE IN ITALIA
 in base alla legge n. 1940 Gazz. Uff. n. 49 del 20-2-1963

c'è un posto da **INGEGNERE** anche per Voi
 Corsi **POLITECNICI INGLESI** Vi permetteranno di studiare a casa Vostra e di conseguire tramite esami, Diplomi e Lauree

INGEGNERE regolarmente iscritto nell'Ordine Britannico.

una **CARRIERA** splendida
 ingegneria **CIVILE** - ingegneria **MECCANICA**

un **TITOLO** ambito
 ingegneria **ELETTROTECNICA** - ingegneria **INDUSTRIALE**

un **FUTURO** ricco di soddisfazioni
 ingegneria **RADIOTECNICA** - ingegneria **ELETTRONICA**



Per informazioni e consigli senza impegno scrivetececi oggi stesso.

BRITISH INST. OF ENGINEERING TECHN.

Italian Division - 10125 Torino - Via Giuria 4/T
 Tel. 011 - 655.375 (ore 9 - 12)

Sede Centrale Londra - Delegazioni in tutto il mondo.

AUTORADIO CR 80

Autoradio AM-FM - Controlli di volume, tono, sintonia - 5 tasti di pre-selezione per onde medie e modulazione di frequenza - Impedenza di uscita 4 ohm - Potenza: 5 Watts - Dimensioni 158 x 120 x 48.



PREZZO L. 36.500

AMPLIFICATORE STEREO DI POTENZA AP 230

Sistema automatico d'accensione - Potenza d'uscita 2 x 30 Watts su 4 ohm - Risposta di frequenza 25 - 20000 Hz - Impedenza d'uscita 4 - 8 ohm - Alimentazione 12 Vc.c. - Dimensioni 165 x 118 x 40.



PREZZO L. 27.000

AUTORADIO MANGIANASTRI AC 400

Gamma di ricezione: AM 510-1610 KHz - FM stereo 88 - 108 MHz - Potenza d'uscita 2 x 7 watts - Impedenza d'uscita 4 - 8 ohm - Controlli: volume, tono, sintonia, bilanciamento - Sistema auto stop alla fine della cassetta - Commutatori AM - FM - MPX - Risposta di frequenza 100 - 8000 Hz - Spia luminosa per la ricezione in FM stereo - Pulsante per l'avanzamento veloce ed espulsione del nastro - Dimensioni secondo norme Din - Alimentazione 12 Vc.c. negativo a massa.



PREZZO L. 64.000

AMPLIFICATORE EQUALIZZATO 5 SL

Tasto e spia a led per l'accensione - Bilanciamento fra altoparlanti anteriori e posteriori - Comandi di controllo frequenza a 5 sliders su: 60 Hz, 250 Hz, 1 KHz, 3,5 KHz, 10 KHz - Potenza d'uscita: 30 Watts x 2 - Impedenza d'uscita: 4 Ohm per 2 altoparlanti, 8 Ohm per 4 altoparlanti.



PREZZO L. 56.000

AUTORADIO MANGIANASTRI CTR 44

Gamma di ricezione: AM 510 - 1620 KHz - FM stereo 88 - 108 MHz - Potenza d'uscita 2 x 10 Watts - Risposta di frequenza 50 - 10000 Hz - Impedenza d'uscita 4 ohm - Controlli: volume, tono, bilanciamento, sintonia - Pulsante per l'avanzamento veloce ed espulsione della cassetta - Dimensioni secondo norme Din - Alimentazione 12Vc.c. negativo a massa.



PREZZO L. 67.000

AMPLIFICATORE EQUALIZZATO 7 SL

Tasto e spia a led per l'accensione - Bilanciamento fra gli altoparlanti anteriori e posteriori - Comandi di controllo frequenza a 7 sliders su: 60 Hz, 150 Hz, 400 Hz, 1 KHz, 2,4 KHz, 6 KHz, 15 KHz - Potenza d'uscita: 30 Watts x 2 - Impedenza d'uscita: 4 Ohm per 2 altoparlanti, 8 Ohm per 4 altoparlanti.

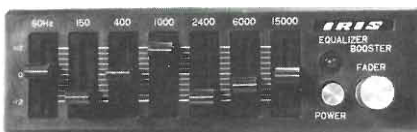

PREZZO L. 69.000

AUTORADIO MANGIANASTRI STEREO AUTOREVERSIBILE

Gamma di ricezione: AM 530 - 1610 KHz - FM stereo 88 - 108 MHz - Potenza d'uscita 2 x 10 Watts - Risposta di frequenza 100 - 8000 Hz - Impedenza d'uscita 4 ohm - Controlli: volume, tono, bilanciamento, sintonia - Commutatori AM - FM - MPX - Selettore ed indicatore luminoso per la direzione di marcia del nastro - Comando avanti ed indietro veloci - Dimensioni secondo norme Din - Alimentazione 12Vc.c. negativo a massa.



PREZZO L. 93.000

AMPLIFICATORE EQUALIZZATO GR 7 SL

Tasto e spia luminosa per l'accensione - Controlli del volume e del bilanciamento a slider - Indicatori luminosi a led del livello d'uscita sui canali destro e sinistro - Comandi di controllo frequenza a 7 slider su: 60 Hz, 150 Hz, 400 Hz, 1 KHz, 2,4 KHz, 6 KHz, 15 KHz - Potenza d'uscita: 25 Watts x 4 - Impedenza d'uscita: 4 Ohm.

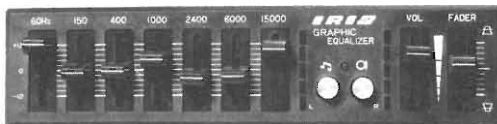

PREZZO L. 74.500

MANGIANASTRI 10601

Potenza d'uscita 6 Watts - Impedenza d'uscita 4 - 8 ohms - Risposta di frequenza 100-8000 Hz - Controllo volume separati sui due canali - Commutatore tono alti e bassi - Tasto per l'avanzamento veloce ed espulsione della cassetta - Alimentazione 12Vc.c. negativo a massa - Dimensioni: 46 x 110 x 155 mm.



PREZZO L. 28.000

AMPLIFICATORE EQUALIZZATO EK 5 SL CON REVERBERO

Tasto spia a led per l'accensione - Comandi a slider per volume, bilanciamento, controllo effetto «Eco» - Spie luminose per l'inserimento delle varie funzioni - Comandi di controllo frequenza a 5 sliders su: 60 Hz, 250 Hz, 1 KHz, 3,5 KHz, 10 KHz - Potenza d'uscita 25 Watts x 4 - Impedenza d'uscita 4 Ohm.



PREZZO L. 92.000

MANGIANASTRI 10650

Potenza d'uscita 10 Watts - Impedenza d'uscita 4 - 8 ohms - Risposta di frequenza 100 - 8000 Hz - Controlli: volume, tono, bilanciamento - Spia luminosa di funzionamento - Tasto per l'avanzamento veloce ed espulsione della cassetta - Alimentazione 12Vc.c. negativo a massa - Dimensioni: 141 x 44 x 160.



PREZZO L. 31.000



PLANCIA ESTRAIBILE DA INCASSO UNIVERSALE PH 175

Adattabile a tutte le vetture predisposte di vano autoradio secondo norme Din 75500.

PREZZO L. 10.300

ATTENZIONE: TUTTI GLI ARTICOLI SONO GARANTITI PER 6 MESI.
TUTTE LE SPEDIZIONI VENGONO EFFETTUATE IN CONTRASSEGNO POSTALE.

earth ITALIANA

Tel. 48631 43100 PARMA casella postale 150



Sintonizzatore stereo FM

UK 543



Un apparecchio radio da inserire nella linea "microline", con eccellenti prestazioni di sensibilità, selettività e semplicità d'uso. Fornisce un segnale audio a basso rumore e di ottima

fedeltà. Minimo ingombro, aspetto elegante ed assoluta modularità. Caratteristiche di uscita unificate e compatibili anche con altre apparecchiature HI-FI.

Gamma di frequenza: 87,5±108 MHz
Sensibilità: 2,5 µV (S/N = 30 dB)
Impedenza d'ingresso: 75 Ω
Impedenza di uscita: 12 kΩ
Livello d'uscita riferito alla sensibilità di 100 µV (dev. 75 kHz): 200 mV
Distorsione armonica: 0,5%
Separazione stereo FM: 30 dB
Risposta in frequenza: 30-12.000 Hz ±1 dB
Alimentazione: 220 V c.a. 50/60 Hz

L. 49.500 in kit
L. 59.000 montato
IVA COMPRESA

DISTRIBUITO IN ITALIA DALLA GBC



Radoricevitore OL/OM/FM

UK 573



Radoricevitore portatile compatto per l'ascolto delle onde lunghe e medie e della modulazione di frequenza. Ottime le prestazioni

di sensibilità, selettività e fedeltà. La costruzione e la messa a punto non presentano particolari difficoltà. Estetica sobria e curata.

Alimentazione: 4 batterie da 1,5 V c.c.
Frequenza F. M.: 88-108 MHz
Frequenza O. M.: 520-1640 kHz
Frequenza O. L.: 150-270 kHz
Sensibilità O. M.: 150 µV/m
Sensibilità O. L.: 350 µV/m
Sensibilità F. M.: 5 µV
Potenza audio: 0,3 W

L. 22.900
IVA COMPRESA

DISTRIBUITO IN ITALIA DALLA GBC

INDUSTRIA **wilbikit** ELETTRONICA

VIA OBERDAN 24 - 88046 LAMEZIA TERME - tel. (0968) 23580

LASER 5 mW

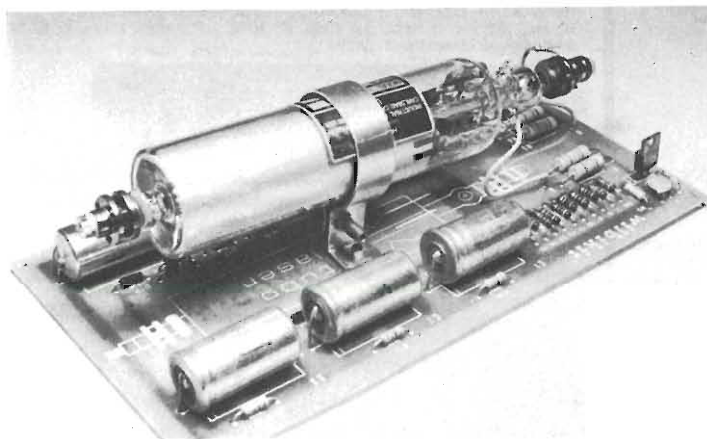

Costruisci un generatore laser da 5 mW di potenza. Una scatola di montaggio per preparare un laser a luce rossa adatta per esperimenti scientifici ed effetti psichedelici. La confezione comprende il circuito stampato inciso e serigrafato; i componenti necessari al montaggio ed il tubo laser da applicare direttamente sulla basetta. Il kit è reperibile presso i distributori dei nostri prodotti oppure direttamente per corrispondenza.

Kit 104 L. 320.000

12 V 2 A SUPPLY



Alimentatore stabilizzato da 12 volt particolarmente idoneo per il funzionamento di radiotelefoni. Circuito a basso livello di ripple ed elevata stabilità anche nelle condizioni di massimo carico (2 amper). Le dimensioni particolarmente ridotte consentono una facile sistemazione nel laboratorio o nella stazione radio. L'apparecchio è disponibile esclusivamente montato e collaudato.

L. 21.000

AMPLIFICATORI LINEARI



LA 40



L 35

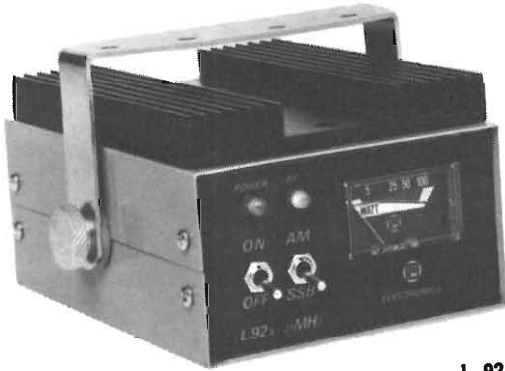

L 92



L 180

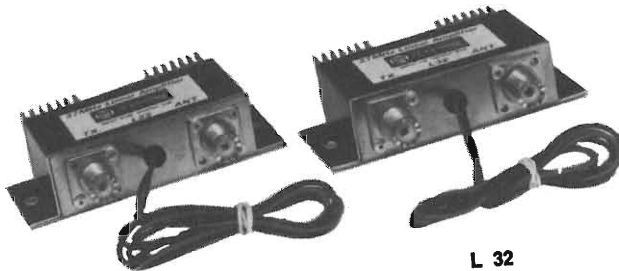

L 22

L 32

| | LA 40 | L 35 | L 92 | L 180 | L 22 | L 32 | |
|--------------------------|-------|-------|-------|-------|-------|-------|-----|
| Alimentazione | 12-14 | 12-14 | 12-14 | 220 | 12-14 | 12-14 | V |
| Potenza d'uscita (max) | 4 | 4 | 7 | 1,3 | 1,8 | 3,5 | A |
| Potenza d'ingresso | 35 | 30 | 80 | 90 | 12 | 28 | W |
| Frequenza | 0,5-5 | 0,5-4 | 0,5-4 | 1-5 | 0-5 | 5 | W |
| Impedenza e/u | 27 | 27 | 27 | 27-30 | 27 | 27 | MHz |
| ROS d'entrata (max) | 50 | 50 | 50 | 50 | 50 | 50 | ohm |
| ROS d'uscita (max) | 1:1,2 | 1:1,2 | 1:1,2 | 1:1,2 | 1:1,2 | 1:1,2 | |
| Sistema di funzionamento | AM/FM | AM/FM | AM/FM | SSB | AM/FM | AM/FM | SSB |
| Misure | 95 | 58 | 104 | 75 | 180 | 35 | mm |
| Peso | 180 | 104 | 154 | 104 | 120 | 130 | |
| | 40 | 154 | 154 | 154 | 230 | 80 | |
| | 0,5 | 0,65 | 0,8 | 0,8 | 3,9 | 0,3 | Kg |



P.G. ELECTRONICS Italy
 P.zza FRASSINE, 11 - Tel. 0376 / 370447 - 46100 MANTOVA



Sirena elettronica bitonale



UK IIW

Questa sirena di elevata potenza impiega un circuito elettronico completamente allo stato solido. Basso consumo. Protezione contro l'inversione di polarità. Facilità di installazione.

Adatta per sistemi antifurto ed antincendio su veicoli, barche ed in qualsiasi altra applicazione che richieda caratteristiche di elevata potenza acustica.

Alimentazione: 12 V c.c.
Resa acustica: >100 dB/m
Assorbimento medio: 500 mA
Dimensioni: Ø 132 x 67

L. 13.600
IVA COMPRESA

DISTRIBUITO IN ITALIA DALLA GBC



Amplificatore stereo di potenza



UK 537

Completa la serie HI-FI "microline" della quale è l'elemento di potenza. I 18 W per canale forniscono un ottimo volume musicale per piccoli e medi ambienti. Il minimo ingombro della serie "microline" consente l'impiego "giovane"

dove si abbiano scarse disponibilità di spazio. Impiega circuiti integrati di potenza autoprotetti contro il sovraccarico ed il cortocircuito, per la massima sicurezza di esercizio.

Potenza di uscita musicale: 36 W
Potenza di uscita per canale (1% distorsione): 18 W
Impedenza di uscita: 4+8 Ω
Risposta di frequenza a -3 dB: 25+40.000 Hz
Impedenza ingresso: 100 KΩ
Alimentazione: 220 V c.a. 50/60 Hz

L. 44.000 in kit
L. 52.500 montato
IVA COMPRESA

DISTRIBUITO IN ITALIA DALLA GBC

nuova serie VICTOR



CATALOGO
A
RICHIESTA
INVIARE
L. 500

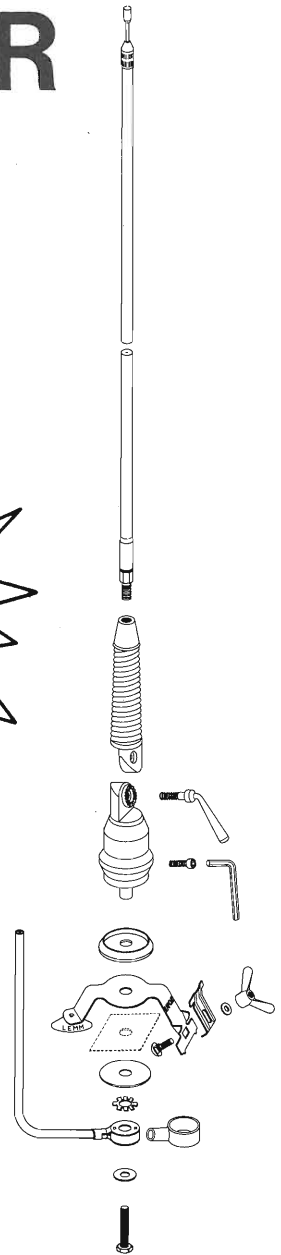

- MINI 100 W AM-H cm 60 Radiante Spiralato
- S 140 W AM-H cm 120 Radiante Spiralato
- 200 220 W AM-H cm 140 Radiante Spiralato

LO STILO RADIANTE PUO' ESSERE SOSTITUITO CON STILO DI ALTRE FREQUENZE

POSSIBILITA' DI MONTAGGIO SIA A GRONDAIA CHE A CARROZZERIA

BLOCCAGGIO SNODO DI REGOLAZIONE A MANIGLIA O VITE BRUGOLA



ANTENNE
lemmi
de biasi geom. vittorio

laboratorio elettromeccanico

ufficio e deposito: via negroli, 24 - 20133 milano
tel. 02/726572 - 745419



NEWEL Attualità Elettroniche

- Via Duprè, 5
20155 Milano - Tel. 02/3270226

1 CASSETTIERA RESISTENZE 36 VALORI DIVERSI 720 PEZZI TOT. £ 14.499

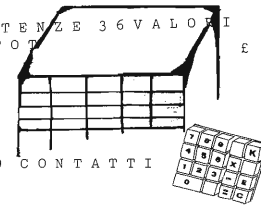

1 TASTIERA A REED 19 CONTATTI £ 5.499

1 MODULO PER OROLOGGIO DIG. MOD. CM 717 £ 10.999
1 FREQUENZIMETRO "BREMI" DA 1 HZ A 220 MHZ £ 152.999



VENDITE DIRETTE E
PER CORRISPONDENZA

NOVITA'

NOVITA'

NOVITA'

APPROFITTALE KIT

| | |
|---|----------|
| 20 LED ROSSI 3 MM. | £ 3.099 |
| 20 LED ROSSI 5 MM. | £ 3.099 |
| 20 LED VERDI 5 MM. | £ 4.499 |
| 20 LED GIALLI 3 MM. | £ 5.499 |
| 20 LED GIALLI 5 MM. | £ 5.499 |
| 10 LED ROSSI PIATTI | £ 4.999 |
| 10 LED VERDI PIATTI | £ 4.999 |
| 10 LED GIALLI PIATTI | £ 4.999 |
| 1 STRISCIA LED ROSSA O VERDE (n.5 LED) | £ 4.999 |
| 1 CONF. INCHIOSTRO ANTIACIDO PER C.S. | £ 1.999 |
| 1 CONF. DISSALDANTE CON TRECCIOLA | £ 2.999 |
| 2 KG. VETRONITE TAGLI MISTI | £ 6.499 |
| 1 KG. VETRONITE | £ 3.999 |
| 7 CIRCUITI STAMPATI X PROVE - DIVERSI - | £ 9.999 |
| 1 CONF. H O B B I S T A (CIRCUITI + MINUTERIE | £ 7.999 |
| 1 CIRCUITO STAMPATO 3700 PUNTI | £ 2.999 |
| 1 BASE TTA CON INSERZIONE A TIPO SK 10- | £ 19.999 |
| 125 PIEDINI MOLEX (X I.C.) | £ 1.999 |
| 50 DISTANZIATORI NAILON | £ 1.499 |
| 250 VITI AUTOFILETTANTI | £ 1.499 |
| 30 COPPIE INSERTI DORATI | £ 1.999 |
| 30 CLIPS DORATE | £ 999 |
| 1 CONF. CHIODINI 1 MM. O 1,2 MM. | £ 999 |
| 1 " PIN PIATTI | £ 999 |
| 1 " CHIODINI CAVI | £ 999 |
| 1 " FASTON A | £ 999 |
| 1 " CAPICORDA GOMMATI | £ 999 |
| 10 ZOCCOLI 8 PIN | £ 1.499 |
| 10 ZOCCOLI 14 PIN | £ 1.799 |
| 10 ZOCCOLI 16 PIN | £ 1.999 |
| 10 ZOCCOLI 24 PIN | £ 2.299 |
| 10 CACCIAVITI TARATURA MISTI | £ 1.499 |
| 25 MICHE + 50 RANELLE X 2N 3055 | £ 1.799 |
| 1 MORSETTIERA A 4 CAPI | £ 299 |
| 1 MANDRINO IN OTTONE PER TRAPANI Ø 2 OPPURE 2,5 MM. | £ 2.999 |
| 3 COPPIE PUNTALI TESTER | £ 1.499 |
| 1 COPPIA PUNTALE TESTER CON FERMAFILI | £ 1.499 |
| 1 TAIMER TERMICO CON 2 RELE' 220 V | £ 1.999 |

| | |
|---|------------------|
| 1 OROLOGGIO PER AUTO 12 V. | £ 19.999 |
| 1 TRAPANO X C. S. | £ 9.799 |
| 1 MILLIVOLMETRO. DIG. 3 CIFRE (CA 3161-62) | £ 17.199 |
| 1 " " 3 " 1/2 | £ 20.499 |
| 1 TELAIO RIC. AM. FM. 12 V - 220 V. | £ 8.499 |
| 1 KIT LUCI STROBOSCOPICHE | £ 11.499 |
| 1 " LUCI PSICHEDELICHE 8 CANALI | £ 24.999 |
| 1 DECADE CONTEGGIO CONO SENZA MEM. | £ 6.299 |
| 1 OROLOGGIO BINARIO | £ 11.449 |
| 1 VU METER A 12 LED CON UAA 180 | £ 8.049 |
| 1 VU METER A 12 LED CON LM3914/15 | £ 10.349 |
| 1 CORSO ELETTRONICA DIG. PIU' DI 100 FRA MONTAGGI ED ESPERIENZE DI RA- PIDO APPRENDIMENTO | A SOLE £ 136.799 |
| 1 CORSO SU MICROCOMPUTER CON MATE- RIALE OCCORRENTE E DISPENSE | A SOLE £ 251.219 |
| 1 EQUALIZZATORE RIIA = PREAMPLIF. | £ 7.999 |
| 1 INTERRUOTTORE CREPUSCOLARE | £ 7.499 |
| 1 RELE' CREPUSCOLARE | £ 11.399 |
| 1 PROVA SEMICONDUTTORI | £ 5.099 |
| 1 " CIRCUITI CONTINUITA' | £ 4.999 |
| 1 HOMETRO X MILLIVOLMETRO | £ 5.199 |
| 1 PARTITORE 10/100/1000 V - VCC. VCA. | £ 5.199 |
| 1 MINI TESTER 20 (20000 OHM) | £ 25.299 |
| 1 REGGI SCHEDE | £ 7.399 |
| 1 AMPLIFICATORE 2 W | £ 3.399 |
| 1 SONDALOGICA | £ 9.149 |
| 1 REGOLATORE POTENZA 800 W | £ 5.999 |
| 1 SIRENA BITONALE 10 W | £ 4.499 |
| 1 TASTO TELEGRAFICO | £ 11.349 |

ABBONATI A

Radio Elettronica

È una pubblicazione del
GRUPPO EDITORIALE FABBRI S.p.A.



Preamplificatore stereo

UK 531



Preamplificatore di alta fedeltà, fa parte della serie "microline" che comprende un intero impianto HI-FI di ingombro ridottissimo ma di resa eccellente. Regolazione

dei toni alti e bassi, ingressi per giradischi, radiosintonizzatore, registratore a nastro od a cassetta, con possibilità di registrazione.

Alimentazione: 220 V c.a. 50-60 Hz
Guadagno: 9 dB
Regolazione toni: ± 15 dB
Rapporto S/N: 70 dB
Tensione uscita: 250 mV 10,5 V max
Sensibilità ingresso phono: 3 mV/47 k Ω
Sensibilità ingresso Tuner: 100 mV/45 k Ω
Sensibilità ingresso TAPE: 100 mV/45 k Ω
Distorsione phono: 0,3%
Distorsione tuner e tape: 0,1%
Uscita tape: 10 mV

L. 41.500 in kit
L. 48.000 montato
IVA COMPRESA

DISTRIBUITO IN ITALIA DALLA GBC



Alimentatore digitale 0-30V-2,5A

UK 666



Alimentatore da laboratorio, stabile e maneggevole. Possibilità di regolazione continua della tensione su tutta la gamma da 0 a 30 V. Limitazione efficace della corrente a soglia regolabile da 0 a 2,5 A. Letture digitali dei valori

di tensione e corrente su due strumenti separati con precisione di tre cifre. Presentazione solida ed elegante con possibilità di montaggio su rack oppure di appoggio su banco di lavoro.

Alimentazione della rete: 220 Vc.c.
Tensione erogata: 0-30 Vc.c.
Corrente massima (in funzionamento continuo): 2,5 A
Regolazione di carico: 0,15%
Ripple residuo: <1 mV

L. 141.000
IVA COMPRESA

DISTRIBUITO IN ITALIA DALLA GBC



ELETRONICA

Via Oberdan N. 24
88046 LAMEZIA TERME
Tel. (0968) 23580

UNIVERSAL - STEREO - MIXER

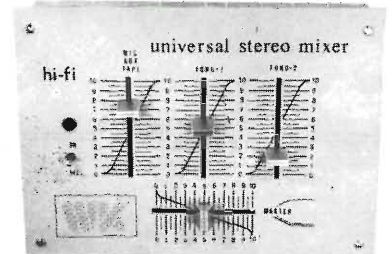

MIXER STEREO UNIVERSALE

Ideale per radio libere, discoteche, club, ecc.

CARATTERISTICHE TECNICHE

- * n. 3 ingressi universali
- * alimentazione 9-18 Vcc
- * uscita per il controllo di più MIXER fino a 9 ingressi MAX
- * segnale d'uscita = 2 Volt seff.

L. 33.000

SOUND LUX

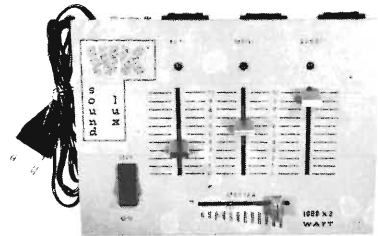

LUCI PSICHEDELICHE 3 canali amplificati 3.000 Watt: compl. monitor a led, circuito ad alta sensibilità, 1.000 Watt a canale, controlli alti-medi-bassi-master alimentazione 220 Vca

L. 33.000

STROBO LUX



LUCI STROBOSCOPICHE AD ALTA POTENZA

Rallenta il movimento di persone o oggetti ideale per creare fantastici effetti night club, discoteche e in fotografia

L. 33.000

I prezzi sono compresi di IVA e di spedizione

LETTERE

Tra le lettere che perverranno al giornale verranno scelte e pubblicate quelle relative ad argomenti di interesse generale. In queste colonne una selezione della posta già pervenuta.

I pierini radio-elettronici

Dietro suggerimento di alcuni ragazzi appassionati di Radio-Elettronica, qualche tempo fa abbiamo deciso di tentare di costituire in campo nazionale una specie di club dei "PIERINI" Radio-Elettronici.

Da questa "famiglia" è bandita ogni forma di speculazione e interesse personale o di gruppo, così come è bandita qualsiasi forma di politicizzazione. Ognuno si tiene le proprie idee per se stesso. Il nostro intendimento è quello di fare uno statuto con regolare iscrizione c/o il Tribunale di Bologna non appena supereremo il centinaio di unità. Dopo daremo il tesserino personale ad ogni socio, facendo pagare una quota di circa tremila lire e basta. Or bene in qualità di Segretario Nazionale (eletto dai ragazzi e non per mia diretta iniziativa), vorrei chiedere a (...).

Alessandro Bianchi
Bologna

Ringraziamo il segretario per la segnalazione e pubblichiamo come desiderato l'indirizzo cui i nostri lettori potranno rivolgersi: CIPRE, via Irnerio 16, Bologna, telefono 051-236338.

L'abbonamento ritarda

Vi seguo da più di dieci anni con regolarità e sono stato sempre abbonato. Qualche volta c'è stato qualche fascicolo, in estate, a giungermi in ritardo. Ma quest'anno debbo proprio lamentarmi per il regalo che aspetto da gennaio e ho già sollecitato telefonando a (...).

Silvano Rossi
Roma

Abbiamo controllato il tuo nominativo e provveduto a regolarizzare la tua posizione inviandoti in regalo una scatola di montaggio come era tuo desiderio (a gennaio ti avevamo inviato un libro in omaggio che forse non hai ricevuto). A te come agli altri lettori desideriamo dire che il servizio abbonamenti è stato ora potenziato con l'apporto delle strutture del Gruppo Editoriale Fabbri che già da maggio gestisce tutte le operazioni. Perciò qualunque disagio eventualmente creatosi verrà rapidamente sanato: in ogni caso, per comunicazioni su cambi indirizzo, scatole omaggio, richieste nuovi abbonamenti basta scrivere a Fabbri, via Mecenate 91, Milano. Si può anche telefonare per i casi urgenti: 02-50951.

**LETTORI
ATTENZIONE**

Radio Elettronica

ha cambiato

SEDE

E

INDIRIZZO

*

TUTTA LA

CORRISPONDENZA

deve essere

inviata

a

Radio Elettronica

GRUPPO EDITORIALE FABBRI
VIA MECENATE 91
MILANO

*

**LETTORI
ATTENZIONE**

RIUSCIRA' IL NOSTRO EROE A SFUGGIRE ALL'ALIENO?

di GIUSEPPE PORZIO

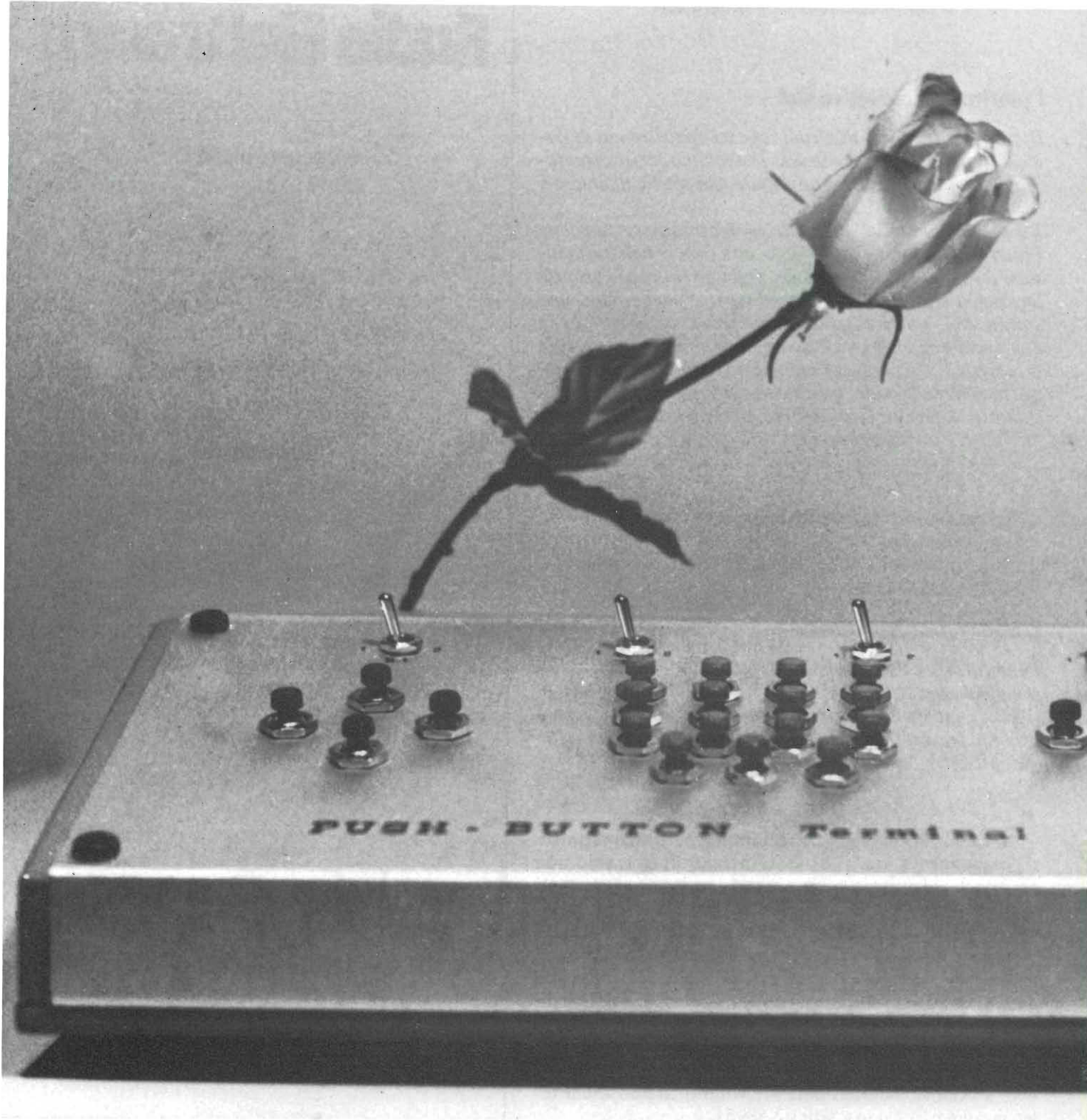

Il mostro, proveniente dal freddo spazio, insegue il giocatore per disintegrarlo. Ma lascia continue copie di se stesso moltiplicandosi statisticamente. Quali probabilità ha l'antagonista, quanti secondi di vita restano a disposizione?

Il mese scorso abbiamo visto cosa si intende per porte di input-output, a cosa servono e come si usano. In chiusura di articolo abbiamo presentato un programma applicativo del quale, però, non abbiamo spiegato (per ragioni di spazio) la struttura delle varie istruzioni. Lo faremo in questo numero dove, oltre ad analizzare più dettagliatamente, dal punto di vista software, le porte input-output, realizzeremo un altro programma.

Ricordiamo brevemente il funziona-

serpentone agendo sui pulsanti; ad esempio il giocatore numero uno premendo "A" farà sì che il proprio serpentone salga, mentre premendo "D" lo farà scendere. Così pure con i pulsanti "B" e "C" farà svoltare il serpentone a sinistra o a destra. Ovviamente i deviatori del terminale pulsanti dovranno essere tutti commutati in posizione 2 in modo tale da abilitare al funzionamento i pulsanti alfabetici.

Siccome i serpentoni possono muoversi solamente sui puntini e non posso-

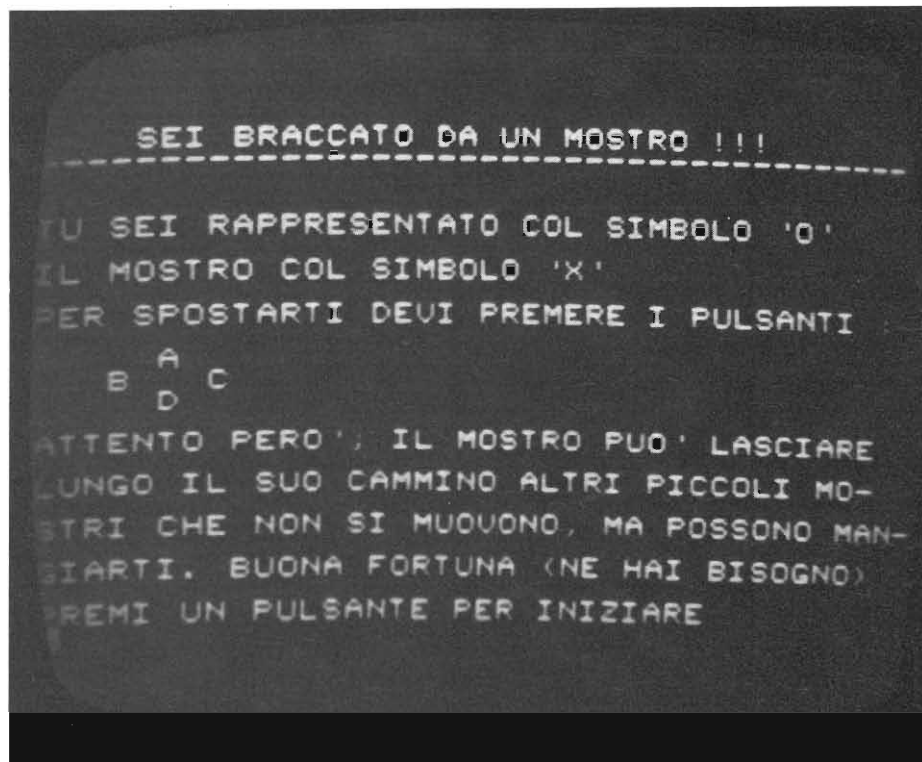

mento del programma del serpentone il cui list è stato presentato il mese scorso. Due giocatori, ognuno dei quali ha a disposizione quattro pulsanti (alfabetici), si scontrano in una lotta all'ultimo... spazio libero. Sul video del computer appare un campo da gioco, costituito da tanti puntini che rappresentano lo spazio libero, sul quale due "serpentoni" avanzano inesorabilmente. I giocatori possono far cambiare direzione al loro

no assolutamente attraversare il proprio "corpo" o quello dell'avversario ne consegue che lo scopo del gioco è quello di "chiudere" l'avversario in modo che questo non abbia più spazio vitale nel quale muoversi e vada quindi a "sbattere".

Chi ha realizzato questo programma si sarà certamente accorto che i serpentoni possono sparire dallo schermo e ricomparire dall'altra parte; ad esempio è

VARIABILI PROGRAMMA SERPENTONI

| | |
|----------|---|
| A | Posizione orizzontale del primo giocatore |
| B | Posizione verticale del primo giocatore |
| C | Incremento orizzontale del primo giocatore |
| D | Incremento verticale del primo giocatore |
| E | Posizione orizzontale del secondo giocatore |
| F | Posizione verticale del secondo giocatore |
| G | Incremento orizzontale del secondo giocatore |
| H | Posizione orizzontale per subroutine di stampa |
| I | Incremento verticale del secondo giocatore |
| L | Posizione orizzontale precedente del primo giocatore |
| M | Posizione verticale precedente del primo giocatore |
| N | Posizione orizzontale precedente del secondo giocatore |
| O | Posizione verticale precedente del secondo giocatore |
| Q | Indicatore di primo o secondo giocatore |
| R | Incremento verticale per stampare la "testa" dei serpenti |
| S | Incremento orizzontale per stampare la "testa" dei serpenti |
| U | Valore presente in 40961 (porta di input) |
| V | Posizione verticale per subroutine di stampa |
| A\$ (20) | Matrice |
| A\$ | Una riga di puntini (master per matrice) |
| X\$ | Variabile per subroutine di stampa |

Fig. 1

CONTROLLO PULSANTI CON ISTRUZIONE AND

| | |
|--------------|---------------------------------|
| Pulsante 1: | IFPEEK(40961)AND 14 THEN... ecc |
| Pulsante 2: | IFPEEK(40961)AND 13 THEN... ecc |
| Pulsante 3: | IFPEEK(40961)AND 12 THEN... ecc |
| Pulsante 4: | IFPEEK(40961)AND 11 THEN... ecc |
| Pulsante 5: | IFPEEK(40961)AND 10 THEN... ecc |
| Pulsante 6: | IFPEEK(40961)AND 9 THEN... ecc |
| Pulsante 7: | IFPEEK(40961)AND 8 THEN... ecc |
| Pulsante 8: | IFPEEK(40961)AND 7 THEN... ecc |
| Pulsante 9: | IFPEEK(40961)AND 6 THEN... ecc |
| Pulsante 10: | IFPEEK(40961)AND 5 THEN... ecc |
| Pulsante 11: | IFPEEK(40961)AND 4 THEN... ecc |
| Pulsante 12: | IFPEEK(40961)AND 3 THEN... ecc |
| Pulsante 13: | IFPEEK(40961)AND 2 THEN... ecc |
| Pulsante 14: | IFPEEK(40961)AND 1 THEN... ecc |
| Pulsante 15: | IFPEEK(40961)AND 0 THEN... ecc |

Fig. 2

possibile uscire dal basso e ricomparire nella stessa posizione in alto, oppure uscire da un lato e ricomparire dall'altro.

Un'ultima cosa: il programma presenta una condizione di funzionamento abbastanza anomala: risulta cioè possibile passare indenni sull'ultimo carattere del corpo di ciascun serpente, su quello cioè che viene stampato per primo quando si inizia il gioco. Questo perché abbiamo voluto lasciare la possibilità ad ogni giocatore di preimpostare, mediante gli appositi pulsanti, la direzione iniziale del serpente senza per questo dover appesantire il programma con altre istruzioni.

Il programma

Vediamo quindi come abbiamo impostato il programma. Innanzi tutto è stato necessario definire un modello logico rappresentante quanto indicato dal video. Questo perché il computer visualizza i vari movimenti, ma non può certo controllare se un serpente si muove in uno spazio libero o no semplicemente osservando lo schermo televisivo. Il televisore è infatti per il calcolatore un semplice output, e non un input dal quale prelevare opportune informazioni.

E' quindi necessario ricreare a programma un qualcosa che equivalga allo schermo, che ne rispecchi istante per istante la situazione e che, infine, fornisca i dati necessari a stabilire se i movimenti richiesti siano corretti o meno. Questa funzione viene svolta per mezzo della matrice A(\$), composta da 21 elementi indicanti le righe, nel seguente modo: all'inizio dell'elaborazione ogni elemento della matrice viene riempito con 38 punti (e sul video viene generato un campo composto da 21 righe di 38 punti ciascuna). Man mano che il gioco procede i due serpenti avanzano indicando lo spazio già occupato con una serie di quadretti bianchi (l'uno) e una serie di quadretti grigi (l'altro). Contemporaneamente in A \$ viene posto il segno "X", nella posizione e nella riga corrispondenti alla posizione assunta sullo schermo dai serpenti. Questo segno serve ad indicare che lo spazio è stato occupato da qualcuno (non ci interessa sapere da chi poiché non è permesso andare in una posizione già occupata dall'uno o dall'altro giocatore indifferentemente)

PULSANTI ABILITATI IN FUNZIONE POSIZIONE DEVIATORI

| Posizione di S1 S2 S3 S4 | Pulsanti abilitati | |
|-----------------------------|--|------------------------|
| | Numerici | Alfabetici |
| 1 1 1 1 | 1, 2, 3, 4, 5, 6, 7 8, 9, 10, 11, 12, 13, 14, 15 | E, F, G, H |
| 1 1 1 2 | 1, 2, 3, 4, 5, 6, 7 | D, E, F, G, H |
| 1 1 2 2 | 1, 2, 3 | C, D, E, F, G, H |
| 1 2 2 2 | 1 | B, C, D, E, F, G, H |
| 2 2 2 2 | | A, B, C, D, E, F, G, H |

Fig. 3

e quindi sarà sufficiente, prima di ogni mossa, testare se la posizione corrispondente a quella di arrivo contiene il carattere "X" per segnalare l'eventuale errore.

Per quanto riguarda invece la parte grafica del programma possiamo dire che la "testa" di ogni serpentone è composta da una freccia che ne rappresenta la direzione di moto. Ora, siccome i serpentoni sono in costante movimento, e la direzione di questo movimento è definita da incrementi verticali o orizzontali (che vengono variati per mezzo dei pulsanti), è possibile testare detti incrementi e far stampare la freccia corrispondente nella posizione di arrivo.

Ma non è finita; a questo punto è necessario ricoprire la freccia precedente con un quadratino perché... dopo la testa viene sempre il corpo. Questa funzione è svolta dai campi numerici indicanti la posizione precedente che equivale appunto alla posizione della freccia da ricoprire.

Come potete notare, osservando il list del programma, abbiamo fatto uso di subroutine laddove le istruzioni vengono ripetute più volte, ed abbiamo anche richiamato subroutine da altre subroutine. Questo modo di programmare risul-

ta assai comodo in certi casi, ma può indurre in errore chi non è molto esperto.

Per finire osservate la subroutine che va dalla riga 9000 alla riga 9020. In essa si abilita il computer alla stampa dei caratteri grafici (9000), si stampa un carattere con indirizzamento assoluto (9010) e si disabilitano i caratteri grafici

(9020). Questa subroutine è stata da noi indifferentemente usata per stampare caratteri grafici o normali. In che modo? Eseguendo una GOSUB 9000 per la grafica e una GOSUB 9010 per stampare caratteri normali.

Qualcuno a questo punto potrà obiettare che così facendo, dopo la stampa, si

```

9000 PRINT CHR$(27)+"E"+" ":PRINT
9001 PRINT "SEI BRACCATO DA UN MOSTR
9002 PRINT "-----"
9003 PRINT " "
9004 PRINT "TU SEI RAPPRESENTATO COL SIM
9005 PRINT "
9006 PRINT "IL MOSTRO COL SIMBOLO 'X'":P
9007 PRINT "PER SPOSTARTI DEVI PREMERE I
9008 PRINT " "
9009 PRINT "A":PRINT " B C":PRIN
9010 PRINT " "
9011 PRINT "LUNGO IL SUO CAMMINO ALTRI P
9012 PRINT "STRICHE NON SI MUOVONO, MA
9013 PRINT "OGGI TI GUARDANO":PRINT
9014 PRINT "BUONA FORTUNA (NE HA
9015 PRINT "
9016 PRINT "
9017 PRINT "
9018 PRINT "
9019 PRINT "
9020 PRINT "

```

ERRATA CORRIGE

Sarà successo un po' a tutti di vedersi piombare addosso improvvisamente la cattiva sorte; quando meno ce lo si aspetti. E' la legge del Murphy, lo sappiamo, ma non fa certamente piacere vedere il numero di errori di trascrizione presenti nel nostro articolo del mese scorso "Guerre Spaziali". Vi preghiamo di scusarci e rimediamo subito:

— Nella figura 4:

- A diventa D
- B diventa C
- C diventa B
- D diventa A

— Nel list (purtroppo) sostituite le righe seguenti alle corrispondenti errate.

```

10 DIMA$(20):PRINTCHR$(27)+"E"
100 A$="b....."
235 IFUAND1THEN D=(-1):C=0
240 IFUAND2THENC=(-1):D=0
250 IFUAND4THENC=1:D=0
260 IFUAND8THEND=1:C=0
270 IFUAND16THENI=(1):G=0
280 IFUAND32THENG=(1):I=0
290 IFUAND64THENG=1:I=0
30 IFUAND128THENI=1:G=0
40 Q=2:X$=CHR$(60):H=N:V=O:
GOSUB9000:H=E:V$F:R=I:
S=G:GOSUB2000
2040 IFMID$(A$(V),H,1)="X"
THEN1000
9000 PRINTCHR$(27)+"G"+
CHR$(27)+"R"
    
```

Togliete la riga 375

— Nel corso dell'articolo (paragrafo UTILIZZO DELL'INTERFACCIA)

sostituite

```
IFPEEK(40961)=XTHEN... ecc.
```

con

```
IFPEEK(40961)=15-XTHEN... ecc
```

Noi non siamo superstiziosi, ma si trattava dell'ottavo articolo di questa serie. Speriamo soltanto che la maledizione biblica: "...sette anni di vacche grasse, sette anni di vacche magre..." non si tramuti in "...sette mesi di articoli corretti e sette mesi di articoli errati...".

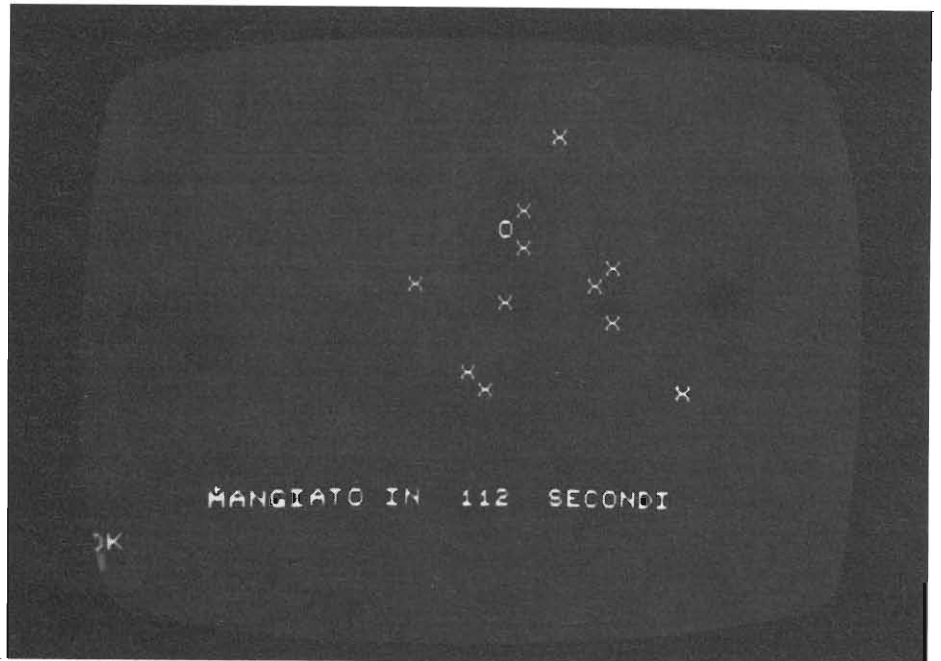
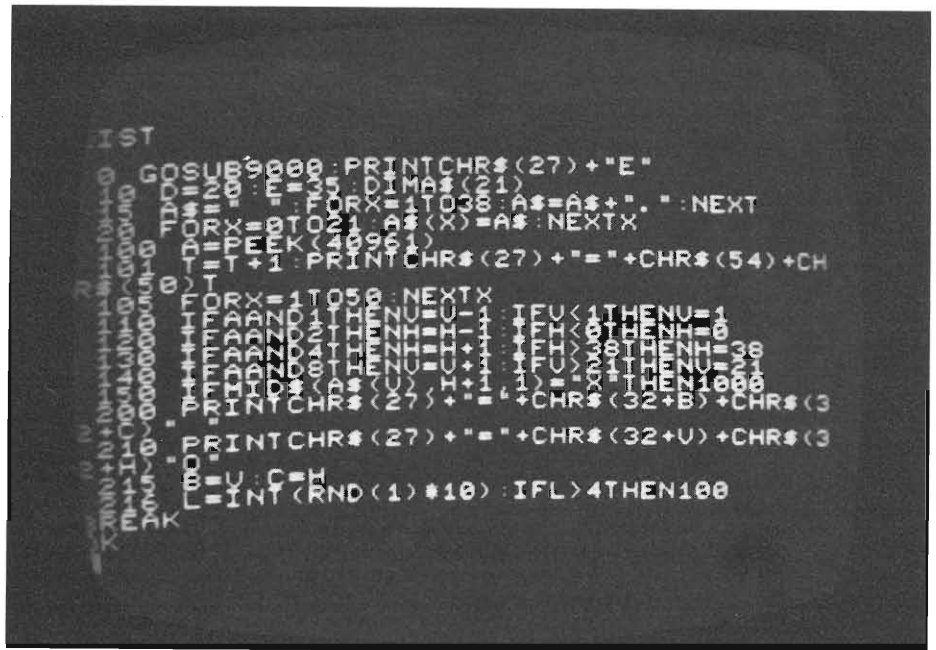

procederà ugualmente a disabilitare i caratteri grafici anche se questi non sono stati abilitati. La cosa non è corretta, ma non è neppure un errore in quanto equivale ad azzerare una variabile già a zero.

Analizziamo ora riga per riga, le istruzioni del programma tenendo presente il contenuto delle variabili usate indicato in fig. 1.

10 Dimensiona la stringa A\$ e cancella lo schermo. La stringa A\$ serve al computer per sapere quali sono gli spazi già occupati e nei quali non è consentito andare.

100 Definisce la variabile A\$ come un insieme di puntini. Detta variabile

servirà a stampare il campo di gioco.

110 Stampa 21 volte (da 0 a 20) la riga di puntini e la carica inoltre nella stringa A\$.

180 Assegna i valori iniziali alle variabili.

230 Carica nella variabile U il dato presente nella porta I/O.

235-300 A seconda del valore di U incrementa o decrementa le variabili associate.

305 Assegna alle variabili indicanti la posizione precedente i valori relativi alla posizione attuale e incrementa questi ultimi.

310-380 Nel caso di uscita dallo

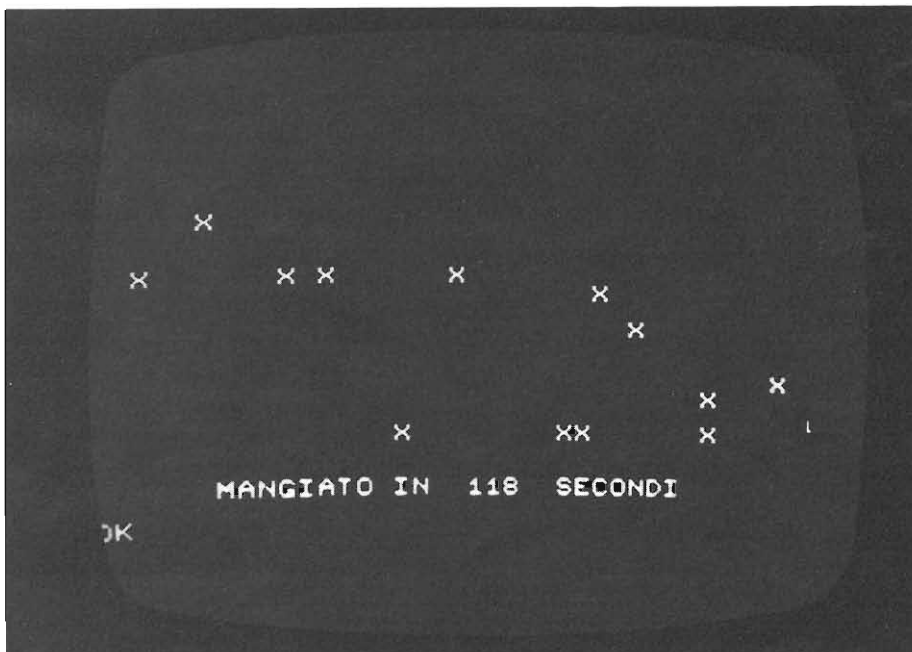
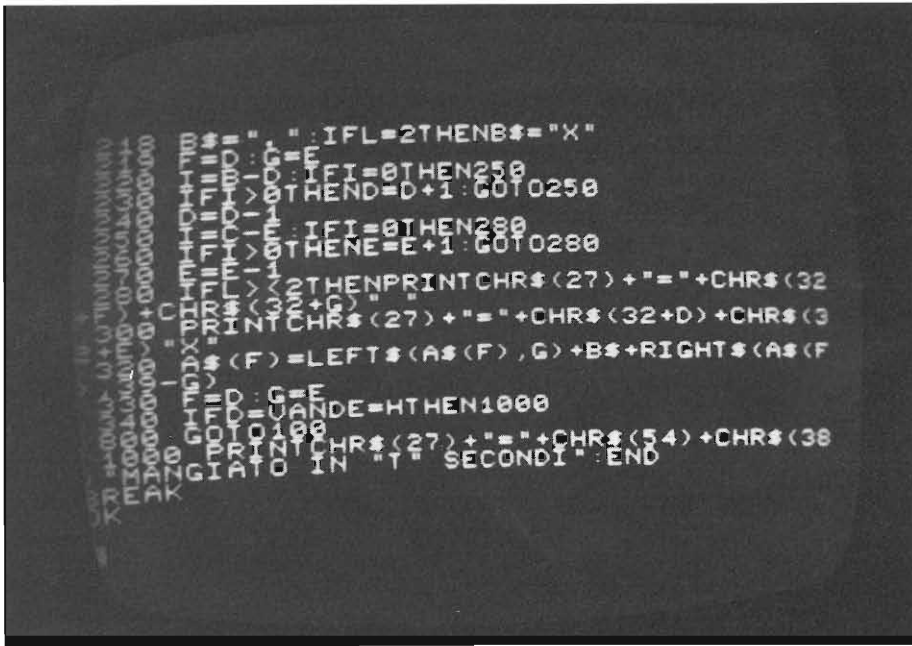

schermo fa rientrare dall'altra parte.

390 Giocatore 1 (Q = 1). Stampa il quadretto di avanzamento del serpente ricoprendo la freccia precedente, stampa la nuova freccia, controlla se la posizione futura è libera e mette "X" nella stringa A\$ indicando così che quella posizione è stata occupata. Tutte queste funzioni vengono svolte dalle subroutine richiamate.

400 Come 390, ma per il giocatore numero 2 (Q = 2).

900 Fa tornare all'inizio (riga 230).

1000-1010 Queste istruzioni concludono il programma e comandano

la stampa della riga "ERROR in PLAYER..." seguita da un numero che indica quale giocatore ha commesso l'errore e quindi ha perso.

2000-2050 Subroutine: a seconda del valore di "R" mette in X\$ il carattere rappresentante la freccia e lo stampa nella posizione assunta dal serpente avanzando. Fatto questo controlla che la posizione sia corretta, e se non lo è manda alla riga 1000. Se invece tutto è regolare inserisce in A\$(V) il segno "X" che identifica l'occupazione di quella posizione.

9000-9020 Subroutine: abilita alla stampa i caratteri grafici, stampa X\$

con indirizzamento assoluto e disabilita i caratteri grafici.

Ancora qualcosa sulla porta di input

Come detto il mese scorso, nel nostro terminale-pulsanti abbiamo previsto una serie di pulsanti alfabetici (che possono essere premuti contemporaneamente) e una serie di pulsanti numerici (che devono essere premuti uno alla volta). Sono inoltre stati inseriti quattro deviatori che, se commutati in posizione 2 abilitano al funzionamento i pulsanti alfabetici, mentre in posizione 1 abilitano i pulsanti numerici lasciando però attivi i pulsanti E, F, G e H. Prima di analizzare in dettaglio il comportamento di questi deviatori soffermiamoci un attimo sul funzionamento generale del terminale. Sappiamo che la porta del computer ha i suoi ingressi posti normalmente a livello logico 1, e quindi presenta il codice binario 11111111 corrispondente al numero decimale 255.

Questo numero viene da noi modificato cortocircuitando a massa uno o più fili costituenti la porta stessa. Ad esempio cortocircuitando PA0 si avrà il numero 254, mentre cortocircuitando PA1 si ottiene il numero 253; questo poiché nel primo caso la condizione della porta viene modificata in 11111110 mentre nel secondo in 11111101. Siccome però questo modo di operare risulta scomodo noi abbiamo usato, per quanto riguarda i pulsanti alfabetici, pulsanti normalmente chiusi che, se non premuti, cortocircuitano a massa tutti gli ingressi presentando così il codice 00000000 corrispondente al numero zero. In questo modo premendo un pulsante, ad esempio il pulsante A, si elimina tale cortocircuito (ricordatevi che questi pulsanti sono normalmente chiusi) e si modifica il codice presente agli ingressi in 00000001 corrispondente al numero uno. Se invece si dovesse premere il pulsante B si otterrebbe 00000010 corrispondente a 2, e se questo venisse premuto contemporaneamente ad A si otterrebbe 00000011 equivalente al numero decimale 3. Siccome però noi testiamo la locazione di memoria corrispondente alla porta con l'istruzione AND non corriamo il rischio di avere condizioni anomale in quanto questa

istruzione Basic opera su codici binari eseguendo un'operazione logica AND (vedi RADIOELETTRONICA di Marzo).

In modo diverso, però, si comportano i pulsanti numerici che, se premuti, cortocircuitano a massa l'ingresso o gli ingressi relativi. Vediamo anche in questo caso alcuni esempi: premendo il pulsante 1 si cortocircuita a massa la linea PA0 (ricordate che ora i deviatori devono essere in posizione 1) ottenendo 00001110 e cioè 14. Notate come le prime quattro cifre sono a zero; questo non è un errore, ma rappresenta la condizione logica dei fili PA4÷PA7 che restano comunque collegati ai pulsanti E, F, G, H e quindi cortocircuitati a massa. Premendo invece il pulsante 3 si ottiene 00001100 che corrisponde al numero 12. Questo numero può essere ottenuto anche premendo i pulsanti 1 e 2 contemporaneamente, oppure premendo 3 e 1, 3 e 2 o anche 3, 2 e 1. In questo caso non è quindi possibile premere più pulsanti contemporaneamente perché si possono ottenere uguali risultati.

Abbiamo visto, però, che al pulsante 1 corrisponde il numero 14, mentre al pulsante 3 il numero 12. Per ovviare a questo inconveniente (di tipo mnemonico) è sufficiente eseguire la sottrazione di questo numero da 15 ottenendo così un numero uguale a quello indicato dal pulsante.

Il mese scorso vi abbiamo detto come potete controllare se uno di questi pulsanti viene premuto per mezzo dell'istruzione:

```
IFPEEK(40961)=15-XTHEN... ecc.
```

E' possibile, però, eseguire questo controllo anche mediante istruzioni AND e in fig. 2 abbiamo indicato come queste devono essere strutturate. Così facendo si può usare il nostro terminale in modo promiscuo; si possono cioè utilizzare i pulsanti numerici (uno alla volta) unitamente ai pulsanti alfabetici E, F, G, H i quali possono essere premuti anche contemporaneamente a quelli numerici.

Ad esempio premendo i pulsanti 5 e F otterremo in input il codice 00101010 (corrispondente al numero decimale 42) ed eseguendo:

```
IFPEEK(40961)AND32THEN...
(per il pulsante F)
```

LIST FUGA DEL MOSTRO

```

Ø GOSUB9000:PRINTCHR$(27)+"E"
1Ø D=2Ø:E=35:DIMA$(21)
15 A$=" ":FORX=1TO38:A$=A$+" ":NEXT
2Ø FORX=ØTO21:A$(X)=A$:NEXTX
1ØØ A=PEEK(40961)
1Ø1 T=T+1:PRINTCHR$(27)+"="+CHR$(54)+CHR$(5Ø)T
1Ø5 FORX=1TO5Ø:NEXTX
11Ø IFAAND1THENV=V-1:IFV<1THENV=1
12Ø IFAAND2THENH=H-1:IFH<ØTHENH=Ø
13Ø IFAAND4THENH=H+1:IFH<38THENH=38
14Ø IFAAND8THENV=V+1:IFV<21THENV=21
15Ø IFMID$(A$(V),H+1,1)$"X"THEN1ØØØ
2ØØ PRINTCHR$(27)+"="+CHR$(32+B)+CHR$(32+C) "
21Ø PRINTCHR$(27)+"="+CHR$(32+V)+CHR$(32+H)"O"
215 B=V:C=H
216 L=INT(RND(1)*1Ø):IFL>4THEN1ØØ
218 B$=" ":IFL=2THENB$="X"
219 F=D:G=E
22Ø I=B-D:IFI=ØTHEN25Ø
23Ø IFI>ØTHEND$D+1:GOTO25Ø
24Ø D=D-1
25Ø I=C-E:IFI=ØTHEN28Ø
26Ø IFI>ØTHENE=E+1:GOTO28Ø
27Ø E=E-1

```

Fig. 4

IFPEEK(40961)AND1ØTHEN...
(per il pulsante 5)

avremmo entrambe le condizioni verificate.

Ci rendiamo perfettamente conto che quanto detto può risultare poco comprensibile e relativamente difficile per chi inizia ma siamo certi che con un po' di pratica, verificando quanto detto al computer, tutto risulterà più chiaro.

Analizziamo, per finire, la funzione dei deviatori S1, S2, S3 ed S4. Nella precedente puntata abbiamo detto che questi deviatori servono per abilitare i pulsanti numerici escludendo di conseguenza quelli alfabetici corrispondenti. In figura 3 potete vedere quali pulsanti risultino abilitati in funzione della posizione dei deviatori. Ricordiamo però che l'uso di questa tabella non viene consigliato a chi è ancora poco esperto in materia, al fine di evitare delusioni e conseguenti scoraggiamenti. Per costoro risulterà invece molto utile studiare a fondo i list dei programmi che vengono periodicamente pubblicati.

Il mostro

Il gioco che presentiamo in chiusura di puntata, pur non essendo molto complesso, è veramente divertente. Si tratta di una lunga fuga da un mostro che insegue il giocatore per... mangiarlo.

Fortunatamente, però, il mostro (proveniente da un altro pianeta) ha qualche difficoltà di movimento e, a volte, rallenta la propria corsa facilitando così la fuga del giocatore. Inoltre il mostro, quando lo ritiene più opportuno, lascia sul proprio cammino altri mostri (copie di se stesso, proiezioni di materia... chissà!) pericolosi quasi quanto lui perché possono anch'essi mangiare il giocatore, ma fortunatamente sono impossibilitati a muoversi. A volte il mostro, ripassando nel punto dove ha lasciato una sua copia, decide di "riprendersela" lasciando così libero il campo.

La partita termina quando il mostro riesce a mangiare il giocatore (cosa questa che prima o poi inevitabilmente succede) e il computer visualizza il numero di secondi impiegati dal mostro per raggiungere la preda.

```

280 IFL < 2 THEN PRINT CHR$(27) + "=" + CHR$(
(32+F) + CHR$(32+G) " "
300 PRINT CHR$(27) + "=" + CHR$(32+D) + CHR$(32+E) "X"
320 A$(F) = LEFT$(A$(F), G) + B$ + RIGHT$(A$(F), 39-G)
330 F = D : G = E
340 IF D = VANDE = H THEN 1000
800 GOTO 100
1000 PRINT CHR$(27) + "=" + CHR$(54) + CHR$(38) "MANGIATO IN "T"
SECONDI:END
9000 PRINT CHR$(27) + "E" + " ":PRINT
9010 PRINT " SEI BRACCATO DA UN MOSTRO!!!"
9015 PRINT " .....":PRINT
9020 PRINT "TU SEI RAPPRESENTATO COL SIMBOLO 'O' ":PRINT
9030 PRINT "IL MOSTRO COL SIMBOLO 'X' ":PRINT
9040 PRINT "PER SPOSTARTI DEVI PREMERE I PULSANTI:":PRINT
9050 PRINT " A":PRINT " B C":PRINT " D":PRINT
9060 PRINT "ATTENTO PERO'; IL MOSTRO PUO LASCIARE":PRINT
9070 PRINT "LUNGO IL SUO CAMMINO ALTRI PICCOLI MO-":PRINT
9080 PRINT "STRI CHE NON SI MUOVONO, MA POSSONO MAN-"
9090 PRINT "GIARTI. BUONA FORTUNA (NE HAI BISOGNO)":PRINT
9100 PRINT "PREMI UN PULSANTE PER INIZIARE"
9110 IF PEEK(40961) = 0 THEN 9110
9120 RETURN

```

Vediamo come è strutturato il programma. Il mostro è gestito completamente dal computer e viene fatto muovere sempre in direzione del giocatore. I suoi movimenti, però, sono vincolati da un numero casuale (generato dalla riga 216) che se risulta maggiore di quattro non permette alcun movimento. Anche la "riproduzione" del mostro è sempre legata a questo numero e si verifica quando esso è uguale a due. La gestione della grafica e del "modello logico" è del tutto simile a quella usata nel gioco dei serpenti e quindi non ci dilunghiamo oltre. In figura 4 è visibile il list del programma.

Analizziamo ora le istruzioni:

- 0 Manda alla subroutine 9000. Cancella lo schermo.
- 100 Assegna valori alle variabili. Dimensiona la matrice.
- 15 Crea una riga di matrice.
- 20 Carica la matrice.
- 100 Pone in A il valore presente alla porta (40961).
- 101 Incrementa e stampa i secondi trascorsi.
- 105 Questa riga serve a creare un ri-

tardo. Chi volesse rallentare il ritmo del gioco aumenti il numero di loop portandoli da 50 a 100 o più. Chi invece lo volesse rendere più veloce ne diminuisca il numero a 10 o, addirittura, elimini la riga.

110 ÷ 140 Incrementa o decrementa il valore di VoHa seconda dei pulsanti premuti. Non è prevista l'uscita dallo schermo (come nel gioco dei serpenti ad esempio).

150 Se le coordinate del giocatore corrispondono ad una posizione occupata da un mostro immobile manda a 1000.

200 ÷ 210 Stampa la posizione del giocatore togliendo dal video la "O" precedente.

215 Assegna i valori alle variabili.

216 Genera un numero casuale compreso tra 0 e 9. Se questo è maggiore di quattro manda alla riga 100 evitando così tutta la parte relativa al movimento del mostro che rimane, di conseguenza, fermo.

218 Se il numero casuale è 2 mette "X" in B.

219 Assegna valori alle variabili.

220 ÷ 270 Incrementa o decrementa le coordinate del mostro in funzione della posizione del giocatore.

280 Se il numero casuale è diverso da 2 cancella dal video la "X" precedente.

300 ÷ 320 Stampa la nuova posizione del mostro e mette nella matrice A\$ la variabile B\$.

330 Assegna valori alle variabili.

340 Se le coordinate del mostro sono uguali a quelle del giocatore manda a 1000.

800 Fa ricominciare il ciclo mandando alla riga 100.

1000 Fa stampare "MANGIATO IN "T" SECONDI" e chiude il programma.

9000 ÷ 9120 Subroutine: stampa delle righe di istruzione.

Conclusioni

Siccome sappiamo di essere seguiti non solo da chi ha costruito il nostro Personal Computer, ma anche da lettori in possesso di altri calcolatori, diamo qui di seguito alcuni consigli su come modificare le istruzioni dei nostri programmi per adattarli alla loro macchina.

Nel caso di computer aventi linguaggio Basic contenente l'istruzione GET è possibile operare come segue:

- sostituire l'istruzione A = PEEK (40961)

- con l'istruzione GET T\$ dove T\$ è una qualsiasi variabile alfabetica

- e sostituire le righe IFAANDI-THEN... ecc.

- con IF T\$ = "A" THEN... ecc. dove A è il tasto della tastiera che deve essere premuto per far sì che quella condizione sia verificata.

Ovviamente in questo caso il terminale pulsanti verrebbe sostituito dalla tastiera stessa.

Se invece l'istruzione GET non è compresa nel set di istruzioni del computer oppure se si vuole utilizzare ugualmente il terminale pulsanti (certamente più sicuro) si dovrà cercare sul manuale di istruzioni del calcolatore la locazione di memoria relativa ad una porta I/O e comportarvi analogamente a quanto indicato nelle puntate precedenti sostituendo 40961 con la nuova locazione.

IN CAMPEGGIO ANCHE CON L'ANTIFURTO

di GIANCARLO ZANETTI



E' stagione di viaggi, di roulotte e di tende. Anche di gente che in vacanza approfitta per appropriarsi l'altrui roba. Pensiamo ad un semplice antifurto a sirena che almeno in prima approssimazione può semplicemente difenderci.

Sono certo che la quasi totalità di voi lettori è stato (o lo è ancora) un accanito lettore del settimanale Topolino.

Sono poi sicuro che, per una buona parte di voi, il personaggio più simpatico ed affascinante altri non era che il buon Archimede Pitagorico, il geniale inventore, che in fondo in fondo, con le sue trovate meravigliose ha pure lui contribuito ad indirizzarci verso l'hobby dell'elettronica sottraendoci così alle folte schiere di persone il cui unico passatempo consiste nella raccolta di francobolli, monete, scatole da cerini, costumi intimi di pupazzi d'epoca, per citare solo alcuni esempi.

Purtroppo, a noi poveri emuli del personaggio di Walt Disney, mancano molte delle cose che Archimede ha in dotazione nel suo laboratorio.

La prima cosa che dovremmo autocostruirci (e vedrete che prima o poi su questa rivista apparirà il prototipo) consiste nel famosissimo cappello pensatore.

Codesto cappello (parlo per gli unici due lettori che non ne hanno mai sentito

nominare) è un aggeggio di forma cubica contenente nel suo interno, oltre a chissà quale diavoleria elettronica, tre cornacchie (vive) il cui unico scopo è gracchiare nel momento in cui, alla persona che usa l'aggeggio a mo' di copricapo, viene l'idea che a lui abbisogna.

Infatti il cappello pensatore serve a far venire le idee a chi ne è sprovvisto.

E ritornando a noi, Dio solo sa quanti problemi un povero sperimentatore si trova ad affrontare nell'arco della sua esistenza.

Un aggeggio come quello sopra descritto, in grado di dare soluzioni ai dilemmi più micidiali, sarebbe una vera manna.

Purtroppo, sino ad ora, le mie ricerche in tal senso hanno dato frutti decisamente negativi ed è per questo motivo che in una bella sera d'estate mi trovai nelle condizioni di chi non sa più che pesci pigliare.

Il problema, che in quell'occasione mi era stato posto dal vicino del piano di sopra era angosciante.

Durante le precedenti vacanze estive il

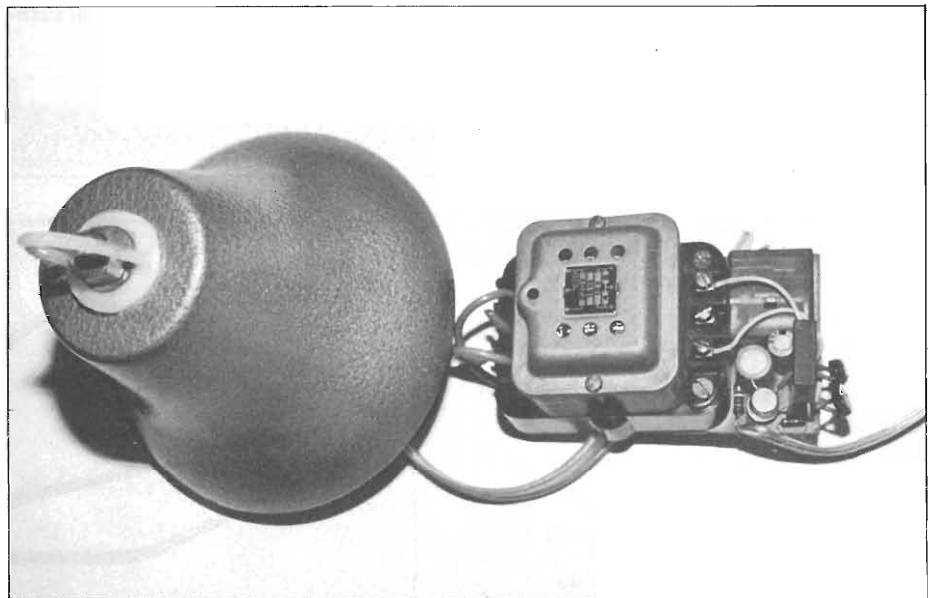

L'apparecchio con un trasformatore da campanelli e la campana del tipo di quelle usate a scuola.

BAGANZA CLUB

SCHEMA ELETTRICO

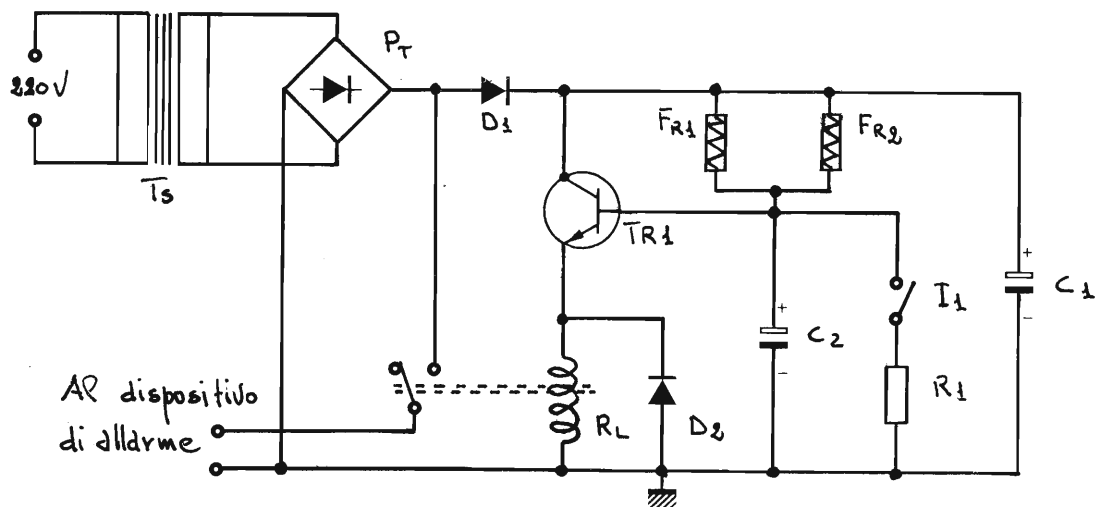

Il circuito elettrico realizzato. In basso risoluzione pratica su circuito stampato.

vicino aveva preso il volo verso uno dei campeggi più malfamati della penisola dopodichè aveva iniziato a montare la sua splendida tenda, facendosi aiutare naturalmente dai soliti tedeschi volenterosi che d'estate bazzicano sempre sulle nostre coste.

Una volta assemblata la tenda aveva avuto l'originale idea (che accomuna tutti i campeggiatori) di nascondere i propri valori personali nella solita buca fatta sul lato sinistro dell'interno della tenda.

Tralascio di raccontare in che modo il vicino ritornò da quelle ferie, dopo che un bel giorno, ritornando dalle acque

dell'Adriatico si ritrovò la tenda saccheggiata di soldi, viveri e vestiario.

Ricordo ancora quando arrivò magro, sciupato, imprecante, vestito del solo costume da bagno rimastogli e a bordo della sua automobile fatta andare con una non ben precisata "miscela agricola" arraffata chissà dove.

Da lì era nata la sua storica frase: "campeggio basta!!".

Ma poi si sa come va a finire ed è così che quel malnato vicino si trovava a 24 ore dalla partenza implorando il sottoscritto di fare qualcosa per porre un rimedio ai furti effettuati dai topi di campeggio.

Il problema non era semplice.

Era impensabile mettere dei contatti elettrici alle porte della tenda perchè, per chi non ha mai visto le porte di una tenda, dirò che sono assai differenti da quelle tradizionali.

All'interno della tenda non si poteva piazzare un sistema che indicasse dei corpi in movimento sia perchè i sistemi in uso oggi giorno avrebbero sicuramente esteso il loro campo d'azione al di fuori della tenda sia perchè sarebbe bastato un colpo di vento per far oscillare la costruzione e far entrare quindi in azione l'apposito allarme.

Incominciavo a pensare che anche con il

COMPONENTI

| | |
|-------|-------------------------------------|
| R1 | 390 Ω |
| C1 | 220 μ F |
| C2 | 100 μ F |
| D1,2 | diodi al silicio |
| Fr1,2 | fotoresistenze al solfuro di cadmio |
| Tr1 | BC 140 |
| Pt | ponte di diodi 1A |
| Ts | trasformatore 12 V 1 A |
| R1 | relè ad uno scambio |
| I1 | interruttore |

LATO RAME

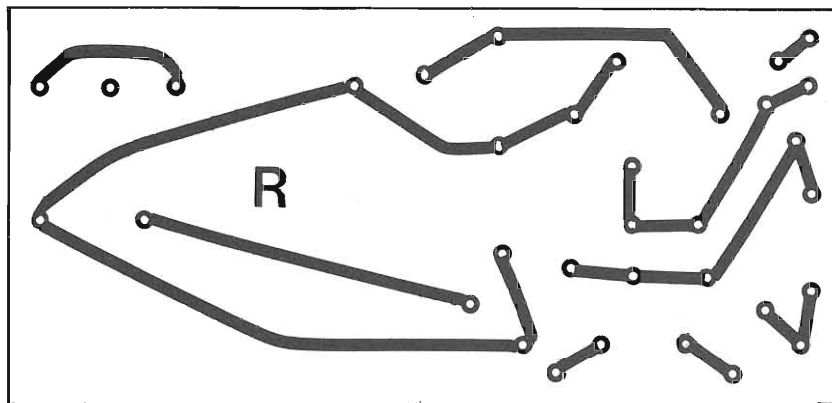

LA RESISTENZA VARIA CON LA LUCE

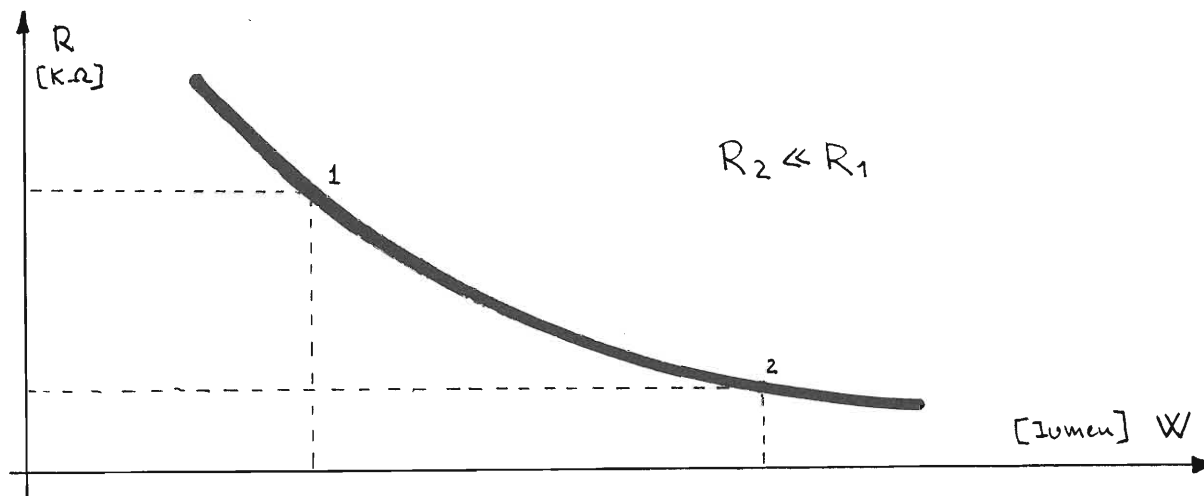

cappello pensatore non sarei venuto a capo di nulla quando finalmente, pensa che ti ripensa, riusci a stilare (alle 3 della mattina dopo) un abbozzo di soluzione.

L'idea era semplicissima. Per quanto la tenda sia dotata di un'infinità di difetti bisogna riconoscere che, una volta che siano debitamente chiusi, nei settori adibiti a camere da letto la luce del giorno non filtra e che quindi per illuminare questi settori occorre necessariamente aprirli se non illuminarli artificialmente. Ricordo che queste sono cose che un ipotetico ladro è costretto a fare se vuole esercitare nel migliore dei modi la sua professione.

Basandomi su questo fatto è stato possibile progettare la basetta, montare i componenti, e cedere l'apparecchio al vicino rompiscatole nel tempo record di cinque ore, ventotto minuti e due secondi.

Lo schema è molto semplice. Degli appositi sensori captatori di radiazioni luminose (leggi fotoresistenze) danno l'avvio al temporizzatore il quale dopo un periodo di tempo variabile, a seconda che i sensori vengano eccitati in più o meno, fa scattare il meccanismo dell'allarme che nel nostro caso consiste in un comunissimo relè che comanda (come vedremo) una campana elettromeccanica.

Lo schema non si ferma all'allarme ma, come si potrà osservare, ritorna allimer il quale provvede (dopo un tempo rigorosamente fissato) a tacitare lo stesso allarme a patto però che i sensori abbiano smesso di funzionare.

Schema elettrico

Vi posso assicurare che tutto quanto detto sopra viene eseguito dal circuito che avete sotto gli occhi.

Nonostante l'esiguità dei componenti che vengono utilizzati (non dimentichiamo che per tanti campeggiatori il peso

DISPOSIZIONE COMPONENTI

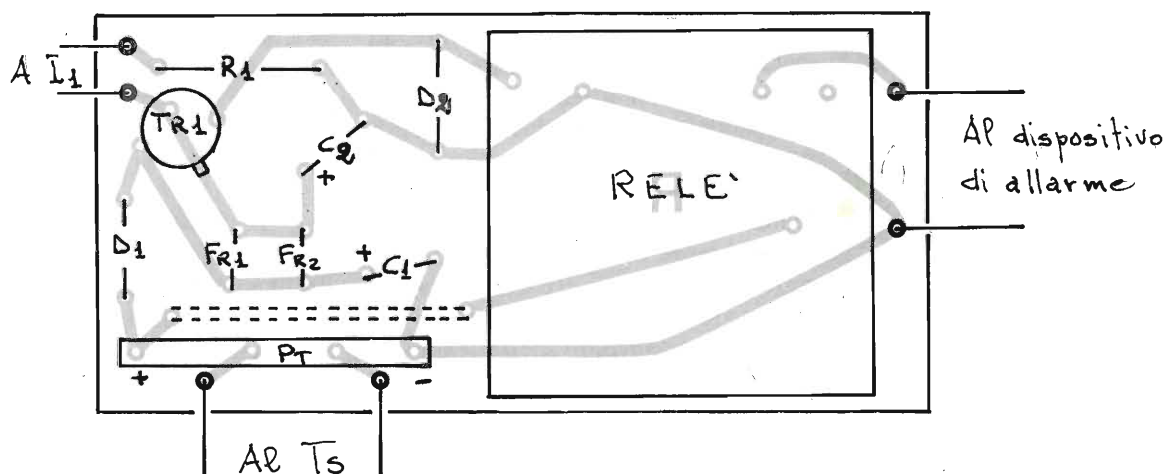

del loro bagaglio è di vitale importanza) il funzionamento del circuito è ottimo e, senza fare della retorica, sono certo che questa realizzazione potrà dare a molti di voi più soddisfazioni di molti altri dispositivi dall'apparenza più seria.

La prima cosa che adopera il circuito è il classico trasformatore (Ts) che porta la tensione di rete ai più maneggevoli 12 volts. Di lì segue un ponte di diodi (Pt) che provvede al raddrizzamento della tensione la quale, nel frattempo, giunge attraverso il diodo D1 al condensatore C1 che svolge due funzioni. La prima di queste consiste nel livellare la tensione pulsante che giunge dal ponte di diodi, il secondo compito di questo condensatore lo vedremo in seguito.

I componenti Fr1 ed Fr2 non sono altro che due fotoresistenze il cui unico compito è di diminuire la loro resistenza in maniera direttamente proporzionale all'intensità luminosa con la quale possono essere investite.

In condizioni di lavoro (quando cioè l'interruttore I1 è aperto) abbiamo che nel momento in cui un raggio di luce colpisce le fotoresistenze il condensatore C2 (grazie alla diminuita resistenza di Fr1 ed Fr2) inizia a caricarsi sino a che, una volta raggiunta la tensione di soglia della base del transistor Tr1, il potenziale accumulato da C2 provoca la saturazione di Tr1 medesimo che permette così l'eccitazione del relè R1.

Questo relè andrà a comandare (come nel caso descritto in questo articolo) un dispositivo d'allarme elettromeccanico alimentato a 12 Volts cc.

Per chi si fosse in precedenza interrogato sullo scopo del diodo D1 ecco la soluzione.

Se il contatto dello scambio del relè si fosse collegato su di una linea comune d'alimentazione avremmo avuto il seguente fenomeno: il relè, per le cause viste poc'anzi, si eccita.

Eccitandosi provoca l'alimentazione del dispositivo d'allarme il quale, assorbendo inizialmente una discreta quantità di corrente, fa cadere per un breve periodo la tensione erogata dal piccolo trasformatore a valori bassi.

A questo punto il relè si diseccita, viene a mancare l'assorbimento di corrente da parte del dispositivo, al che la tensione del circuito risale.

Quindi, giunti a ciò, abbiamo che il re-

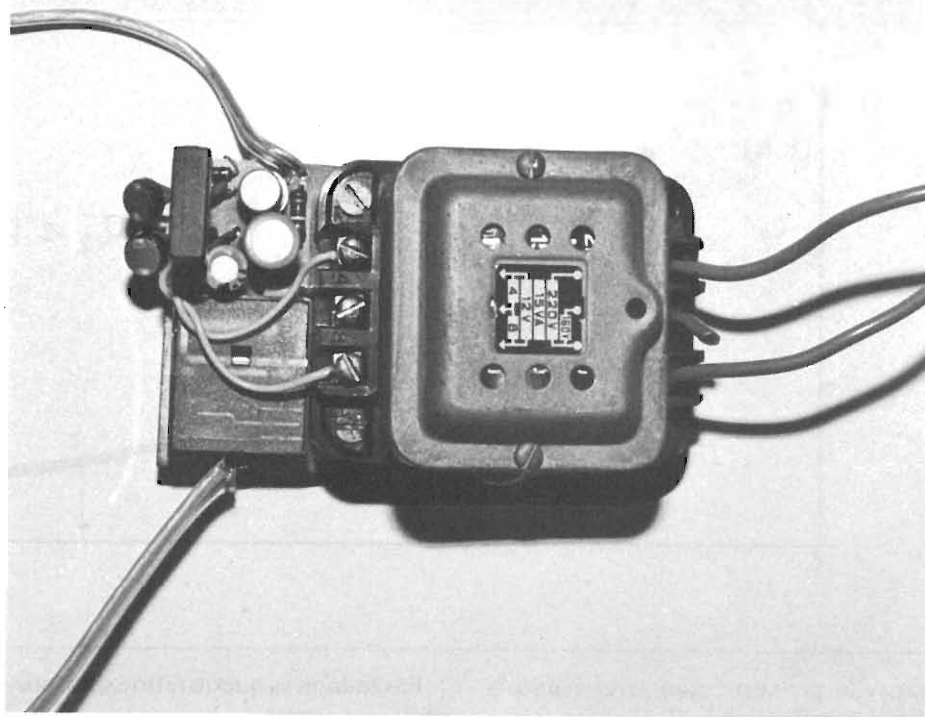

Il prototipo così come costruito dall'autore.

lè si eccita nuovamente provocando tutto quanto detto sino ad ora un'infinità di volte (o meglio, sino a che la tensione sul condensatore C2 è tale da permettere la saturazione del transistor).

Per risolvere il problema si poteva ricorrere ad un più potente (oltre che più pesante e costoso) trasformatore. Tuttavia, visto e considerato che la punta dell'assorbimento l'abbiamo solo quando diamo tensione al dispositivo d'allarme, ho pensato bene di separare i due circuiti mediante un diodo assicurandomi però (ed ecco il secondo merito di C1) di far mantenere con un condensatore la tensione al circuito nel breve picco d'assorbimento massimo di corrente.

Il diodo D2 serve, come sempre, ad evitare le forze elettromotrici inverse che possono crearsi a causa della natura prettamente induttiva di tutti i relè di questo mondo.

Una volta inserito il relè continua a mantenersi in tale stato anche se le due fotoresistenze non permettono più un sufficiente passaggio di corrente (questo nel caso fossero ritornate al buio).

Ciò è dovuto al fatto che il relè abbisogna, per eccitarsi, di una corrente molto superiore a quella che adopera per mantenersi inserito.

Considerando che anche il transistor

ha un comportamento analogo si capisce perchè la corrente erogata dal condensatore C2, pur continuando a calare è sufficiente a far rimanere tutto il complesso attivato.

Ovviamente se le due fotoresistenze rimangono illuminate questo dispositivo darà l'indicazione di allarme sino a che il proprietario non disattiverà il circuito.

Per disinserire il circuito non ci sono che due sistemi.

O si leva la spina dalla presa di corrente oppure si chiude l'interruttore I1.

Anche con quest'ultimo sistema si ha la matematica certezza che il circuito cesserà di funzionare.

Infatti si noterà che, grazie ad R1, si "sbatterà a massa" tutta la "linea calda" rappresentata dal contatto con la base di Tr1.

Alimentazione

Per l'alimentazione, come si avrà già notato, è stata prevista la presenza della tensione di rete. Questo è stato fatto nella considerazione che tutti i campeggi con almeno uno sputo di organizzazione sono dotati dell'allacciamento elettrico.

Tuttavia nel caso le condizioni lo ri-

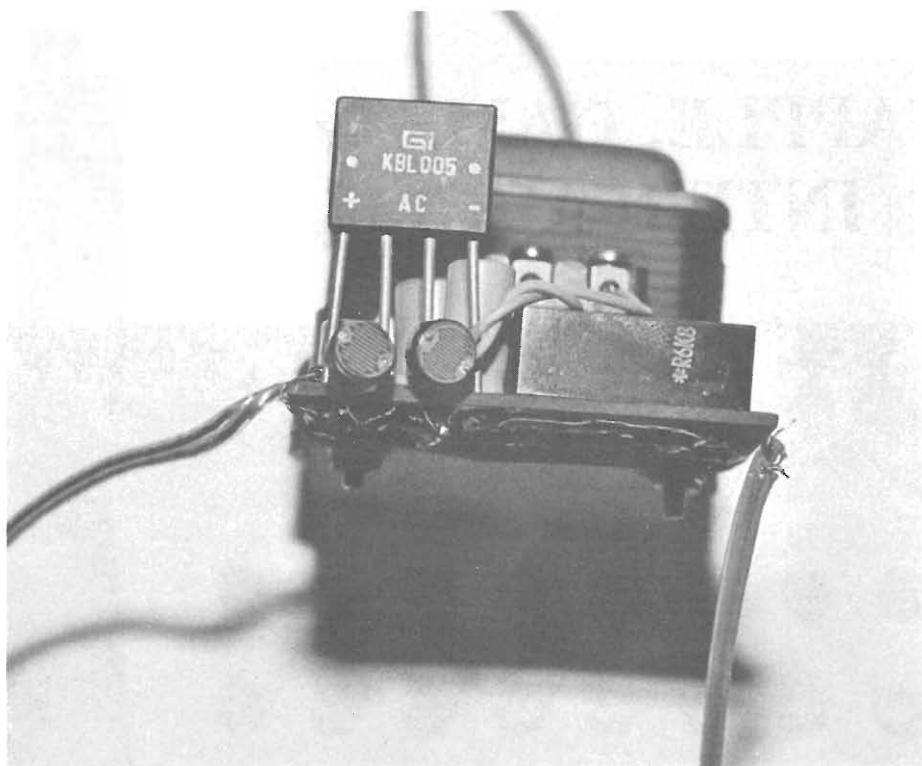

Il ponte di diodi. Ovvio che può usarsi una Vcc.

tengano indispensabile si potrà saltare il trasformatore ed il ponte di diodi per collegare direttamente al circuito le polarità di una qualsiasi batteria a 12 Volts. Nel fare ciò si tengano però presenti i vari assorbimenti di corrente che, in caso di necessità, il circuito d'allarme verrà a provocare.

Sconsiglio a priori di ricorrere a questa soluzione nel timore che il ladro "tagli i fili della luce" prima di compiere il suo lavoro.

Montaggio

Il circuito stampato riportato in questi fogli illustra la soluzione che penso valga la pena di adottare.

Comunque, qualunque disposizione circuitale si impiegherà, ci si ricordi di creare dei montaggi più compatti possibile.

Questo, oltre a ovvie ragioni di mimetizzazione, anche per evitare un eccessivo ingombro al campeggiatore.

Non si dimentichi che in parecchi campeggi la tensione di rete è di 180 Volts. Quindi sarà preferibile un trasformatore a più tensioni d'entrata sul tipo di quello illustrato in questo servizio (comune trasformatore da campanelli).

Le fotoresistenze sono previste in numero di due in modo che il circuito possa tenere contemporaneamente d'occhio due lati della tenda.

E' chiaro infatti che una fotoresistenza illuminata alle spalle non risponde più alle nostre esigenze.

Tuttavia come è possibile installare una sola fotoresistenza è possibile aumentare il loro numero (in quest'ultimo caso sarà utile prendere in un più attento esame le caratteristiche resistive a riposo delle fotoresistenze impiegate).

Sempre a proposito delle fotoresistenze tengo a precisare che quelle qui impiegate non hanno nulla a che fare con i fotodiodi per il semplice fatto che quelle adoperate nel circuito sono le reperibilissime cellule fotoconduttive al solfuro di cadmio.

Si tenga infine presente che, per gli scopi del nostro circuito, andrà bene qualunque tipo commerciale di fotoresistenza al CdS.

Nell'esecuzione del montaggio si raccomanda la massima prudenza a riguardo delle saldature da effettuare.

Evitate di prolungarvi troppo a lungo con il saldatore sui terminali del transistor, dei diodi e delle fotoresistenze. Abbiate comunque un poco di rispetto anche per i condensatori e la resistenza.

Raccomando di prendere in considerazione le polarità dei condensatori elettrolitici impiegati.

Le fotoresistenze potranno essere isolate fisicamente dal circuito grazie ad una più o meno lunga piattina di filo. Nel caso invece si preferisse installarle sulla basetta, come nel mio prototipo, consiglio di isolare i due terminali di ogni fotoresistenza mediante l'involucro isolante di un filo elettrico precedentemente spelato.

In tal modo sarà possibile orientare verso i punti più strategici della tenda le superfici delle due fotoresistenze senza timore di cortocircuiti e amenità simili.

In conclusione

Per finire sarà utile spendere tre parole anche sul dispositivo d'allarme.

Avrete notato come nel mio prototipo abbia adoperato la campana elettromeccanica attualmente in voga presso le scuole e gli ascensori.

Anche se bisogna ammettere che questa soluzione è quanto mai elegante occorre ricordare che esistono in commercio moltissimi altri tipi di dispositivi analoghi alimentati a 12 Volts cc.

Ad ogni buon conto si tenga presente che il suono dell'allarme deve essere il più originale possibile. Questo per evitare intense scariche adrenaliniche nel proprio sangue a causa della somiglianza tra il suono del vostro allarme e il rumore che produce il fischiotto del bambino dei vicini di tenda.

A rigor di logica è possibile installare, sul circuito, un dispositivo d'allarme completamente elettronico sul tipo magari di quelli pubblicati a suo tempo su questa rivista.

Ma questa è una decisione che lascio completamente a voi lettori.

CON L'APPLE, GAME I/O UNA INTERFACCIA

di ENRICO M. STADERINI

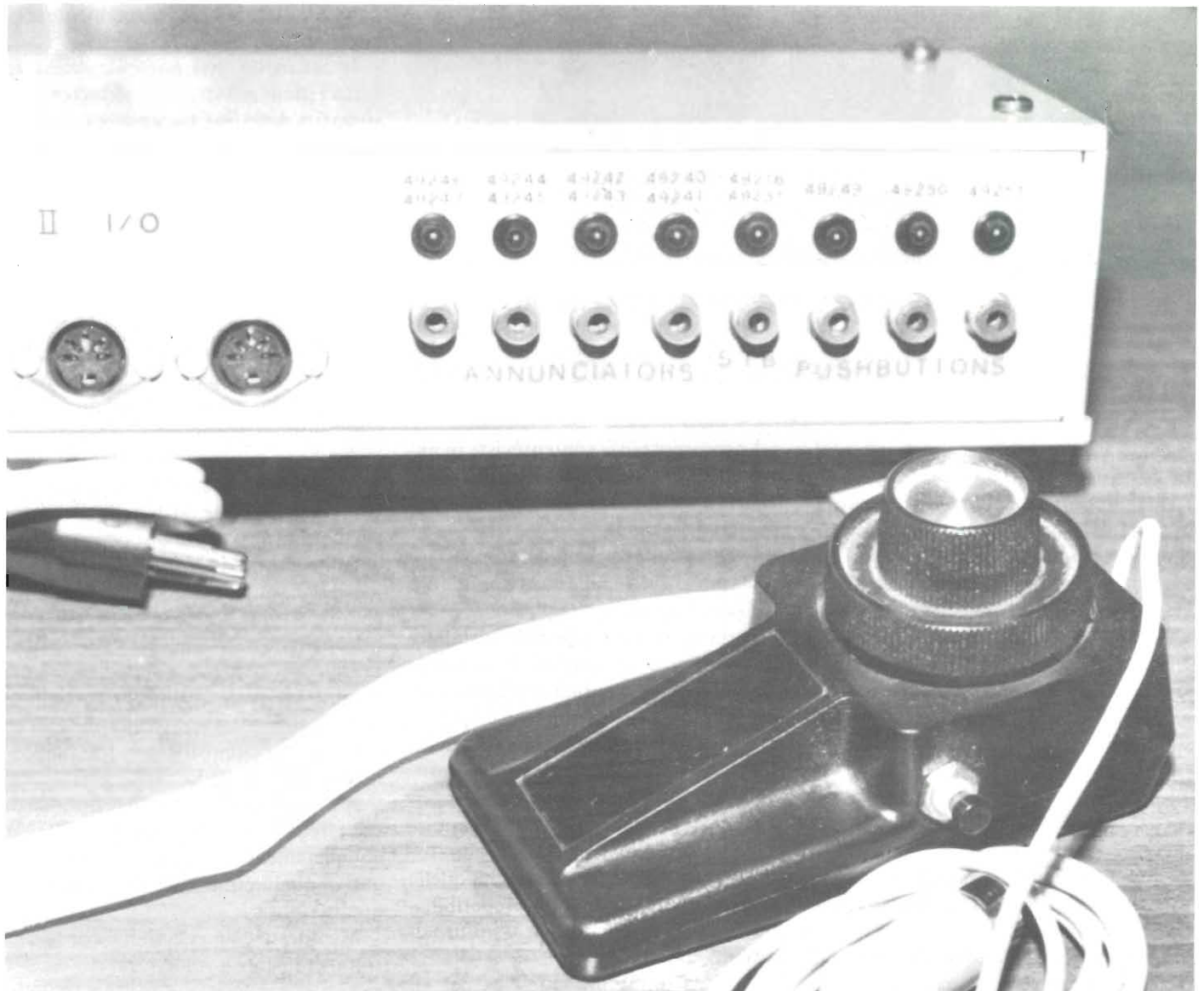

Dopo aver acquistato un calcolatore, aver capito grosso modo come funziona, averci fatto girare programmi sempre più complessi si richiede, prima o poi, che il computer “faccia qualcosa” verso “l'esterno”: per esempio faccia accendere luci, girare motori e mille altre cose. Così pure si richiede che il computer acquisisca dati dall'esterno non solo attraverso la tastiera, e quindi dall'uomo, ma anche attraverso altre

macchine come radio e dispositivi elettronici vari. Si vuole cioè un'interfaccia verso l'esterno.

Il personal computer Apple II di cui ci interessiamo in questo articolo possiede una grande varietà di mezzi con cui comunicare con l'esterno: tastiera video, registratore, altoparlantino ed inoltre ha otto connettori per le più varie periferiche ed un connettore di input/output (I/O) che normalmente è utilizzato per

giochi (pulsanti, racchette, ecc.). Quest'ultimo connettore (che è un semplice zoccolo per integrato da 16 pin) è quello dal quale più facilmente si possono prendere e dare segnali per fare una serie di cose come accendere luci, muovere motori, ricevere segnali morse ecc. Tramite il “Game I/O connector”, infatti si possono avere disponibili tre ingressi TTL verso il computer, quattro uscite TTL dal computer, quattro ingressi per po-

Sul personal probabilmente più diffuso esistente, quello della mela, esistono molti mezzi per comunicare con l'esterno: tastiera, video, altoparlante, tanti connettori per le più varie periferiche. Realizziamo un'interfaccia verso l'esterno.



tenziometri, una uscita TTL di strobe dal computer ed inoltre non più di 100 mA a 5V che possono essere sempre utili.

Allora in questo articolo descriveremo un semplicissimo dispositivo di interfaccia tra il "Game I/O connector" e l'esterno.

E' nostra intenzione realizzare un "qualcosa" che renda effettivamente possibile l'uso di tutti i "canali" disponibili su quel connettore. In realtà con il calcolatore

vengono forniti anche due potenziometri e due pulsanti con un connettore maschio che però utilizzano il "Game I/O connector" soltanto per meno della metà delle sue possibilità. Con il nostro progetto, tra l'altro, noi potremo utilizzare non solo semplici potenziometri, ma anche joystick (cioè quei potenziometri doppi a cloche). Ma ora finiamola con i preliminari perché coloro che hanno un Apple II avranno senz'altro capito tutto

e saranno già saltati sullo schema elettrico.

"Primum non nocere"

Questo detto deve essere sempre alla mente di coloro che vogliono mettere le mani dentro a un calcolatore: le cose devono esser fatte con maggior precisione e chiarezza di idee del solito. Nel caso del

SCHEMA ELETTRICO GENERALE

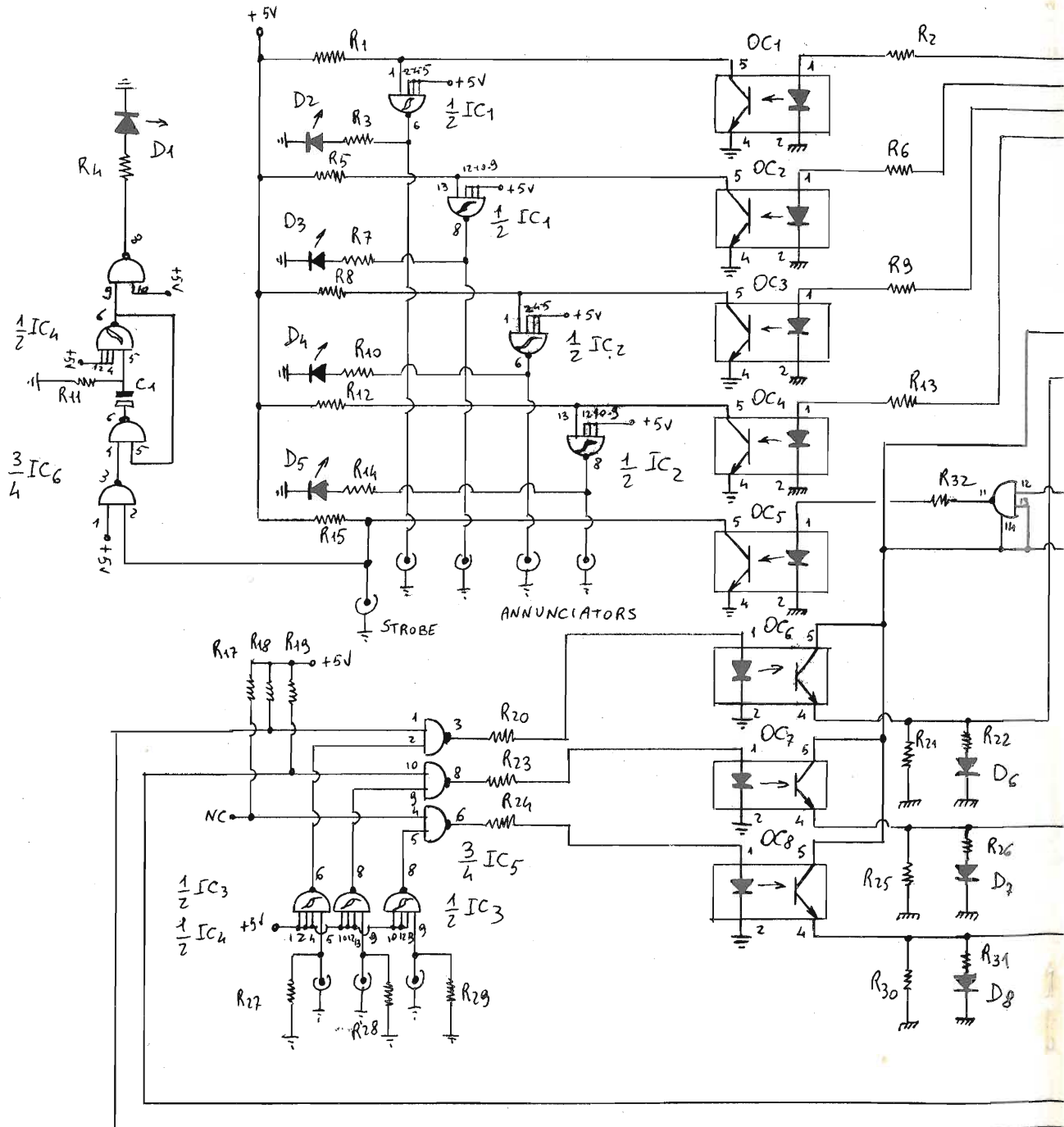

COMPONENTI

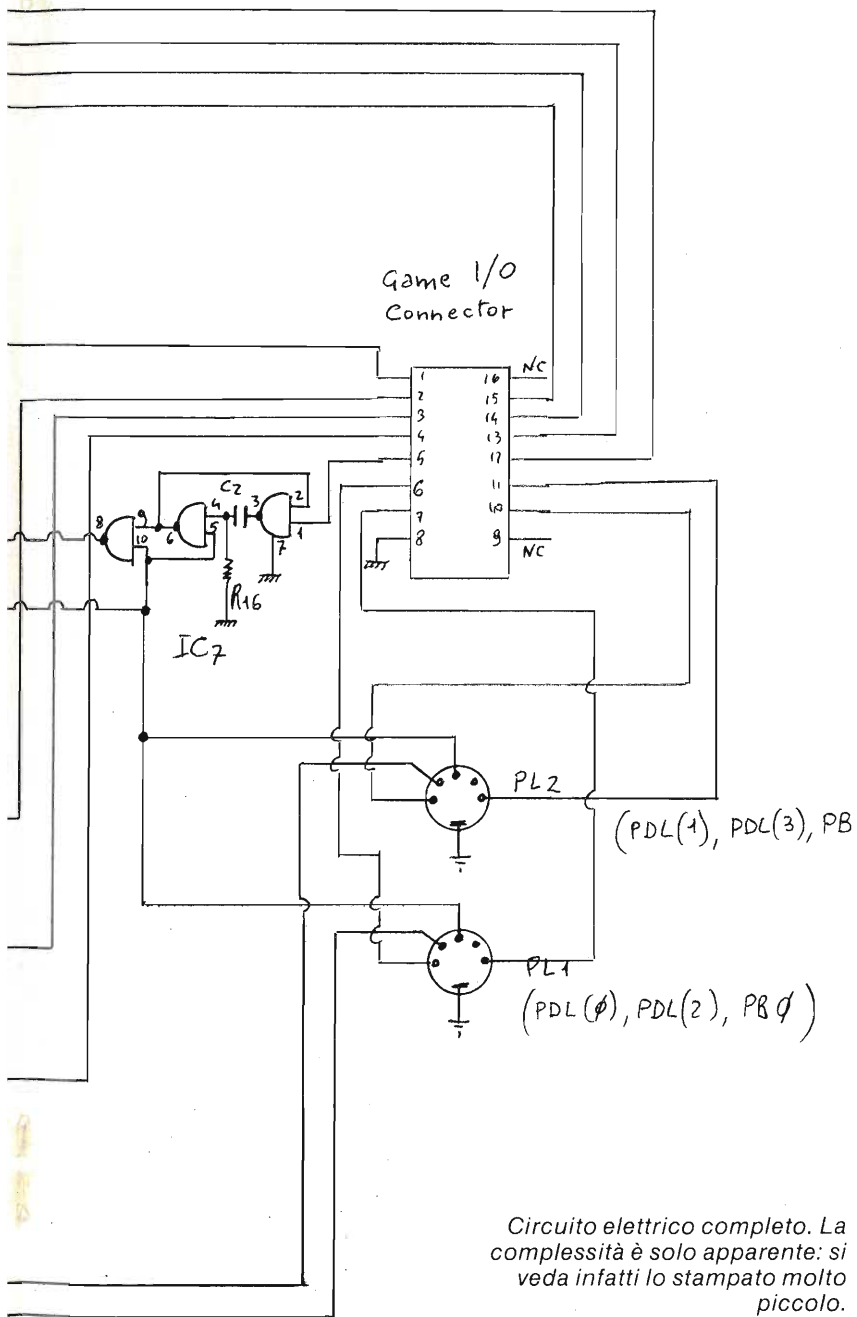

Circuito elettrico completo. La complessità è solo apparente: si veda infatti lo stampato molto piccolo.

R1 = 3,9 K

R2 = 560

R3 = R4 = 470

R5 = R1

R6 = R2

R7 = R3

R8 = R1

R9 = R2

R10 = R3

R11 = 680

R12 = R1

R13 = R2

R14 = R3

R15 = R1

R16 = R11

R17 R18 R19 = R1

R20 = 180

R21 = R22 = R3

R23 = R24 = R20

R25 - R31 = R3

R32 = R2

C1 = 22 μ F 16 V

C2 = 0.1 μ F disco

OC = FCD 820

IC1 — IC4 = SN7413

IC5 — IC7 = SN7400

D1-8 = led rosso

COMPONENTI E COLLEGAMENTI

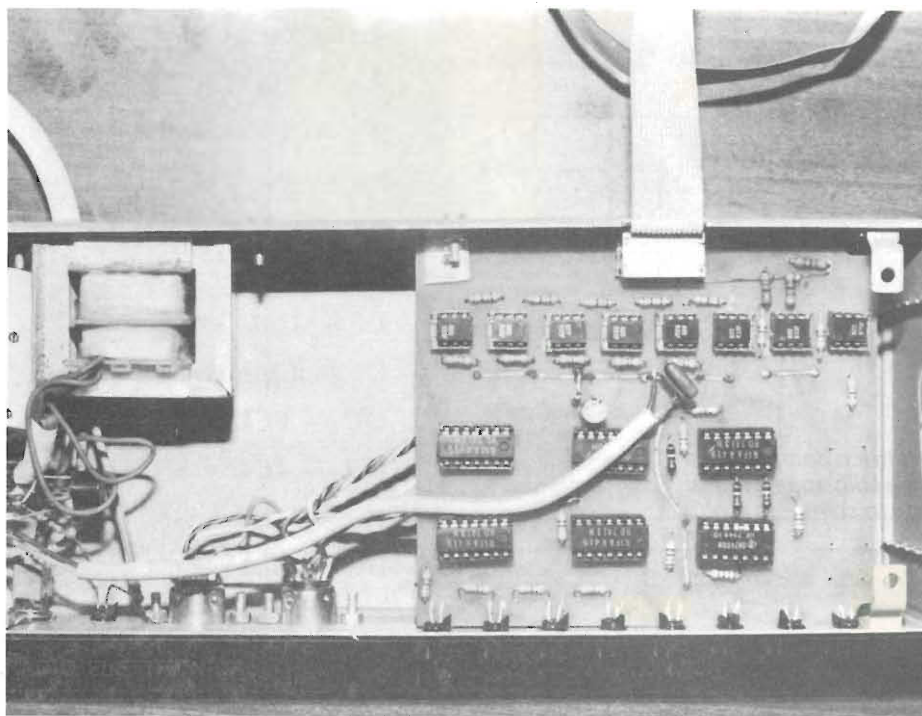
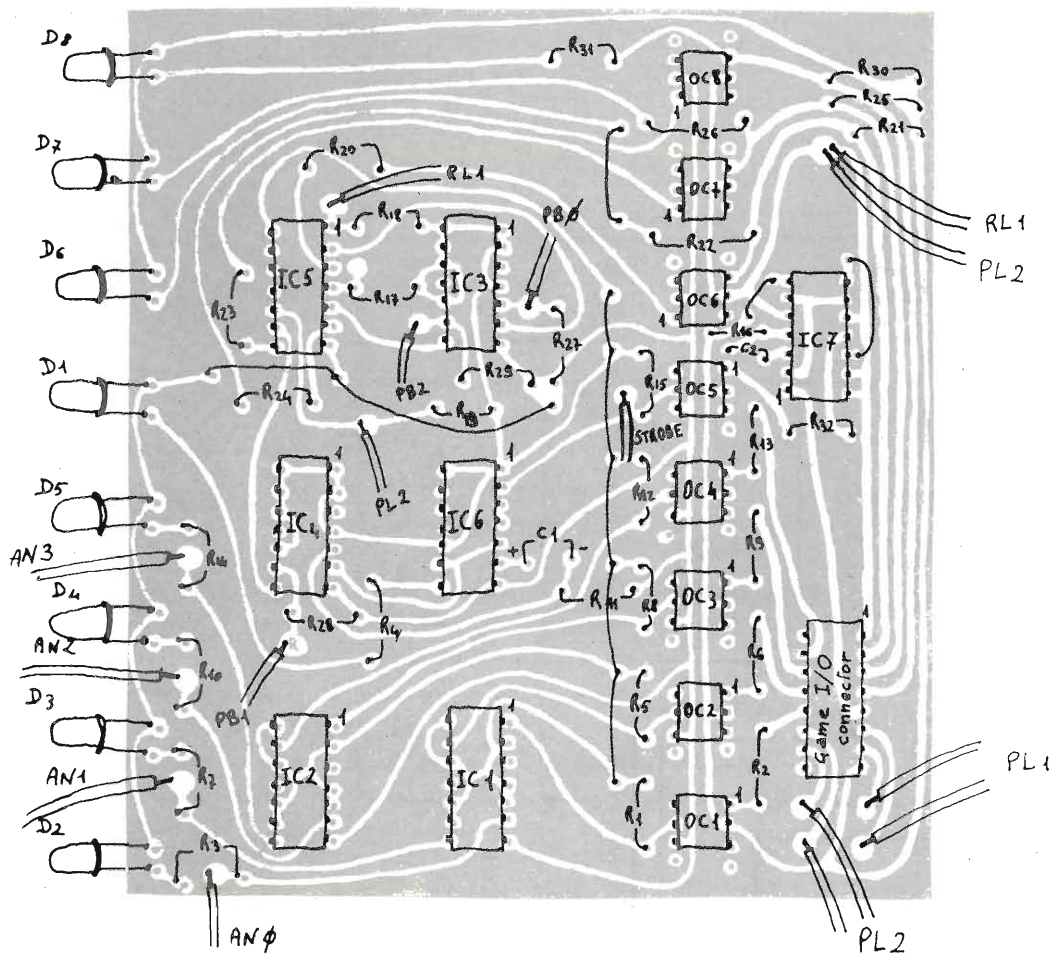

nostro dispositivo, che evidentemente non nuoce, il problema era quello di evitare a qualsiasi altro dispositivo in qualsiasi condizione di funzionamento (anche errata) che volesse comunicare col calcolatore, di nuocere a quest'ultimo. In altre parole l'interfaccia deve costituire una valida barriera, dal punto di vista elettrico, tra il calcolatore e l'esterno. Per questo motivo tutte le linee di entrata e di uscita sono isolate galvanicamente e accoppiate tramite dispositivi ottici. Soltanto le linee per gli ingressi dei potenziometri non sono galvanicamente isolate, ma d'altra parte ad esse possono essere collegati solo potenziometri, essendo infatti per niente utili come ingressi analogici.

Lo schema elettrico

Esaminiamo separatamente le uscite e

LA BASETTA

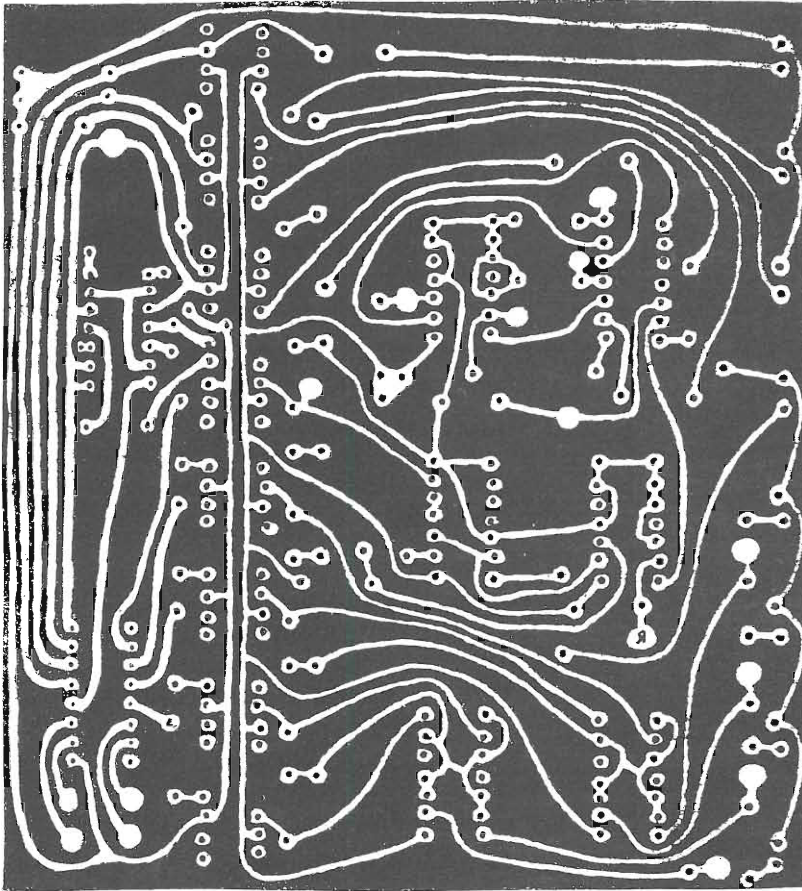

Circuito stampato, lato rame.

gli ingressi. Le prime sono costituite dalle quattro uscite TTL, che sui manuali Apple vengono chiamate "Annunciators", e dallo "strobe". Dai piedini 15, 14, 13 e 12 del "connector" tramite R2, R6, R9 ed R13 i segnali TTL provenienti dal computer vengono applicati ai diodi LED presenti all'interno dei fotocoppiatori OC1, OC2, OC3 ed OC4 del tipo FCD 820 (sostituibili con FCD 810). Le resistenze suddette sono di valore ohmico superiore al normale per non caricare troppo le uscite TTL del computer: la trasmissione avviene comunque regolarmente perché le uscite dei fotocoppiatori sono inviate a dei trigger di Schmitt contenuti negli integrati IC1 ed IC2 del tipo SN7413. Le uscite di tali integrati costituiscono le uscite TTL del dispositivo ed i LED su di esse segnalano efficacemente il loro stato.

Sul terminale 5 del connettore è prelevabile il segnale di strobe che è costituito

da un impulso della durata di $0,5\mu s$. Un impulso così breve non consente il corretto funzionamento del fotoaccoppiatore OC5 e per questo esso viene prima allungato mediante l'integrato IC7 (SN7400), la resistenza R16 ed il condensatore C2 che costituiscono un oscillatore monostabile.

Dall'altra parte di OC5 tale segnale è ancora molto corto e se ci mettessimo un LED il relativo lampo sarebbe forse appena apprezzabile così occorre un altro monostabile, costituito da $1/2$ IC4 e $3/4$ IC6, prima di arrivare a D1.

Ma un segnale di strobe molto lungo può essere di scarsa o nulla utilità e per questo l'uscita strobe è presa subito dopo OC5. Se l'impulso durasse troppo per i vostri usi potrete ridurre C2 (con moderazione).

Vediamo ora i circuiti di ingresso. Essi sono costituiti da 3 ingressi TTL, 2 pulsanti e quattro potenziometri semplici o

PIEDINATURA IC

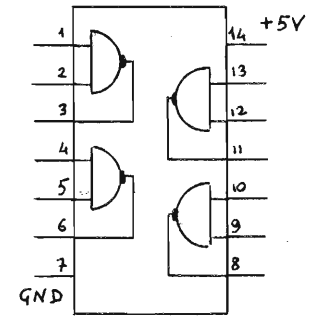

SN 7400

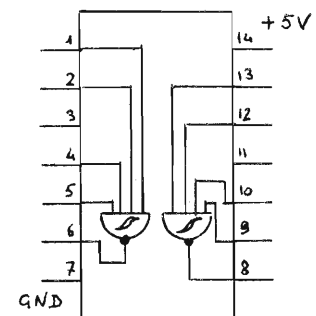

SN 7413

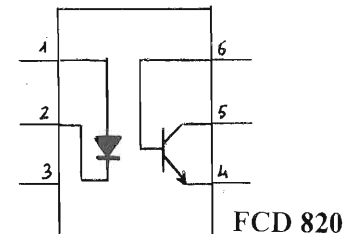

FCD 820

due joystick. I tre ingressi TTL sono ricevuti da trigger di Schmitt cosicché i segnali di comando potranno avere anche lenti tempi di salita e discesa. Non è invece prevista una protezione dai rimbalzi: tale protezione dovrà essere fatta a monte dell'interfaccia (in hardware) o a valle (in software). I circuiti di ingresso, come vedete dallo schema elettrico, sono costituiti da NAND, ma essi realizzano tre funzioni logiche OR come insegna il teorema di De Morgan:

$$\overline{\overline{A} \cdot \overline{B}} = A + B$$

Quelli che da R18 ed R19 vanno a PL1 e PL2 "in duplice filar" devono essere collegati a dei pulsanti normalmente aperti e che si chiudono collegando detti fili a massa. I fotocoppiatori OC6, OC7 e OC8 funzionano tutti nella stessa maniera: quando il diodo si accende il relativo transistor passa in conduzione e la

VEDIAMO UN PROGRAMMA

```

10 HOME : VTAB (4) : PRINT "TEST
PROGRAM APPLE"; CHR$ (93
); CHR$ (91);" I/O INTERFAC
E" : VTAB (6) : PRINT TAB (13
);"ESC KEY TO END)"
20 VTAB (15) : HTAB (34) : PRINT"
PDL (0) : VTAB (16) : HTAB (34
): PRINT "PDL (1) : VTAB (17)
: HTAB (34) : PRINT "PDL (2) :
VTAB (18) : HTAB (34) : PRINT
"PDL (3)"
30 VTAB (11) : HTAB (17) : PRINT"
PADDLES" : VTAB (21) : PRINT"
PUSHBUTTON 1", "PUSHBUTTON 2"
, "PUSHBUTTON 3" : VTAB (22)
40 VTAB (12) : PRINT "-----
-----
-" : VTAB (19) : PRINT "-----
-----
-" : VTAB (13) : PRINT "0
" : VTAB (13) : HTAB (31) : PRINT
"255"
50 POKE 49247, 1 : GOSUB 100 : POKE
49245, 1 : GOSUB 100 : POKE 492
43, 1 : GOSUB 100
60 POKE 49241, 1 : GOSUB 100 : POKE
49216, 1 : GOSUB 100 : POKE 492
31, 1 : GOSUB 100
70 POKE 49246, 1 : GOSUB 100 : POKE
49244, 1 : GOSUB 100 : POKE 492
42, 1 : GOSUB 100
80 POKE 49240, 1 : GOSUB 100 : GOTO
50
100 REM
110 REM * * * * *
120 REM * * * * *
130 REM * SUBROUTINE PADDLES *
140 REM * & PUSH-BUTTONS *
150 REM * * * * *
160 REM * * * * *
170 REM
180 NORMAL : VTAB (21) : HTAB (14
): PRINT " " : VTAB (21) : HTAB
(30) : PRINT " " : VTAB (22) : HTAB
(14) : PRINT " "
190 L = INT (PDL (0) * 31 / 255
): K = INT (PDL (1) * 31 / 255
): J = INT (PDL (2) * 31 /
255) : H = INT (PDL (3) * 31
/ 255)
200 IF L = M AND K = N AND J = B
AND H = V THEN GOTO 240
210 NORMAL : VTAB (15) : HTAB (M +
1) : PRINT " " : HTAB (N + 1) :
PRINT " " : HTAB (B + 1) : PRINT
" " : HTAB (V + 1) : PRINT " "
220 M = L : N = K : B = J : V = H
230 INVERSE : VTAB (15) : HTAB (M
+ 1) : PRINT " " : HTAB (N +
1) : PRINT " " : HTAB (B + 1) :
PRINT " " : HTAB (V + 1) : PRINT
" " : NORMAL
240 IF PEEK (49249) > 127 THEN
INVERSE : VTAB (21) : HTAB (
14) : PRINT " " : CALL 64477
250 IF PEEK (49250) > 127 THEN
INVERSE : VTAB (21) : HTAB (
30) : PRINT " " : CALL 64477
260 IF PEEK (49251) > 127 THEN
INVERSE : VTAB (22) : HTAB (
14) : PRINT " " : CALL 6477
270 IF PEEK (49152) = 27 THEN GOTO
290
280 POKE 49168, 0 : RETURN
290 HOME : VTAB (15) : PRINT TAB (
15); "END PROGRAM" : VTAB (23)
300 END

```

tensione tra emettitore e massa da zero va quasi a 5V facendo accendere il LED; il calcolatore se ne accorge tramite i piedini 2, 3 e 4 del connettore. Le entrate per i potenziometri vanno direttamente a PL1 e PL2.

Un'ultima annotazione da fare riguarda le masse; dovendo essere assoluta la separazione elettrica tra calcolatore e mondo esterno, noterete come sullo schema elettrico esistano due masse: una, quella dell'interfaccia, indicata con

la freccetta verso il basso a trattini orizzontali e l'altra, quella del computer, indicata con un tratto orizzontale e trattini obliqui. Anche, evidentemente, le alimentazioni a +5V sono diverse; una, quella dell'interfaccia, deve essere generata da un apposito alimentatore (sulla Rivista ne sono stati descritti moltissimi: trasformatore, ponte, condensatore, regolatore 7805), l'altra viene invece dal calcolatore tramite il piedino 1 del connettore. Solo l'integrato IC7 sarà ali-

mentato da quest'ultima per il fatto di trovarsi "al di là".

Tra i dubbi, speriamo pochi, che potrebbero esservi rimasti, ci preme chiarirvene uno: quello del "Game I/O connector".

Dunque: questo connettore è costituito da un semplice zoccolo a basso profilo a 16 pin dual in line che si trova sulla piastra principale del calcolatore.

Esiste anche un altro "Game I/O connector" che si trova sullo stampato della

LA MACCHINA APPLE

Il personal di cui si parla in questo articolo è molto diffuso in Italia, favorito sul mercato da un ottimo rapporto prestazioni prezzo e da una commercializzazione aggressiva ed efficace. La macchina prodotta in Usa viene distribuita da noi attraverso la Iret di Reggio Emilia che offre anche tutti i servizi di assistenza tecnica.

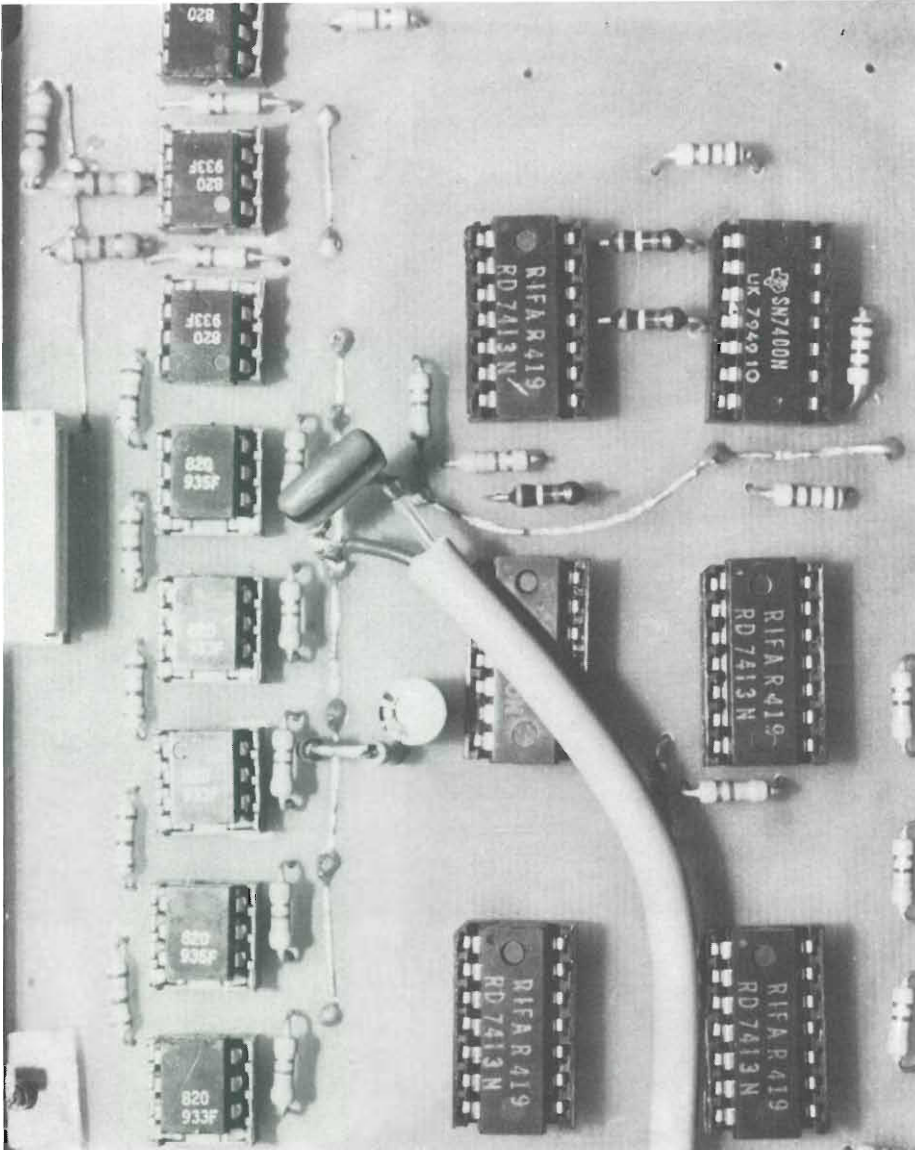

nostra interfaccia. I due connettori devono essere uniti con un cavo piatto a 16 fili con agli estremi i relativi maschi; è, quest'ultimo, purtroppo il componente più costoso dell'apparecchio.

Montaggio

Non ci sono problemi particolari. Occorrono come al solito, oltre a stagno e saldatore, pazienza, ordine, precisione

anche per l'assemblaggio del mobile che deve risultare anche bello a vedersi, per non sfigurare vicino al computer. Noi abbiamo usato per il prototipo un contenitore Ganzerli col quale abbiamo ottenuto un apparecchio molto compatto.

Sullo stampato sono previste alcune piazzole, non forate, su cui vanno saldati, appoggiandoli, i fili che si dirigono alle prese "pin" di uscita o alle prese "DIN" PL1 e PL2; non sono invece previste le piazzole per il collegamento dei

fili di massa e di alimentazione a +5V: non mancano tuttavia i punti dove collegarli, per esempio su un capo della R15 il + e su un capo della R27 il —.

Sullo stampato inoltre dovranno essere inseriti dei ponticelli, visibili sul disegno della disposizione dei componenti, e quindi può essere consigliabile la realizzazione di uno stampato a doppia traccia.

Un programma di prova

Questo è senz'altro il modo più elegante e preciso di eseguire il collaudo dell'interfaccia appena realizzata, a patto che abbiate già ricontrollato più volte il lavoro fatto e vi siate sincerati della giustezza di tutti i collegamenti.

Molto sinteticamente il programma si articola così: le righe 10, 20, 30 e 40 servono per creare una pagina video sulla quale si potrà leggere, dall'alto in basso, sotto il titolo, tutto ciò che riguarda lo stato dell'interfaccia. Mediante i POKE delle righe 50, 60, 70 e 80 si fanno accendere e spegnere in sequenza i LED delle uscite "annunciatori" testando quindi il loro funzionamento. Nella riga 60 vengono anche inviate due impulsi di strobe che saranno rilevati dal lampeggio di D1. Nel frattempo viene periodicamente eseguita la subroutine che inizia in riga 100. Lo scopo di questa subroutine è quello di controllare gli ingressi della periferica e di vedere inoltre se è stato pigiato, da tastiera, il tasto ESC col quale si pone fine al programma.

Sullo schermo verranno anche indicate le posizioni dei potenziometri e lo stato dei push-buttons: questi ultimi, schiacciati, faranno anche emettere dei "beep" dall'altoparlantino interno.

Applicazioni

Non crediamo che sia così difficile capire quali possano essere gli usi dell'interfaccia: tramite un annunciator potrete inviare dati in forma seriale o riceverli tramite i push-button. Potrete ricevere ed elaborare segnali morse come pure trasmetterli. Potrete inoltre usare il calcolatore come controllore di processo. Altre idee le avrete già in mente e di certo altre ve ne verranno...

FREQUENZIMETRO ANALOGICO 0-10 MHZ

di FERDINANDO PALASCIANO

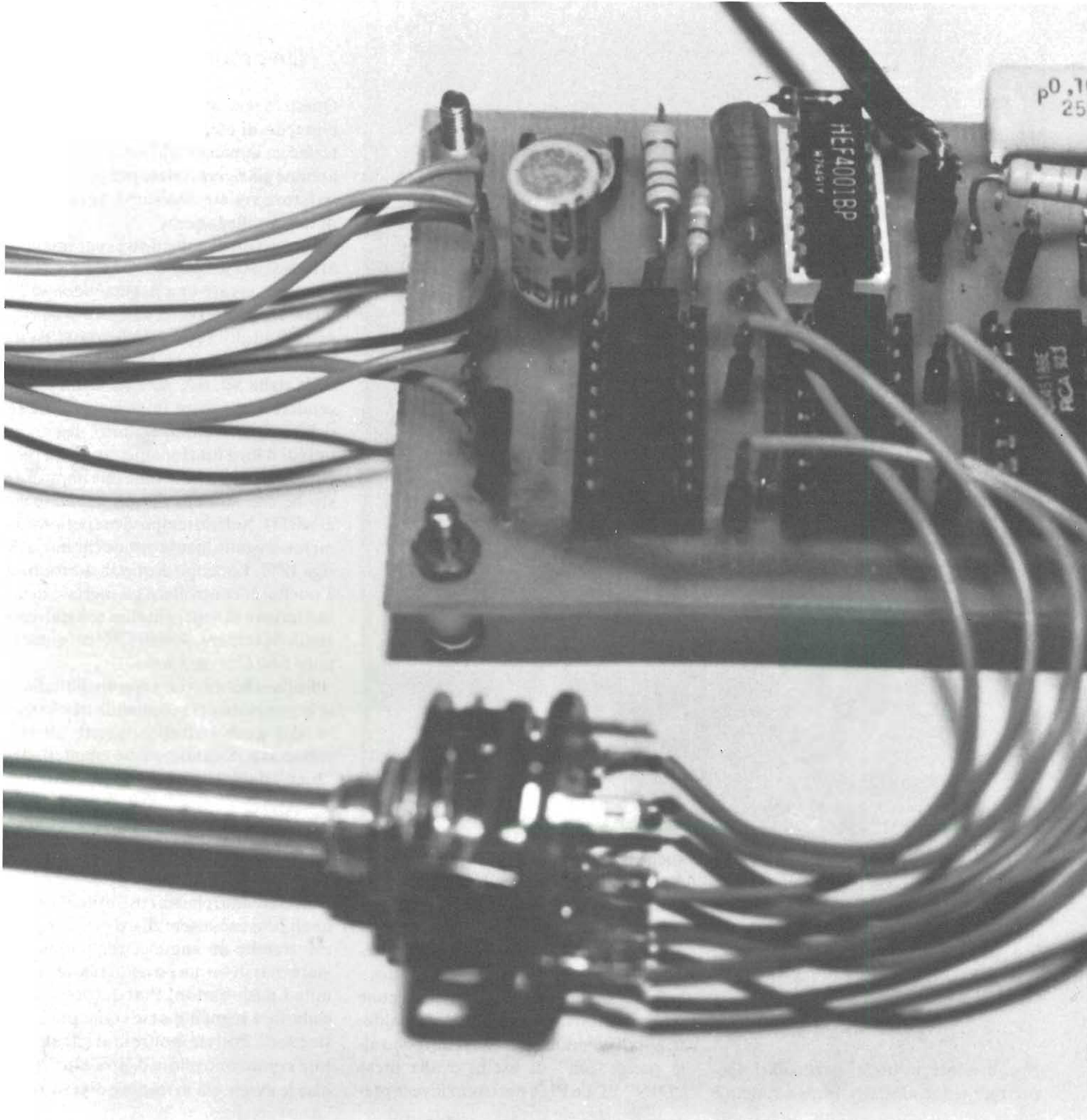

Un circuito di agevole costruzione e molto economico, da utilizzare magari con il tester. Sono utilizzati integrati Cosmos che ci permettono di effettuare misure di frequenza abbastanza precise sino a 10 MHz.

Eccomi qui di nuovo a presentarVi un altro circuito di agevole costruzione nonchè assai economico (per il sollievo della tasca) col quale arricchire la gamma di prestazioni del tester, il quale ovviamente non crede più ai propri occhi nel constatare tutto ciò che poteva fare e che finora non ha fatto.

Il frequenzimetro che qui compare in effigie viene a costare intorno alle diecimila lire, il che lo rende sicuramente appetibile anche in considerazione del fatto che si dimostra più che buono quanto a prestazioni e precisione, malgrado l'economicità della costruzione. Il circuito è ancora basato sull'uso di comuni, reperibilissimi ed a buon mercato integrati COSMOS della serie B, la quale offre, rispetto alla serie A, tali migliorie in velocità e affidabilità, da far sembrare meno azzardato di quanto non si possa pensare di primo acchito il poter conteggiare frequenze fino a 10 MHz con così poco. In effetti il circuito può consentire presta-

zioni superiori, ma ho ritenuto opportuno mantenermi sul sicuro per garantire alla massa di squattrinati che mi legge un funzionamento sicuro in una gamma di misura abbastanza estesa.

L'aggettivo analogico deriva dal fatto che viene usato come indicatore un microamperometro la cui lancetta si sposta in modo proporzionale alla frequenza misurata, logicamente nell'ambito della stessa portata, sebbene lo strumentino funzioni in realtà in tecnica digitale.

L'ingresso di tale frequenzimetro è un vecchio bacucco a FET che avrete sicuramente visto in altri schemi; la sua impedenza si aggira sul $M\Omega$ e, così com'è, risponde egualmente bene sia alle più basse che alle più alte frequenze che l'aggeggio riesce a misurare. Ai capi di R2 non c'è il solito condensatorino "speed-up" che si vede in analoghi schemi; in fase di collaudo mi ha dato solo fastidi, e col valore di R2 che ho adottato esso non serve affatto.

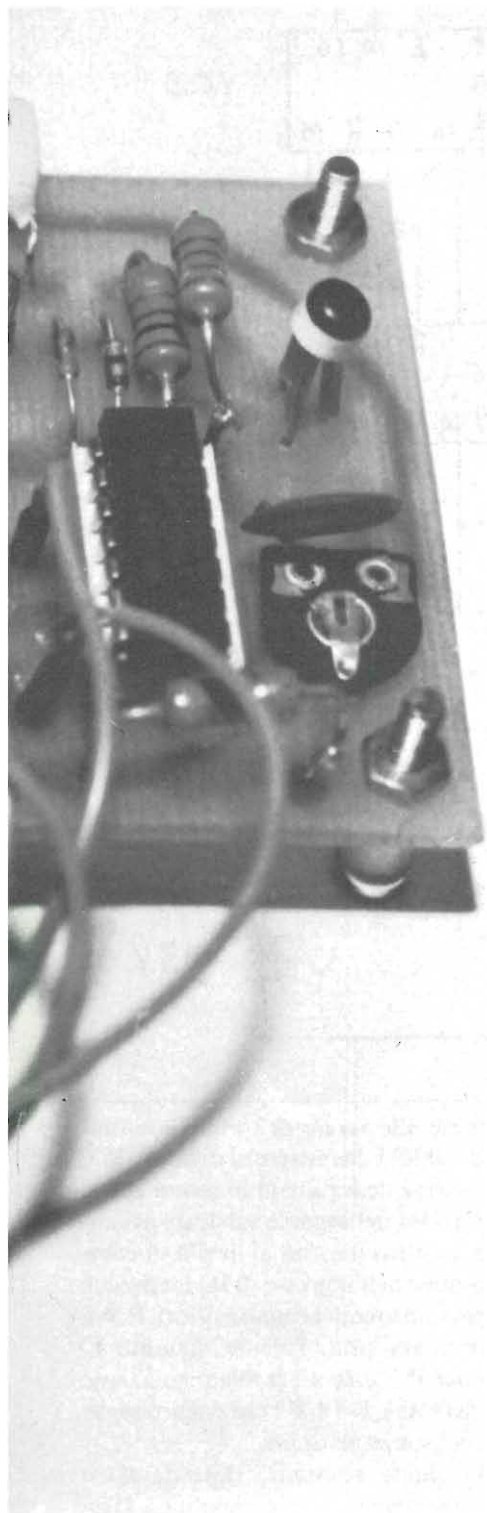

CIRCUITO ELETTRICO

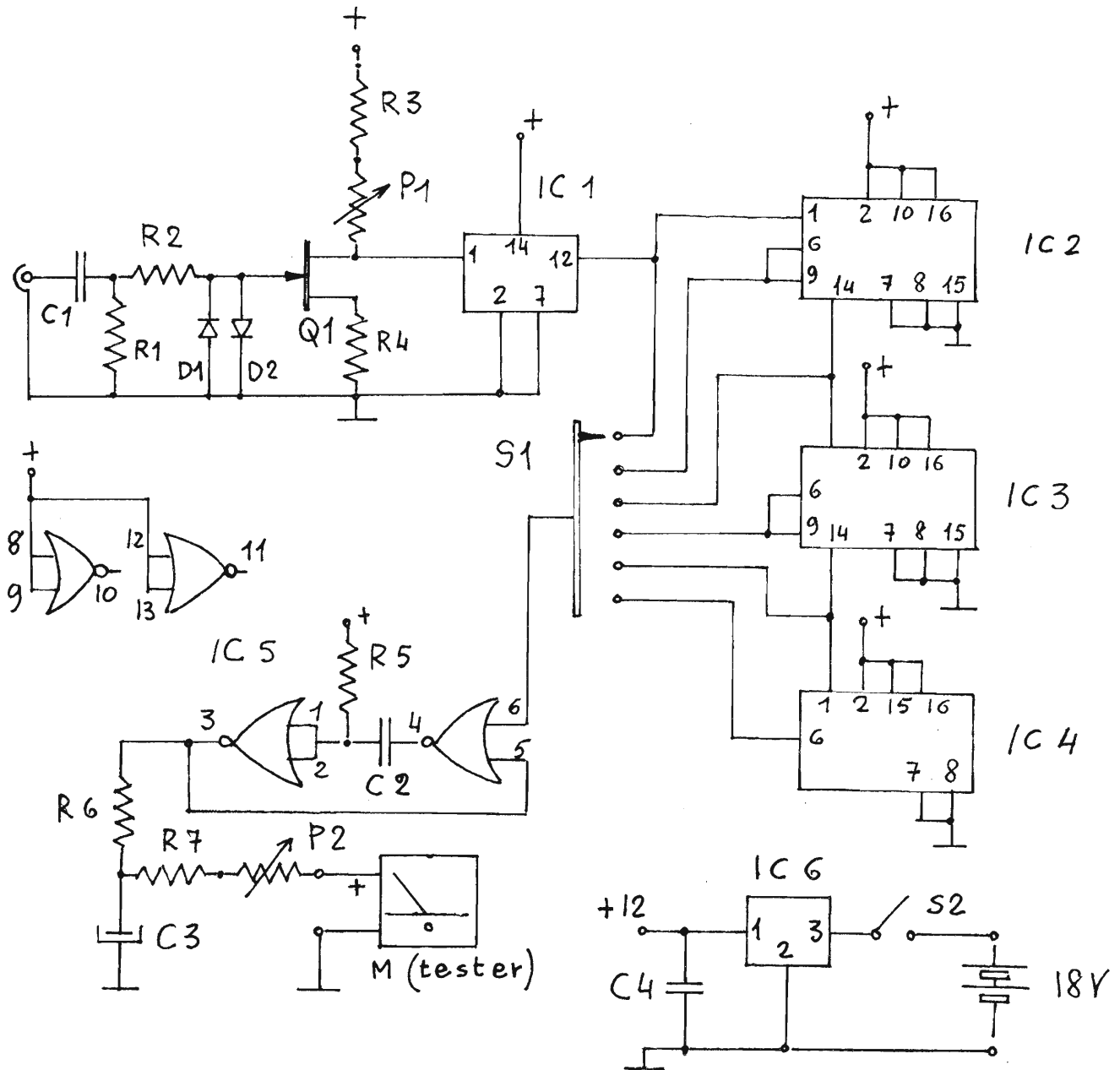

Il FET serve ad elevare il livello medio del segnale da un intorno di zero (massa) ad un intorno del livello di commutazione dell'ingresso di IC 1; tale livello è di solito di circa metà del valore della tensione di alimentazione, pur potendo variare a seconda dell'esemplare, anche notevolmente, per effetto delle tolleranze di fabbricazione dei COSMOS. Tali tolleranze, per la serie B (a cui appartengono tutti gli integrati qui usati) sono molto ristrette rispetto a quelle della serie A e ciò significa che la riproduzione

zione dello strumento da parte di chi legge risulterà molto aderente al prototipo. A scanso di equivoci dirò subito che tutto ciò che potrà essere variato nel V/s esemplare sono i valori di R 3 ed R 7, mentre tutto il resto scorrerà liscio come sull'olio.

Avendo detto che il FET serve ad elevare il segnale, apparirà evidente che l'uscita dello stadio è sul drain del FET medesimo, il che consente di avere anche una certa amplificazione del segnale prelevato dall'ingresso; perchè il tutto sia

aderente allo scopo di comandare l'ingresso di IC 1, la resistenza di drain, R 3, deve essere determinata in modo che le oscillazioni del segnale sul drain avvengano proprio intorno al livello di commutazione dell'ingresso di IC 1, e poichè questo non lo conosciamo a priori, R 3 va determinata praticamente. Quanto al trimmer P 1, esso serve alla regolazione fine del totale R 3 + P 1 che costituisce la vera resistenza di drain.

Da questa resistenza dipende sia il funzionamento che la sensibilità del fre-

COMPONENTI DEL FREQUENZIMETRO

R 1 1 M Ω
 R 2 10 K Ω
 R 3 6,8 K Ω
 R 4 1,2 K Ω
 R 5 1 M Ω
 R 6 39 K Ω
 R 7 18 K Ω
 (tutti a strato di carbone)
 P 1 2,2 K Ω
 P 2 4,7 K Ω

C 1 0,1 μ F poliestere
 C 2 10 μ F poliestere
 C 3 47 μ F - 16 V
 C 4 0,1 μ F ceramico
 Q 1 FET ECG 132
 IC 1 COSMOS 4024 B
 IC 2-3-4 COSMOS 4518
 IC 5 COSMOS 4001 B
 IC 6 70L12 miniregol.

S 1 commut. 1 via - 6 pos.
 S 2 interruttore a slitta
 2 attacchi per pila 9 volt
 50 cm di cavetto schermato per l'ingresso con coccodrilli isolati per positivo e massa
 M tester - portata 50 μ A

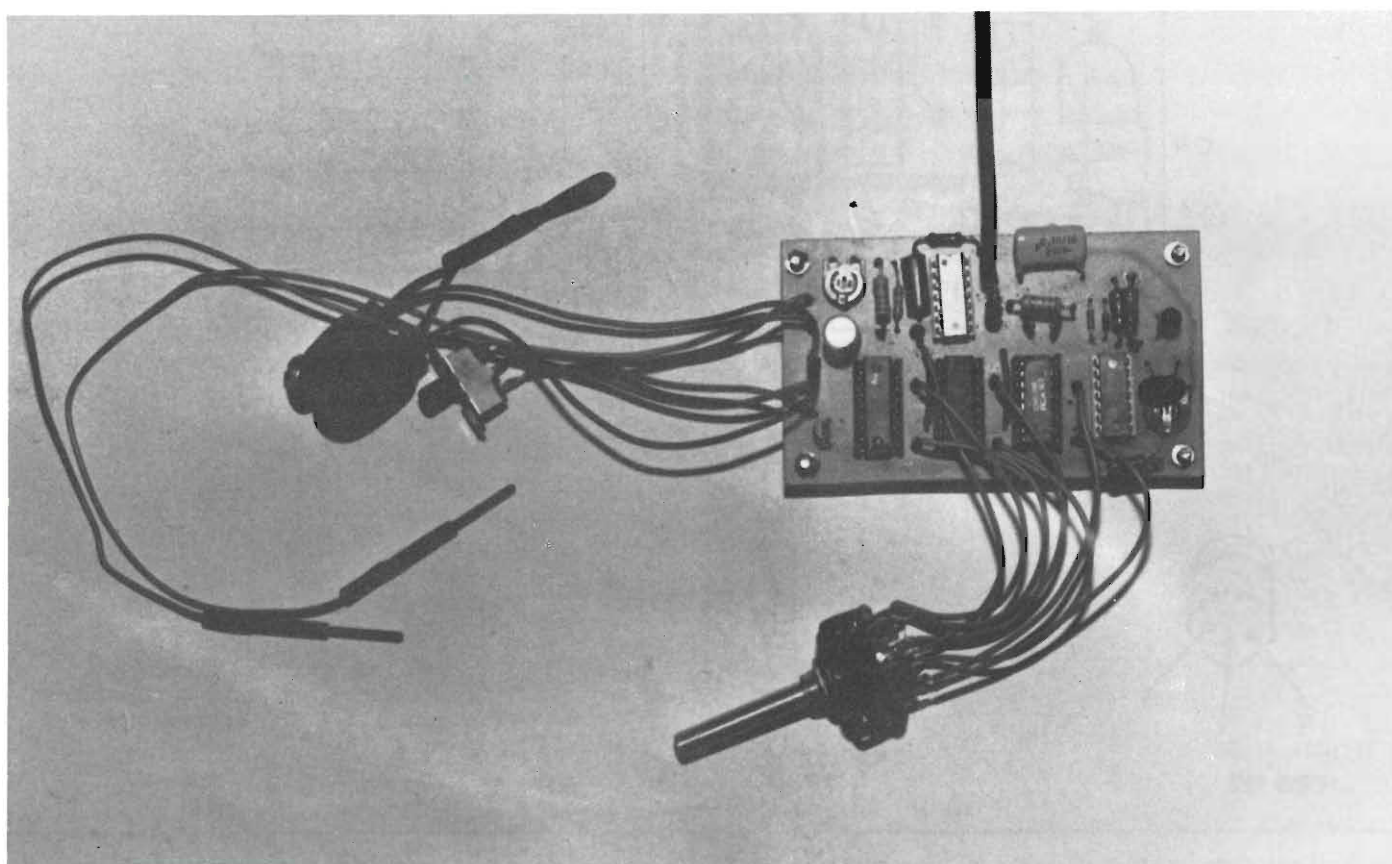

quenzimetro; per agevolare la messa a punto di questa parte è bene montare al posto dei terminali di R 3 due ancoraggi costituiti da spezzoncini di filo di rame nudo da un millimetro; su di essi poi sarà saldata R 3 una volta determinatone il valore. Logicamente potete provare subito con 6,8 K Ω come da lista dei componenti; se il frequenzimetro entra in funzione ed è possibile - manovrando P 1 - riuscire a misurare la frequenza di segnali con circa 200 mV picco-picco, significa che siete un po' nati con la camicia e vi

siete risparmiati il lavoro di messa a punto.

Ora debbo dirVi che in effetti il lavoro maggiore riguarda il raggiungimento della più alta sensibilità possibile, dato che il frequenzimetro va in funzione con la massima facilità e con segnali da mezzo volt in su non c'è praticamente alcuna difficoltà da superare. Per raggiungere invece la massima sensibilità possibile conviene procedere nel seguente modo.

Al posto di R 3, sui sullodati ancoraggi, si piazza un trimmer lineare da 10 K Ω

(che sarà rimosso ad operazione ultimata) a mo' di resistenza variabile; intanto, il cursore di P 1 viene tenuto a centro corsa. Con un ovvio segnale all'ingresso, di ampiezza pari ad almeno un volt (non importa la frequenza) si manovra il cursore del trimmer volante che sostituisce R 3 finché il frequenzimetro non entra in funzione. Qui giunti si riduce l'ampiezza del segnale in ingresso magari mediante un semplice partitore resistivo all'uscita del generatore, e si manovra ancora il cursore del trimmer volante se necessa-

CABLAGGIO

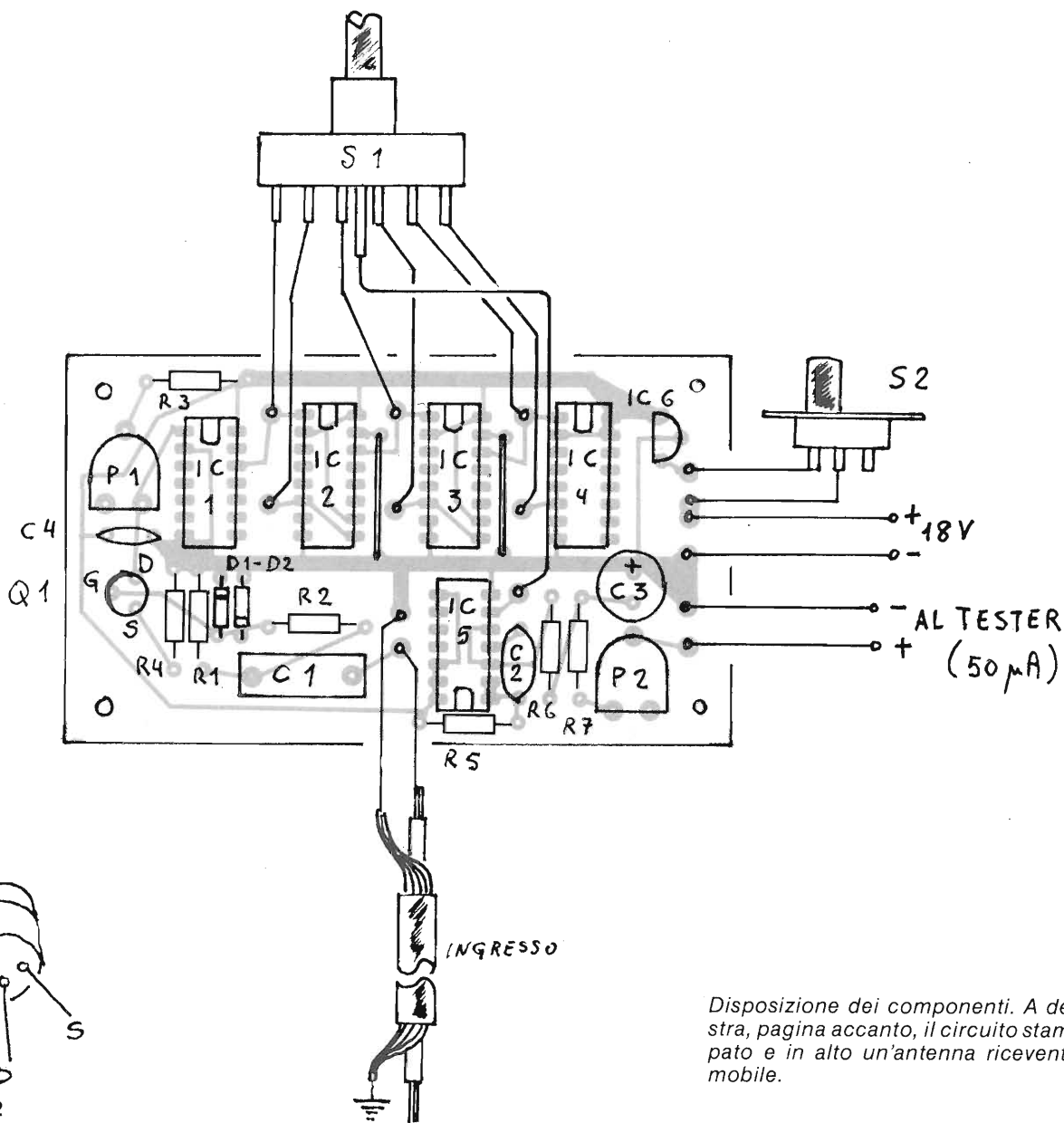

Disposizione dei componenti. A destra, pagina accanto, il circuito stampato e in alto un'antenna ricevente mobile.

rio. Se il partitore resistivo all'uscita del generatore è servito anch'esso da un trimmer o potenziometro, si può mettere a punto il valore da attribuire ad R 3 per il funzionamento del frequenzimetro con segnali aventi ampiezza minore di 200 mV.

Qui giunti si smonta il trimmer volante e si misura il valore ohmico che esso presenta ad operazione terminata; chiaramente si tratta di prendere per R 3 il valore commerciale più vicino a quello trovato col trimmer, senza troppi patemi d'animo perchè P 1 è lì proprio per com-

pensare le eventuali differenze in più o in meno; se la differenza dovesse essere tale da non poter essere compensata con la regolazione di P 1, R 3 sarà arrangiata con opportuna serie o parallelo di due resistenze, in modo da portarsi il più vicino possibile al valore segnalatoci dal trimmer volante.

Può benissimo darsi che nel Vostro caso tutto questo non sia necessario e che il frequenzimetro vada bene proprio con i 6,8 KΩ di R 3 segnati nella lista dei componenti, ad ogni modo è prevedibile che si debba procedere come ho detto perchè

oltre a fare i conti con le tolleranze di fabbricazione di IC 1, dovrete vedervela anche con le tolleranze del FET.

Come FET ho usato un SILVANIA ECG 132, ma solo perchè giaceva inoperoso nel suo cassetto; al suo posto può essere usato un qualsiasi altro FET, meglio se di qualità, ma al limite anche i più comuni 2N3819 o il BF 244 riusciranno a farVi contenti, magari con un pizzico di sensibilità in meno. Nel caso che si usi il 2N3819 od il BF 244 è bene diminuire il valore di R 4 portandolo a 560 o anche a 470Ω ; logicamente anche in questo caso

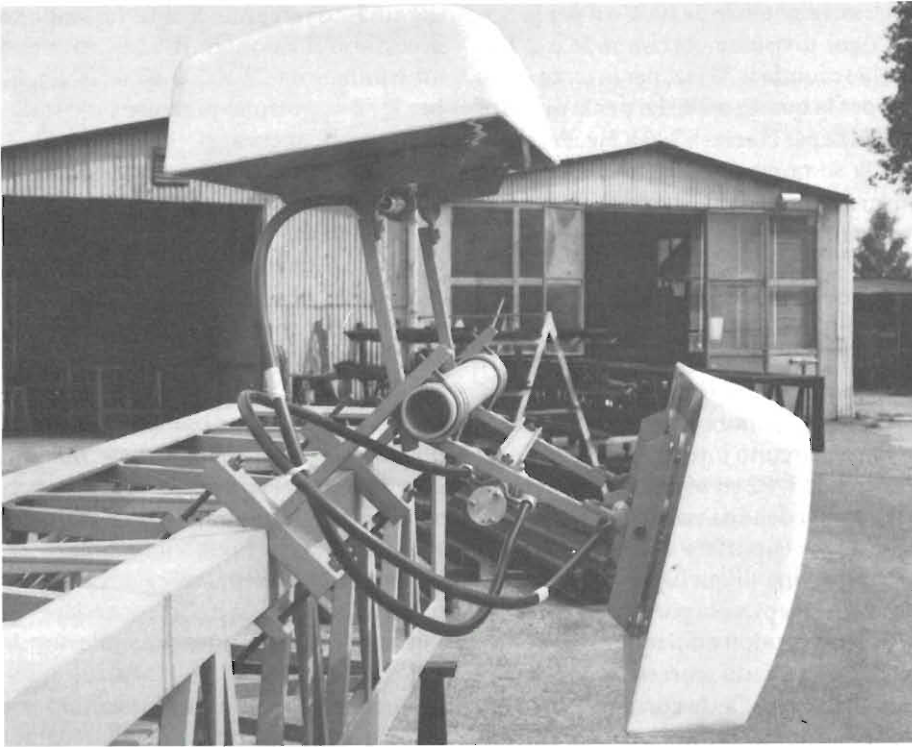

BY ROHDE & SCHWARZ

CIRCUITO STAMPATO

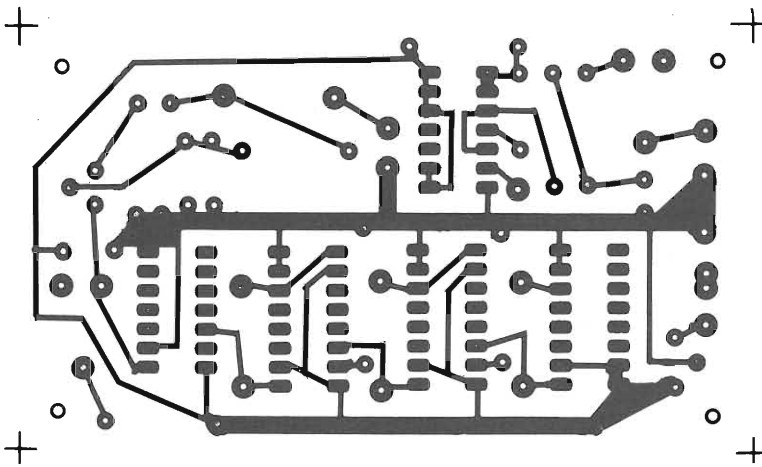

R 3 verrà determinata come ho detto, usando come trimmer volante un elemento da 5 K Ω .

Per terminare il discorso sull'ingresso, dirò che il segnale da misurare viene prelevato mediante un cavetto schermato (calza a massa, logicamente) alla cui estremità volante si porranno dei cocodrilli isolati per il collegamento al circuito di cui si brama misurare la frequenza. La lunghezza del cavetto non è critica; a me, come a Voi, ne andranno a fagiolo 40-50 centimetri.

Il segnale presente sul drain del FET

viene presentato all'ingresso di IC 1, un divisore binario a sette stadi (di cui sei sprecati) tipo 4024 "B"; il suffisso è ornato da virgolette in quanto importante, perchè significa che cotale integrato accetta in ingresso una frequenza massima tipica di 12 MHz a 10 volt di alimentazione, laddove il tipo "A" sopporta una frequenza massima tre o quattro volte inferiore. Circa la frequenza d'ingresso si deve dire che mentre la National presenta i suoi integrati per 12 MHz tipici, la RCA li dà per 16 MHz e la Fairchild per 30 MHz, il tutto con alimentazione di 10

volt. E' evidente che limitare le prestazioni del nostro strumentino a 10 MHz serve ad evitare sgradite sorprese. (che del resto si riducono al mancato funzionamento del frequenzimetro al di sopra di una certa frequenza) anche perchè non tutti gli integrati della stessa marca dimostrano la stessa agilità e qualche esemplare può fermarsi ad una frequenza notevolmente inferiore a quella massima tipica. Se dovesse succedere anche con i nostri 10 MHz, basterà cambiare l'integrato anche con un altro della stessa marca e le cose andranno a posto.

Se a qualcuno sembra strano il termine "fermarsi" riferito ai nostri integratucci, farò presente che in effetti i COSMOS cessano di funzionare quando la frequenza in ingresso è superiore a quella che riescono a digerire.

Il 4024 B, oltre a sopportare un'elevata frequenza d'ingresso, ha il pregio di possedere l'ingresso medesimo fornito di un circuito squadratore che gli consente di ingollare forme d'onda qualsiasi senza che il suo funzionamento ne soffra (giova ricordare che i COSMOS sono nati per il funzionamento con segnali logici, alias onde quadre); le sue uscite naturalmente forniscono impulsi squadrati, ciò che consente il regolare funzionamento dei successivi divisori decimali, i 4518. Inoltre il 4024 viene usato come divisore per due, e quindi se ne utilizza solo il primo stadio; in tal modo, alla uscita utilizzata (pin 12) si ha una frequenza massima di 5 MHz (con 10 MHz in ingresso); la divisione appare subito necessaria rilevando che i divisori 4518 sopportano una frequenza massima tipica d'ingresso di 6 MHz a 10 volt.

Riepilogando, il 4024 B ci consentirà di misurare frequenze di onde di qualsiasi forma, sia di adeguare, con la divisione per due, la frequenza massima d'ingresso a quella sopportabile dal primo divisore decimale 4518. Di seguito al 4024 si hanno tre 4518, ciascuno dei quali contiene due divisori decimali; l'ultimo 4518 viene pertanto utilizzato a metà in quanto la catena deve fornire cinque delle sei portate dello strumento, essendo la prima fornita direttamente dall'uscita del 4024.

Il segnale proveniente dall'ingresso, squadrato e diviso per 2 in frequenza da IC 1, viene presentato o direttamente (alla prima portata) o dopo un'opportuna

successiva divisione per una potenza di 10 (alle portate successive) all'ingresso di comando di un monostabile formato da due porte di IC 5 (4001 B) che ad ogni fronte positivo dell'onda in arrivo emette un impulso di durata fissa, determinato da R 5 e C 2. Se ci fate caso, la massima frequenza di eccitazione, ad ogni portata, è di 50 Hz, sicchè nell'unità di tempo il monostabile emette al massimo 50 impulsi; la durata di ogni impulso non può pertanto superare 1/50 di secondo e per motivi di sicurezza la teniamo più bassa, circa 0,015 sec, almeno in teoria per via delle tolleranze di fabbricazione dei COSMOS. Nel caso che alla massima frequenza di conteggio per ogni portata il V/s frequenzimetro denoti una irregolarità di funzionamento, sarà bene diminuire un po' il valore di R 5.

Come ho già detto le portate dello strumento sono sei, per i f.s. 100 Hz, 1 KHz, 10 KHz, 100KHz, 1 MHz e 10 MHz; alla prima monostabile viene eccitato direttamente dall'uscita di IC 1 ed alle altre dalle relative uscite degli IC 2, 3 e 4 che provvedono alle successive divisioni per 10 in modo che al monostabile pervengano al massimo 50 impulsi per ogni portata.

La lettura della frequenza sulla scala del tester dipende dal numero di divisioni che essa comprende; solitamente si tratta di 50 divisioni, e quindi ciascuna corrisponde a 2 Hz moltiplicati per il coefficiente tipico di ogni portata, alias

successive potenze di 10. Così per la prima ogni divisione corrisponde a 2 Hz, per la seconda a 20 Hz, per la terza a 200 Hz, per la quarta a 2KHz, per la quinta a 20 KHz e per la sesta a 200 KHz. Pertanto se alla sesta portata la lancetta segna in misura 27 divisioni, significa che la frequenza misurata è $27 \times 200 \text{ KHz} = 5,4 \text{ MHz}$.

Nel drammatico caso che il V/s tester abbia la scala suddivisa in modo diverso, toccherà a Voi fare il conto di quanti Hz corrispondono ad ogni divisione.

L'uscita del monostabile fa capo ad un semplice circuito integratore formato da R 6, C 3, R 7, P2 ed M (tester alla portata μA , ma rivedendo i valori di R 6 ed R 7 va bene anche la portata di $100\mu\text{A}$ se il V/s tester dispone di quella). Grazie a detto circuito, una piccola parte della corrente impulsiva prodotta dal monostabile viene spianata e fatta scorrere in M che così può misurarla. Detta corrente è proporzionale al numero di impulsi prodotti dal monostabile nell'unità di tempo e quindi è proporzionale (in modo lineare) alla frequenza misurata. L'indicazione del nostro frequenzimetro risulta pertanto in relazione lineare con la frequenza, tuttavia si deve segnalare uno scostamento di circa il 2% in meno passando da metà scala a fondo scala attribuibile a difetto di linearità del microamperometro del tester, detto fra di noi, lo scostamento è perfettamente tollerabile visto il costo dello strumento. L'aggiustaggio preciso

del circuito integratore si fa variando se necessario il valore di R 7 (si prova con un trimmer da 22 K Ω o 50 K Ω); anche per R 7 è opportuno piazzare sullo stampato degli ancoraggi, come per R 3. Quanto a P 2, esso serve all'aggiustaggio al capello della taratura.

La taratura si effettua logicamente servendosi di un generatore di frequenza campione, possibilmente quarzato. Io mi sono servito di un generatore di clock per orologi digitali, trovato nel surplus per pochi soldi, la cui frequenza d'uscita è di 60 Hz. Il sistema più spiccio sarebbe quello di servirsi della rete luce, malgrado gli inconvenienti che la cosa comporta; infatti dalle mie parti la rete è talmente disturbata che è quasi impossibile servirsene direttamente, vale a dire mediante un trasformatore con secondario di pochi volt. L'unica idea possibile, se non si possiede il generatore quarzato, è quella di costruirsi un apposito calibratore azionato dalla frequenza della rete luce ma adatto a ripulirla dagli impulsi di disturbo. Logicamente ho provato anche questo, ma ne ho fatto un montaggio volante e pertanto non Ve lo posso presentare, comunque non è altro che un circuito di trigger, semplice quanto mai.

L'alimentazione è fornita da due pile for transistor da 9 volt, il totale (18 volt) è ridotto e stabilizzato - soprattutto nel tempo - da IC 6, un miniregolatore 78L12, che assicura costanza di misure anche con pile non del tutto cariche. ■

1 **la MOSTRA-MERCATO REGIONALE del RADIOAMATORE - C.B. e Hi-Fi. - ALESSANDRIA -**
la manifestazione si terrà a "SALE" (AL) dal 25 al 26 luglio 81
 In occasione della FIERA PATRONALE Locale
 Per Informazioni Tel. (011) 381105 / Ore 19 / 21 Sera -

Kurciuskit

Interruttore crepuscolare

KS 165

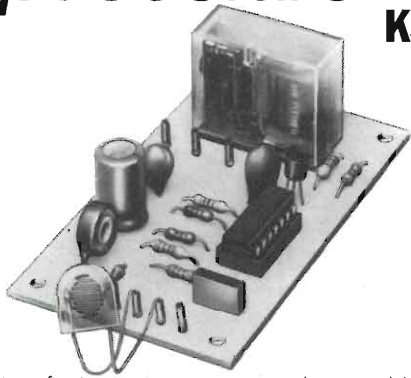

Dispositivo di sicuro funzionamento che permette di azionare comandi o più semplicemente di accendere delle luci quando l'illuminazione ambiente scende al di sotto di un

certo valore prestabilito. L'accurata e moderna progettazione garantisce un'ottima immunità ai disturbi e contro i falsi azionamenti.

Alimentazione: 9 V c.c. ($\pm 40\%$)
Corrente assorb. (a riposo): $< 0,1$ mA
Contatti relè: 5A 220 V (resistivi)
Sensore: fotocellula LDR

L. 28.500
IVA COMPRESA

DISTRIBUITO IN ITALIA DALLA GBC

Kurciuskit

Radoricevitore OL-OM-FM.

KS 105

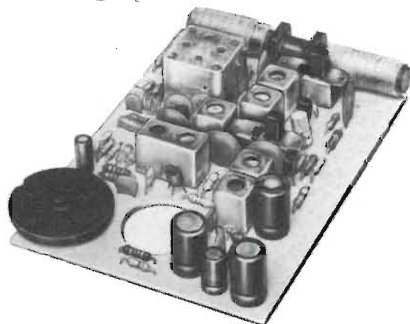

Questo interessante apparecchio radoricevente per onde medie, lunghe ed FM costituisce un insieme completo, compatto e di notevoli

prestazioni. La costruzione e la messa a punto non presentano grandi difficoltà. Ottima la sensibilità e la resa acustica.

Alimentazione: batteria da 6 V c.c.
Frequenza FM: 88 \div 108 MHz
Frequenza OM: 520 \div 1640 kHz
Frequenza OL: 150 \div 270 kHz
Sensibilità OM: 150 μ V/m
Sensibilità OL: 350 μ V/m
Sensibilità FM: 5 μ V
Potenza audio: 0,3 W

L. 19.500
IVA COMPRESA

DISTRIBUITO IN ITALIA DALLA GBC



I NOSTRI LIBRI DI SCUOLA.

In 30 anni di attività, Scuola Radio Elettra ha specializzato più di 400 mila giovani, facendone dei tecnici qualificati.

Alla base di questi positivi risultati stanno la serietà, l'impegno, la continua volontà di rinnovamento con cui, da sempre, Scuola Radio Elettra lavora. Ma soprattutto la validità del metodo d'insegnamento. Esso non si limita ad una completa ed approfondita preparazione teorica, ma consente all'allievo di sperimentare e verificare praticamente quanto apprende, costruendo strumenti ed apparecchiature che interessano il suo settore professionale. Ogni gruppo di lezioni, infatti, è corredato da una serie di materiali che costituiscono una ricchissima dotazione e restano di proprietà dell'allievo al termine dei corsi.

Con il metodo d'insegnamento Scuola Radio Elettra, quindi, teoria e pratica procedono insieme e al valore del metodo si aggiunge quello dei materiali, tutti di altissimo livello qualitativo. E' questo metodo ad aver fatto di Scuola Radio Elettra la più importante scuola europea per l'insegnamento a distanza. I corsi della Scuola Radio Elettra sono continuamente aggiornati in base alle più recenti innovazioni tecnologiche ed ai più moderni criteri didattici. Scegli tra questi corsi quello che ritieni più interessante ed adatto alle tue aspirazioni.

CORSI DI SPECIALIZZAZIONE TECNICA (con materiali)

RADIO STEREO A TRANSISTORI - TELEVISIONE BIANCO-NERO E COLORI - ELETTRONICA - ELETTRONICA INDUSTRIALE - HI-FI STEREO - FOTOGRAFIA - ELETTRAUTO.

CORSI DI QUALIFICAZIONE PROFESSIONALE

PROGRAMMAZIONE ED ELABORAZIONE DEI DATI - DISEGNATORE MECCANICO PROGETTISTA - ESPERTO COMMERCIALE - IMPIEGATA D'AZIENDA - TECNICO D'OFFICINA - MOTORISTA AUTORIPARATORE - ASSISTENTE E DISEGNATORE EDILE - LINGUE.

CORSO ORIENTATIVO PRATICO (con materiali)

SPERIMENTATORE ELETTRONICO particolarmente adatto per giovani dai 12 ai 15 anni.

Se desideri ricevere informazioni dettagliate non lasciarti sfuggire questa opportunità, può essere importante per il tuo avvenire. Compila e spedisce questa cartolina. Riceverai gratuitamente e senza alcun impegno una splendida documentazione a colori.

Al termine di ogni corso, Scuola Radio Elettra rilascia un attestato da cui risulta la tua preparazione.



Scuola Radio Elettra
Via Stellone 5/E74 10126 Torino
perché anche tu valga di più

CANNARD

PRESA D'ATTO
DEL MINISTERO DELLA PUBBLICA ISTRUZIONE
N. 1391

La Scuola Radio Elettra è associata
alla **A.I.S.CO.**
Associazione Italiana Scuole per Corrispondenza
per la tutela dell'allievo.

PER CORTESIA, SCRIVERE IN STAMPATELLO

SCUOLA RADIO ELETTRA Via Stellone 5/E74 10126 TORINO
INVIATEMI, GRATIS E SENZA IMPEGNO, TUTTE LE INFORMAZIONI RELATIVE AL CORSO

DI _____

Nome _____

Cognome _____

Professione _____ Età _____

Via _____ N. _____

Località _____

Cod. Post. _____ Prov. _____

Motivo della richiesta: per hobby per professione o avvenire

Tagliando da compilare, ritagliare e spedire in busta chiusa (o incollato su cartolina postale)

CAMPANELLO CASALINGO MA CON MEMORIA

di FRANCESCO MUSSO



Supponiamo che qualcuno suoni alla porta di casa e che si voglia, comunque si senta il suono, memorizzare il fatto. Basta un relè che scatti per fissare accesa una luce spia. In una casa di campagna potremmo moltiplicare il circuito per contare i visitatori.

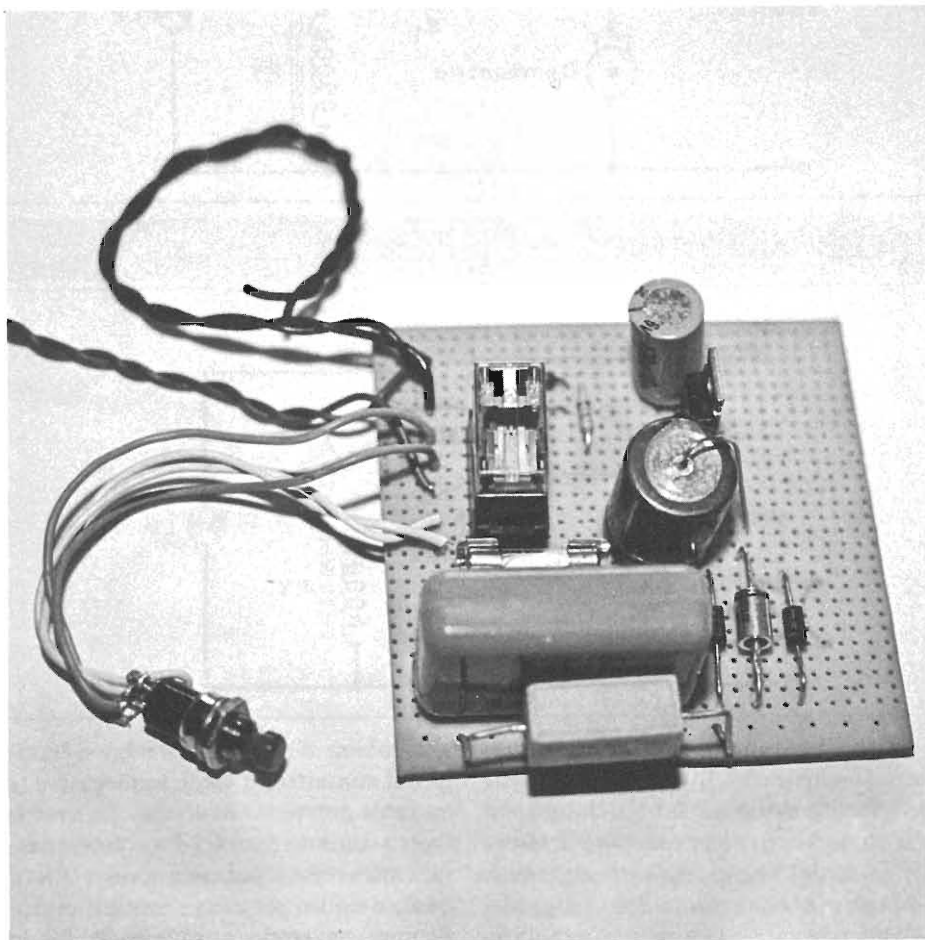
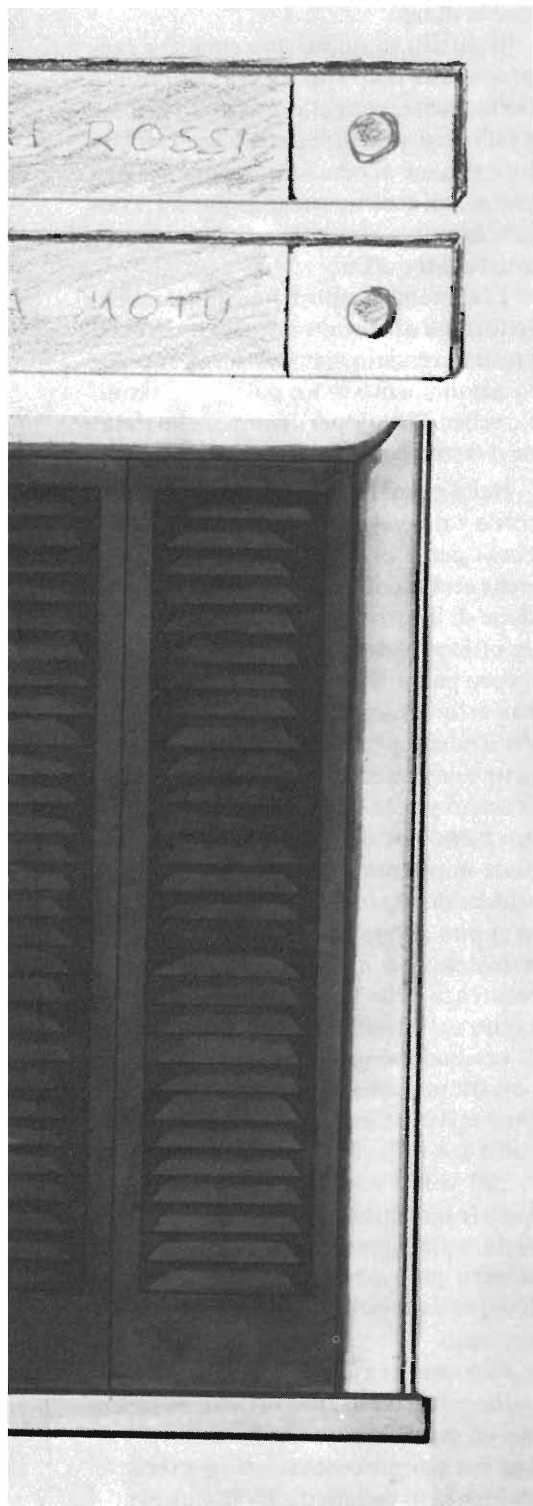

Più che un progetto questa vuole essere una semplice idea e un pratico consiglio per i nostri lettori. L'oggetto che oggi prendiamo in esame è quel gran simpatico (ohibò!) del campanello casalingo, moderno e discreto maggiordomo, imparziale annunciatore tanto dei cari quanto dei rompiscacce.

A differenza del livreato maggiordomo, il quale veniva di persona ad annunciare l'ospite, questo rimane irrimediabilmente inchiodato alla parete e dopo il suo primo "drin" o "din don" tace sdegnosamente indipendentemente dal fatto che noi abbiamo o meno udito il suo annuncio. Basta avere la radio accesa, oppure essere nel bagno con l'acqua che scroscia, per non sentirlo. Chissà quante

volte siamo corsi alla porta; magari uscendo proprio dal bagno asciugati alla bell'e meglio, convinti che avessero suonato mentre fuori non c'è nessuno. Per tagliare la testa al toro, basterebbe acquistare un campanello dal suono robusto, ma tale soluzione oltre ai nostri timpani romperebbe anche le cordiali relazioni del buon vicinato.

E allora?... ecco la nostra soluzione: se è vero che un campanello dal suono molto forte rompe i timpani, è pur anche vero che una luce che si accende non dà fastidio a nessuno. Ecco quindi il primo passo, ovvero abbinare alla segnalazione acustica una segnalazione ottica che abbia la seguente prerogativa: la segnalazione ottica rimane attiva anche dopo

BY PHILIPS

RELE' NORMALE

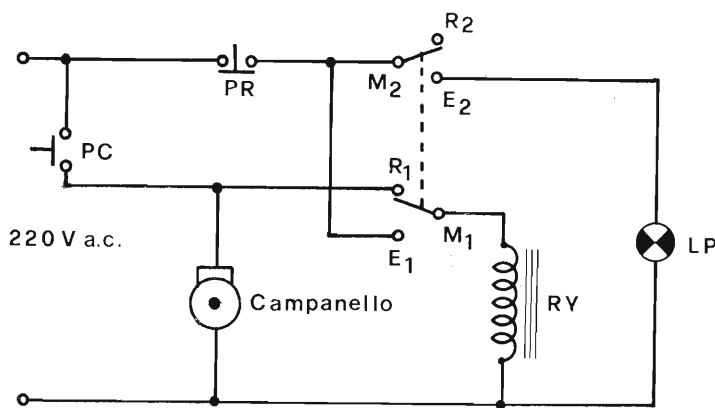

nellata del visitatore non è più in grado di eccitare il relay (M1 collegato a A2) anche qui il circuito rimane in questa condizione fino a che non interveniamo noi manualmente premendo il pulsante PR. A questo punto RY1 viene nuovamente eccitato, la camma compie un'altra rotazione ed il circuito ritorna nello stato iniziale. Anche per questo circuito il relay deve avere una tensione di lavoro pari a quella di rete.

Il difetto di questi due circuiti è rappresentato dal fatto che la memoria è permanente; per cui se qualcuno venisse a farvi visita mentre siete in week-end la luce rimane accesa inutilmente per ben due giorni cosa questa in grado di far saltare la mosca al naso ad ecologisti, anti-nuclearisti e affini.

Li abbiamo proposti poichè potrebbero tornare utili in altre situazioni in cui si renda necessario memorizzare l'avvenuto azionamento di un pulsante e simili. Lo schema ideale per il campanello rimane il terzo che andiamo ad esaminare.

Nella parte sinistra questo schema ricorda i precedenti mentre differisce da quelli per il diverso modo con il quale viene eccitato il relay e per la diversa tensione di lavoro di questo. Infatti il relay da utilizzare deve avere una tensione di lavoro pari a 6-12 volt in corrente continua in luogo dei 220 Vc.a. dei precedenti. Per il nostro prototipo abbiamo utilizzato un relay della National a 6 volt 2scambi scelto per la facile reperibilità e per il suo basso costo trattandosi di un esemplare miniatura. Questo relay lo si può saldare direttamente sul circuito oppure lo si può alloggiare in un comunissimo zocchetto per integrati a 16 piedini. La resistenza della bobina di eccitazione si aggira sui 60 ohm e pertanto la corrente di eccitazione vale 100 milliampere, la portata massima sui contatti così come denunciata dal fabbricante vale 1 A a 125 volt e 2 A a 30 volt con carichi induttivi. A 220 volt e con carichi non induttivi quali le lampadine regge almeno 0,7 A e pertanto la lampadina spia segnata nello schema può avere una potenza fino a 100-140 watt più che sufficiente nel nostro caso.

Passiamo ora al circuito: per ridurre la tensione di rete in luogo di un costosissimo ed ingombrante trasformatore o di una pur sempre costosa ed ingombrante resistenza di caduta da 25-30 watt si uti-

RELE' PASSO PASSO

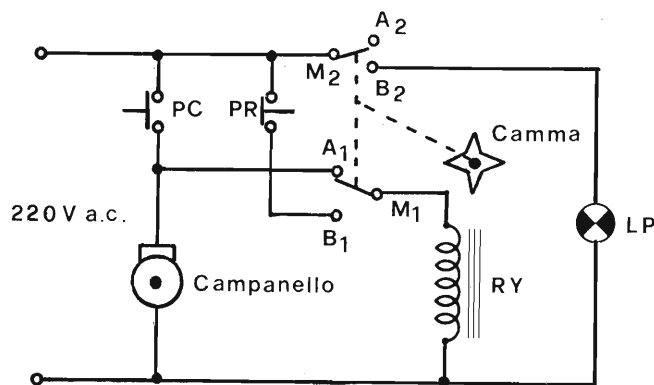

che il visitatore abbia rilasciato il pulsante del campanello. In questo modo tutte le volte che avremo il dubbio che qualcuno ha suonato, non dovremo più uscire di corsa dal bagno, ma sarà sufficiente sporgere la testa nel corridoio, luogo ideale per piazzare la lampada spia che ci indicherà effettivamente se qualcuno ha suonato.

Schema elettrico

Di schemi per questo circuito ne abbiamo allestiti tre in modo da coprire tutte le esigenze; due di essi presentano una memoria permanente, il terzo una di tipo temporaneo. Nel primo si fa uso di un comune relay con tensione di lavoro pari a quella di rete (220 V tipici) munito di due contatti di scambio.

Quando si preme il pulsante del campanello (PC) il relay viene eccitato e la corrente di eccitazione passa dal contatto fisso R1 a quello mobile per poi andare

alla bobina. Non appena il relay si è eccitato il contatto R1 viene scollegato e la corrente perviene ora al relay attraverso l'altro contatto fisso E1 dopo essere passata attraverso il pulsante di reset (PR) il quale a riposo presenta i contatti chiusi. Sempre passando attraverso la PR la corrente, tramite il contatto mobile M2 e quello fisso E2 perviene alla lampada spia LP. Il relay rimane eccitato e detta lampada accesa sino a che noi non interveniamo sul pulsante di reset PR.

Nel secondo schema si fa uso di un relay - passo passo - nel quale il contatto mobile viene azionato da una camma la quale compie una rotazione di 180 o 90 gradi ogni volta che si dà tensione al relay. In condizioni di riposo i contatti mobili M1 ed M2 risultano collegati ai contatti fissi A1 e A2. Quando viene premuto il pulsante del campanello la camma sposta M1 ed M2 rispettivamente su B1 e B2.

In questo modo la lampada LP si accende ed inoltre una ulteriore scampa-

RELE' TEMPORIZZATO

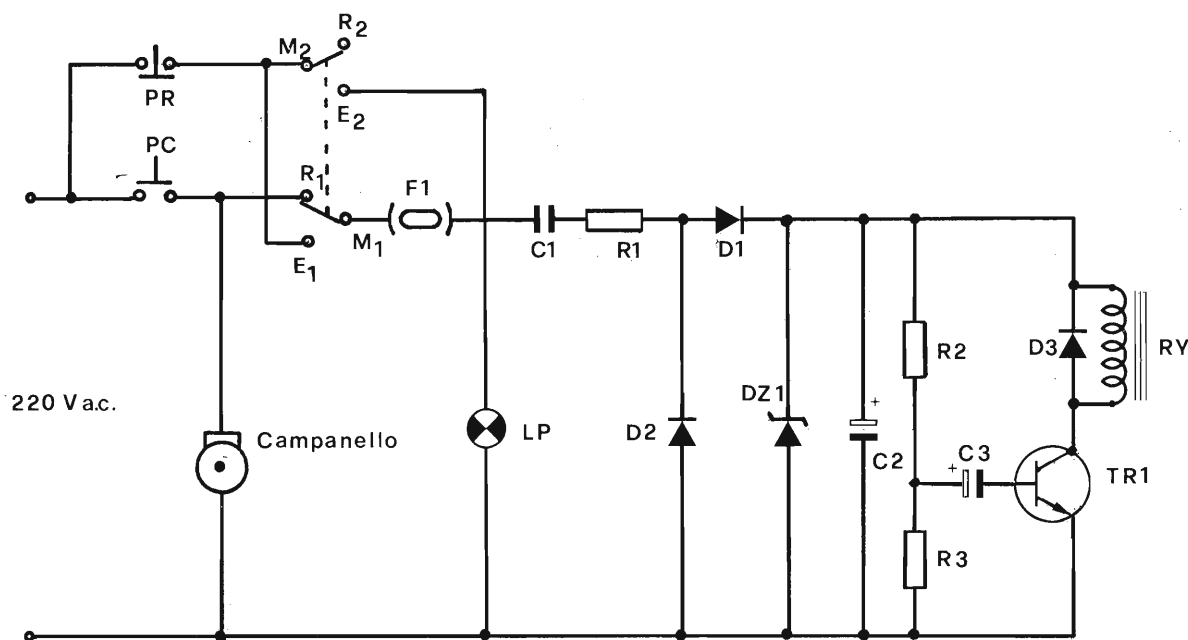

lizza il condensatore C1 a carta metallizzata o in poliestere da $1,5-2\mu\text{F}$ del quale si sfrutta la reattanza capacitiva tipica dei condensatori. C1 si comporta quindi, nei confronti della tensione alternata di rete come una resistenza. Questa soluzione, attenzione, va adottata solo in quei casi nei quali si registrano deboli e costanti assorbimenti di corrente da parte del circuito a bassa tensione; con correnti superiori ai 300 milliampere e con forti sbalzi di assorbimento è necessario ricorrere al tradizionale trasformatore. Il fusibile F1 e la resistenza R1 servono di protezione contro eventuali e veramente tragiche "fumate", D1 rettifica la corrente alternata mentre D2 "spazza via" le semionde negative. L'elettrolitico C2 svolge la solita funzione di livellamento della tensione in uscita da D1 mentre DZ1 ne stabilizza il valore a 6 volt. Quando si preme il pulsante P C, la corrente, tramite il contatto fisso R1 e quello mobile M1 perviene al circuito ed il condensatore C3 inizia a caricarsi tramite la resi-

stenza R2. La corrente di carica di C3 fluisce quindi nella base di TR1 portandolo in conduzione per cui RY1 si eccita. Durante il periodo di eccitazione di RY1 la corrente arriva al circuito tramite il pulsante di reset PR il quale a riposo presenta i contatti chiusi tramite il contatto mobile E1. Tramite M2 ed E2 la corrente fluisce pure nella lampada LP determinandone l'accensione. Quando C3 è ormai quasi completamente carico la corrente che lo attraversa scende a valori così bassi da non riuscire più a far scorrere nel collettore di TR1 e quindi in RY1 una corrente tale da mantenere quest'ultimo eccitato per cui RY1 si diseccita ed il circuito ritorna nello stato iniziale di riposo. A questo punto C3 si scarica attraverso R3. R2 ed R3 formano un partitore di tensione per cui la tensione su C3 sarà sempre al massimo uguale a quella presente nel punto in comune fra le due resistenze.

Per ottenere quindi dei lunghi periodi di eccitazione del relay bisogna utilizzare

per C3 un elettrolitico di grande capacità e bisogna fare in modo che il valore di R3 sia molto maggiore (almeno 5 volte) di quello di R2.

Parte pratica

Sia per la semplicità degli schemi sia per le diverse forme e dimensioni dei relay presenti in commercio riteniamo superfluo presentare i master relativi ai primi due circuiti. Presentiamo invece quello relativo al terzo schema avvisando i lettori che esso prevede l'utilizzo del relay National del quale abbiamo accennato prima. Chi disponesse di un relay di diversa fattura non avrà comunque difficoltà a modificare il tracciato in quanto dovrà per lo più limitarsi ad ampliare lo spazio esistente fra il relay e le piazzole destinate ai collegamenti della basetta con i pulsanti, la lampada ed il campanello.

Tenendo la basetta dal lato compo-

IL MONTAGGIO

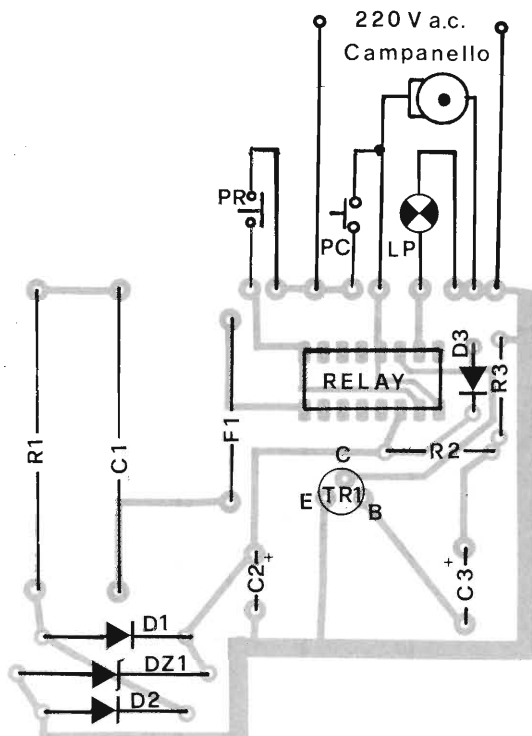

ELENCO COMPONENTI

| | |
|------|------------------------------------|
| R 1 | = 220 ohm 5 watt |
| R 2 | = 27 Kohm 1/4 watt |
| R 3 | = 120 Kohm 1/4 watt |
| C 1 | = 1,5 - 2 microF non elettrolitico |
| C 2 | = 500 microF 16 VL |
| C 3 | = 500-5.000 microF vedi nota |
| D 1 | = 1N 4004 |
| D 2 | = 1N 4004 |
| D 3 | = 1N 4148 |
| TR 1 | = TIP 110 vedi nota |
| F 1 | = fusibile semiritardato 200 mA |
| RY 1 | = relè 6 volt 2 scambi vedi nota |

amenti troviamo sulla sinistra dello zoccolo per il relay il fusibile FI affiancato da C1 e da R1 mentre sotto questi si trovano i diodi D1, DZ1 e D2; sotto lo zoccolo va posizionato C2 e TR1 mentre sull'altro lato trovano posto D3, R2, R3 e C3. Per D1 e D2 utilizzate degli 1N 4002 mentre lo zener è bene sia da 1 o ancor meglio 2 watt. La tensione di lavoro degli elettrolitici deve essere almeno doppia di quella stabilizzata dallo zener; con zener a 6 volt utilizzeremo elettrolitici da 12 volt lavoro. Se in luogo di un relay da 6 volt disponete di uno da 9 oppure 12 V utilizzate allora degli zener rispettivamente da 9 e 12 volt mentre la tensione di lavoro degli elettrolitici sale a 16 oppure a 24 volt. I valori degli altri componenti rimangono pressochè invariati; potete al limite ridurre un poco il valore di R1. I valori forniti in elenco per R2, R3, e C3 sono indicativi in quanto dipendono dalla durata del periodo di eccitazione desiderato per il relay; aumentando il valore di questi componenti aumenta la durata di detto periodo.

Quest'ultimo circuito se non pensate di utilizzarlo come memoria tempora-

nea per il campanello può trovare un ottimo impiego come relay temporizzato per luce scale. Per questa versione potete eliminare il pulsante di reset PR la cui presenza non è comunque tassativa anche quando il circuito viene utilizzato nell'altro modo. Premendo PR infatti si ottiene la diseccitazione istantanea del relay prima del periodo stabilito da R2 e C3. Esso può tuttavia tornare utile in quanto, in caso di avaria, toglie corrente a tutto il circuito.

Nota sul relay

Dalle caratteristiche di eccitazione del relay dipende la scelta del transistor e del condensatore C3 più R2 dai quali dipende la durata del periodo di eccitazione dello stesso relay. Con i componenti riportati in elenco otteniamo con C3 pari a 470 microF un tempo di 8-9 secondi che sale a 26-30 secondi se C3 passa a 1.500 microfarad. Per ottenere degli intervalli maggiori senza per questo dover ricorrere a condensatori di elevatissima capacità (10.000 microF e oltre) è necessario, a

parità di relay, sostituire il TIP 110 con un altro Darlington dotato di un guadagno in corrente molto maggiore. Se adottassimo ad esempio il TIP 101 o il BDW 53 i quali presentano un guadagno oscillante fra 10.000 e 20.000 diverrebbe possibile elevare sensibilmente il valore di R2 (e anche quello di R3) per cui a parità di condensatore si possono ottenere periodi di eccitazione del relay cinque volte superiori.

Altra strada per ottenere maggiori intervalli di eccitazione è quella consistente nella ricerca di relay super sensibili (consultate in merito gli annunci dei nostri inserzionisti) in quanto se si riesce, ad esempio, a scendere dai 100 mA a soli 10 mA di corrente di eccitazione possiamo nuovamente utilizzare per R2 delle resistenze di maggior valore in quanto la corrente di base necessaria per far scorrere nel collettore di TR1 (e quindi nel relay) una corrente di soli 10 mA è almeno 5 volte inferiore a quella necessaria per ottenere i 100 mA del caso precedente. Nel fare i calcoli tenete presente che per correnti molto inferiori a quella massima prevista, il guadagno dei transistori,

RAME STAMPATO

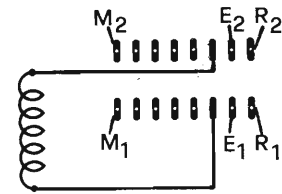
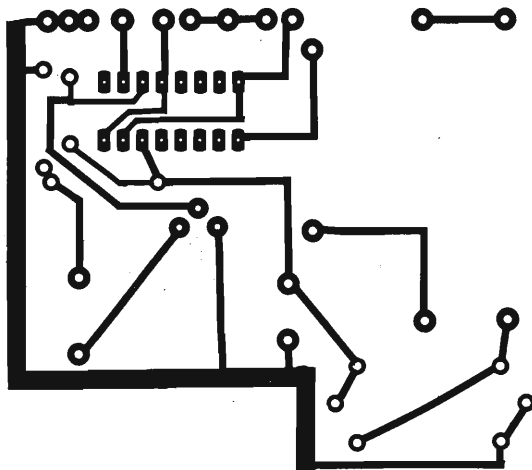

Piedinatura Relay

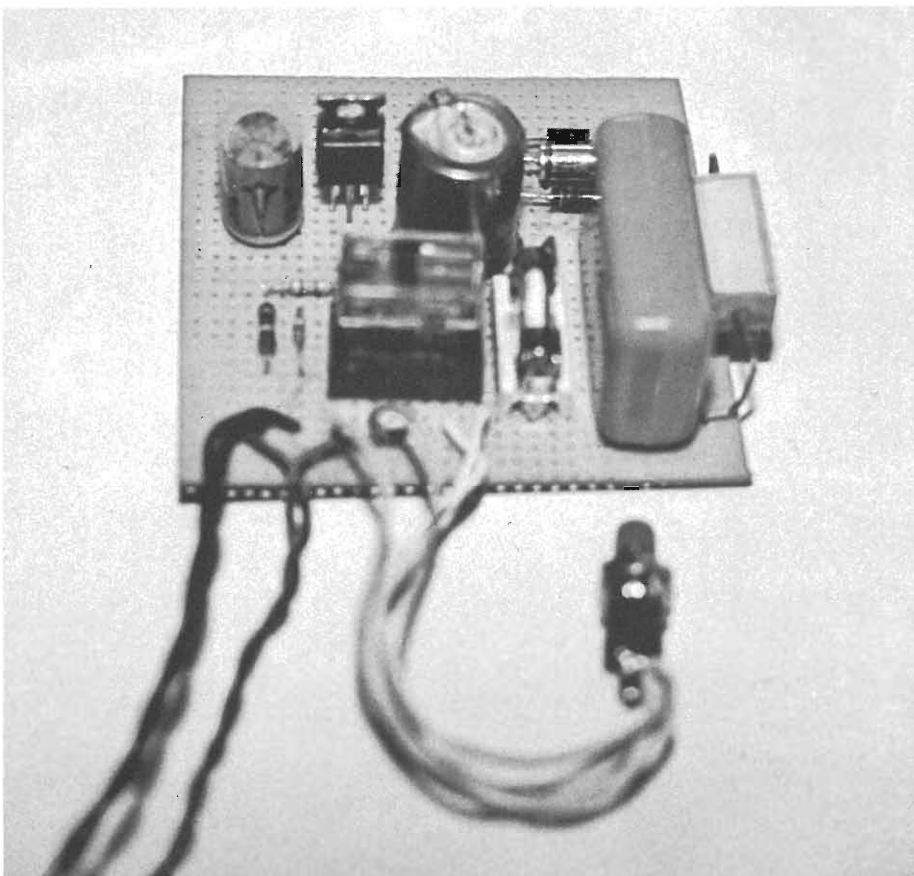

compresi i tipi Darlington, tende a ridursi in modo sensibile.

Volendo incrementare il periodo di eccitazione potete scegliere dei relay con tensione di lavoro superiore, ad esempio 12 o 24 volt in quanto ciò consente di raddoppiare o quadruplicare rispettivamente il valore di R2 pur mantenendo lo stesso valore della corrente di base di TR1. Per effettuare questa modifica bisogna solamente adottare uno zener da 12 o 24 volt ed elevare a 25 e 35-50 volt la tensione di lavoro degli elettrolitici. Lo scotto da pagare per questa soluzione è il maggior ingombro e il maggior costo degli elettrolitici.

Il valore del condensatore C1 è in funzione dell'assorbimento del circuito il quale è rappresentato quasi completamente dalla corrente assorbita dal relay. Con relay che assorbono solo 50 mA il valore di C1 può scendere a 560-680 nF mentre per relay consoli 10 mA di eccitazione C1 passa a 100-150 nF.

I CIRCUITI DI COMMUTAZIONE NEI SISTEMI BF STEREOFONICI

a cura di A. MAGRONE

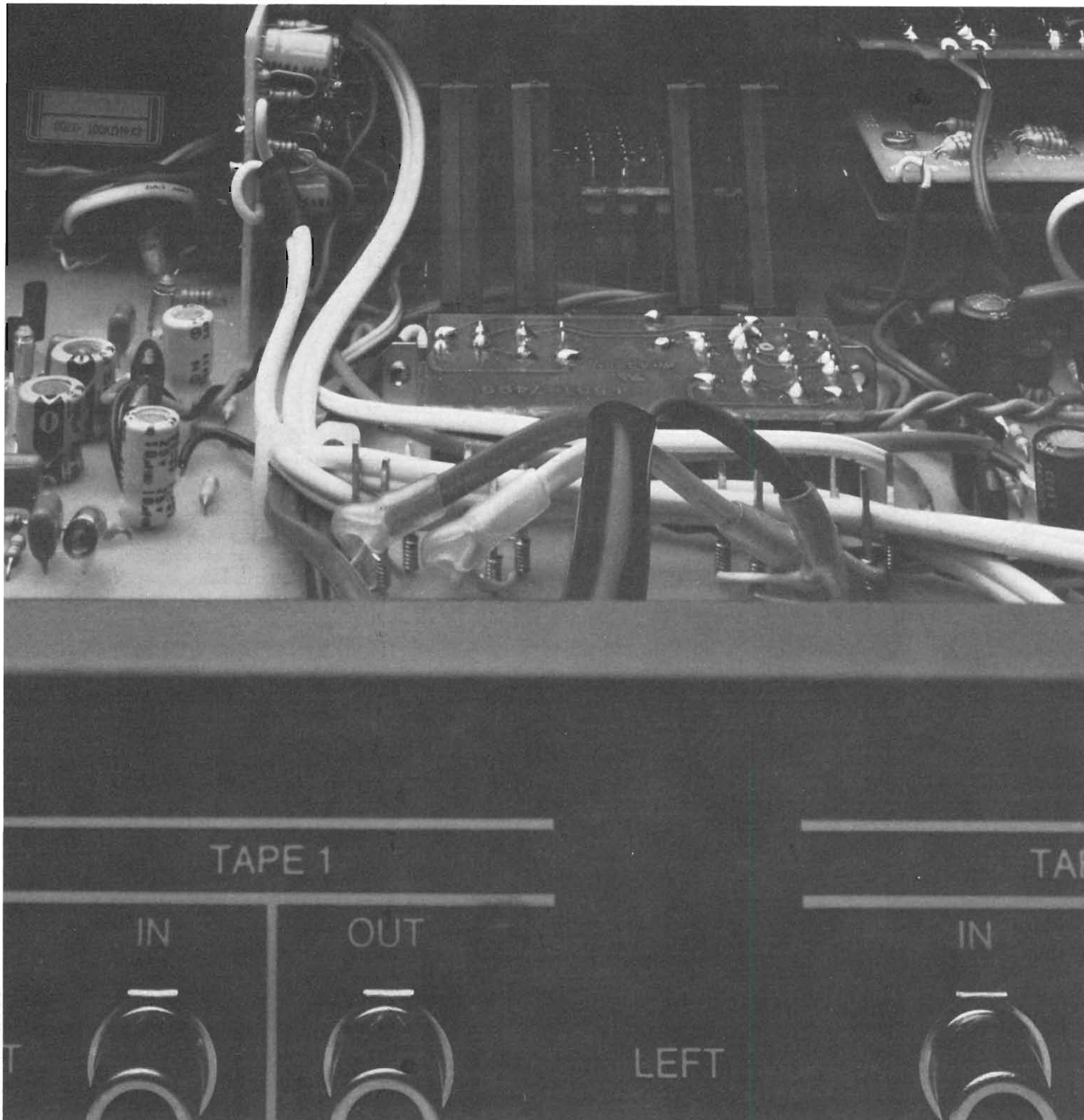

HARMAN-KARDON

I commutatori meccanici dei segnali d'ingresso di un amplificatore stereo, nonché gli interruttori per l'inserimento-disinserimento di filtri antirombo e antifruscio e quelli mono-stereo sono oggi sostituiti con analoghi sistemi elettronici.

Le moderne apparecchiature audio (amplificatori b.f., registratori, radioricevitori ecc.) hanno dimensioni ridotte, prestazioni elevate e sono molto più elaborate di quelle di qualche anno fa. Nonostante l'impiego dei circuiti integrati, la parte elettrico-meccanica di queste apparecchiature risulta ancora complessa a causa del maggior numero delle funzioni controllabili dall'esterno, (evidenziate dai molti pulsanti presenti sul pannello anteriore), e per la presenza di potenziometri e di commutatori *meccanici*

che agiscono direttamente sul segnale da regolare o da amplificare. Inoltre, dietro l'esempio della televisione così anche nel campo audio attualmente c'è la tendenza ad introdurre il controllo a distanza delle principali funzioni. Il progettista di queste apparecchiature sa quali problemi di schermatura richiedano i convenzionali commutatori di segnali e i potenziometri regolatori del volume e dei toni.

Un decisivo passo avanti verso la soluzione di questi problemi ed un'ulteriore

semplificazione dei sistemi di controllo delle funzioni caratteristiche di un'apparecchiatura b.f. è stato fatto (queste pagine sono tratte dalle note della Philips Elcoma) grazie all'introduzione dei seguenti circuiti integrati:

TCA 730 (regolazione "elettronica" del volume e del bilanciamento)
TCA 740 (regolazione "elettronica" dei toni alti e bassi)
TDA 1028 (incorpora due "interruttori elettronici" distinti a 2 vie, 2 polarità; può essere usato per l'inserimento-di-

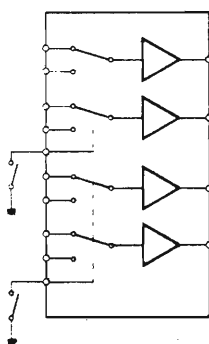

TDA 1028

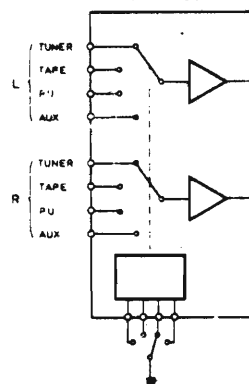

TDA 1029

sinserimento dei filtri antirombo e antifruscio, per la commutazione stereo-mono, ecc.)

TDA 1029 (incorpora un solo "interruttore elettronico" a 4 vie, 2 polarità; può essere usato per commutare all'ingresso di un preamplificatore varie sorgenti di segnale come pick-up, radio AM-FM, registratore, ecc.).

In tutti questi integrati, la funzione in questione viene regolata mediante variazione di una debole corrente continua (TCA 730-740) o mediante semplice ope-

zione di una debole corrente continua (TCA 730-740) o mediante semplice ope-

zione di una debole corrente continua (TCA 730-740) o mediante semplice ope-

IL TDA 1028

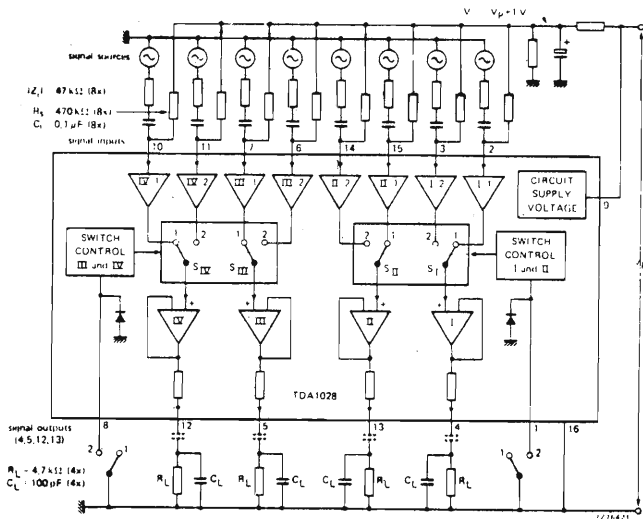

Come funziona il TDA 1028.

ALL'INGRESSO DI

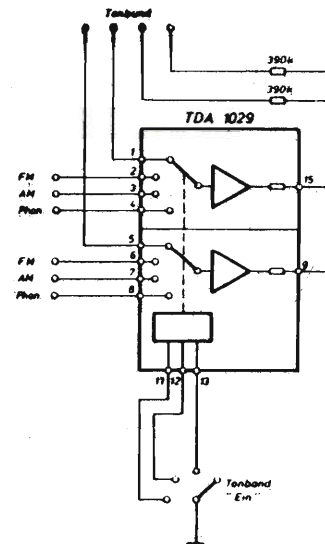

IL TDA 1029

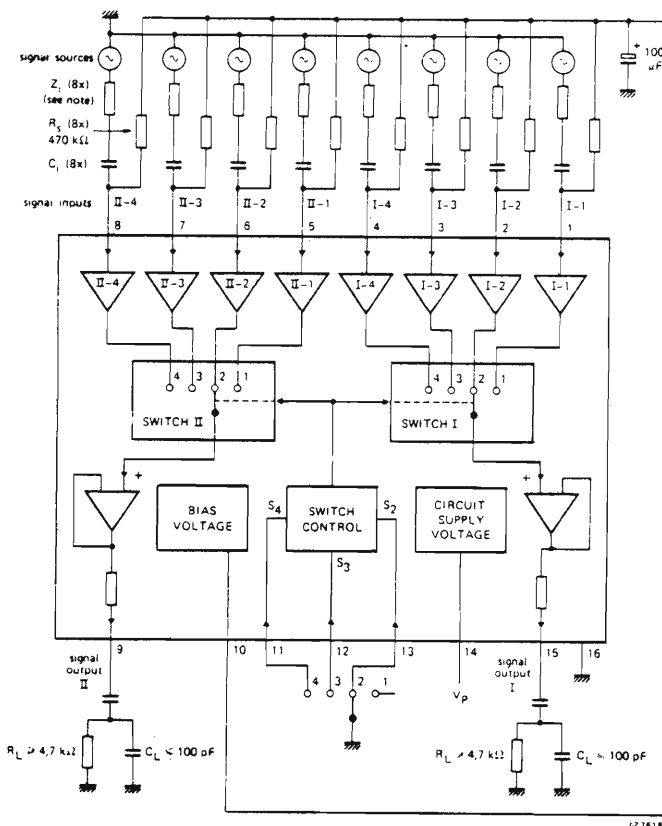

Principio di funzionamento del TDA 1029

razione di chiusura-apertura di un circuito in c.c. (TDA 1028-1029). Stando così le cose, le semplificazioni che questi integrati introducono possono essere così riassunte:

1) i conduttori collegati ai potenziometri di regolazione del volume, del tono e del bilanciamento non saranno più percorsi dai segnali da regolare bensì da deboli correnti continue. Ciò significa, eliminazione dei cavi schermati, assoluta sicurezza nei confronti di fenomeni di reazione, ed infine, libertà di sistemare il potenziometro-regolatore nei punti più adatti sotto il profilo ergonomico-estetico.

2) eliminazione dei convenzionali commutatori di segnale. Chi è addentro in questo campo sa i complessi problemi introdotti dalla presenza di questi commutatori; questi di solito, si trovano nel tratto del circuito dove i segnali sono debolissimi (collegano infatti le varie sorgenti di segnale all'ingresso del preamplificatore) e, pertanto, basta una leggera ossidazione o imperfezione nel contatto per produrre un'interruzione oppure una perdita di segnale.

3) gli unici interruttori meccanici che questi integrati richiedono (parliamo del TDA 1028-1029) servono ad aprire-chiudere un circuito in cui passa una de-

UN PREAMPLI BF

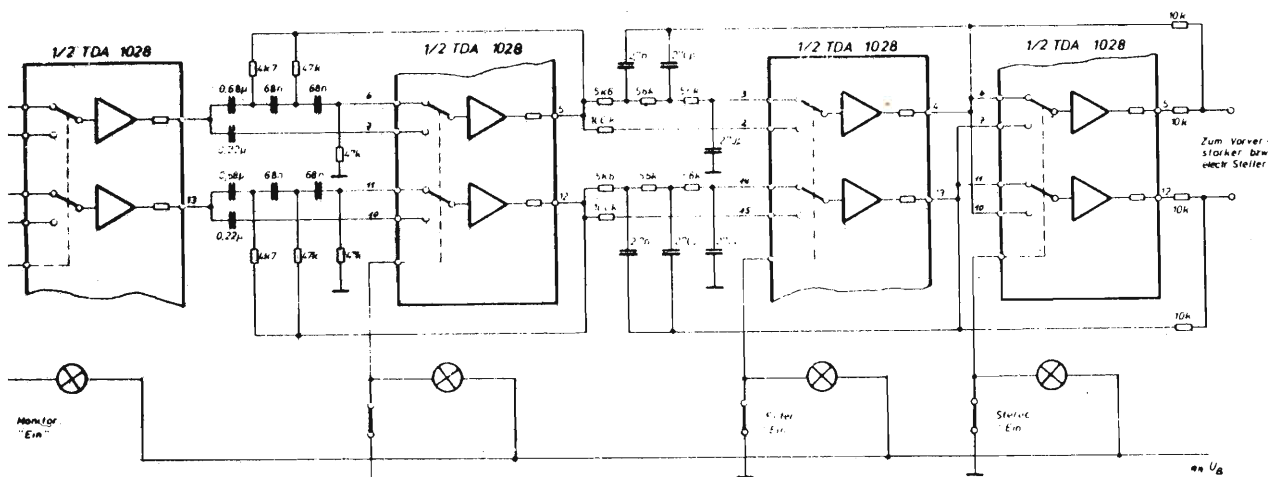

Impiego degli integrati 1028 e 1029.

bole corrente continua: quest'ultima inoltre è anche quella che scorre nei potenziometri di regolazione del volume e del tono annessi ai TCA 730 e TCA 740. Di conseguenza, le esigenze meccaniche richieste dai contatti dei commutatori sono modeste, tutto a vantaggio della semplicità e della economicità del sistema.

4) i circuiti integrati che funzionano da commutatori "elettronici" (TDA 1029) possono inoltre essere montati vicino al circuito dove devono effettuare la commutazione. Non sono più quindi necessari lunghi cavi schermati: *un filo solo, non schermato partirà da questi integrati e andrà all'interruttore meccanico esterno il quale non farà altro che collegare detto filo a massa!*

Caratteristiche principali

Gli integrati TDA 1028 e TDA 1029 sono stati realizzati in tecnologia *bipolare* e non *MOS*. Ciò per il fatto che il fattore di distorsione dei corrispondenti integrati in tecnologia *MOS* viene a dipendere marcatamente dalla resistenza e dalla frequenza della sorgente del segnale; una tale dipendenza non si verifica con gli integrati TDA 1028-1029 in tecnologia *bipolare*. Per fornire il basso fattore di di-

storsione, caratteristico di quest'ultimi, i corrispondenti integrati *MOS* richiederebbero uno stadio adattatore (emitter-follower), e pertanto l'apparecchiatura definitiva risulterebbe più complessa e costosa.

Come già accennato, l'integrato TDA 1028 effettua le funzioni di 2 interruttori separati, a 2 vie, 2 polarità mentre il TDA 1029 effettua la funzione di commutatore a 4 vie, 2 polarità.

Le funzioni esplicate da questi due integrati sono realizzate essenzialmente mediante amplificatori operazionali collegati come *trasformatori d'impedenza*; il loro guadagno è 1.

Le caratteristiche elettriche più importanti sono le seguenti:

- il segnale applicabile al loro ingresso può arrivare fino a 5 V_{eff}
- la distorsione introdotta è dello 0,02% a 1 kHz e dello 0,04% a 20 kHz
- il "crosstalk" (interferenza) tra il passaggio (commutazione) da un ingresso ad un altro (ad 1 kHz e con 47 kΩ di resistenza della sorgente) è di soli -75 dB
- il rumore introdotto con una resistenza della sorgente del segnale di 47 kΩ è di soli μV (da 20 Hz a 20 kHz)
- l'impedenza d'ingresso può arrivare fino a 470 kΩ
- la tensione di alimentazione è 20 V

— il carico ammissibile all'uscita è 4,7 kΩ con 100 pF

— il circuito d'ingresso è protetto contro eventuali sovracorrenti mediante diodi, ovviamente incorporati nell'integrato.

Progetto di massima di un preampli

Amplificazione a parte, le funzioni contenute in un preamplificatore convenzionale stereo (vale a dire realizzato con componenti discreti) sono essenzialmente le seguenti:

- a) commutazione dei segnali provenienti dalle varie sorgenti (radio FM-AM, registratore, pick-up, ecc.); eventualmente ci si può aggiungere anche la commutazione su un sistema di "monitoring".
- b) commutazione da ricezione stereo a ricezione mono
- c) regolazione del volume sonoro
- d) regolazione del bilanciamento dei due canali
- e) regolazione del tono
- f) filtro antirumore
- g) filtro antirombo
- h) filtro "effetto presenza".

COMMUTATORE SEGNALI STEREO

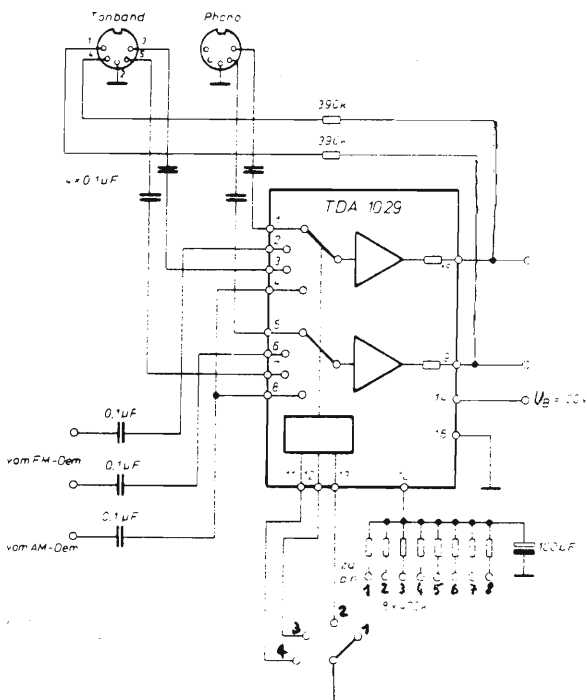

Si veda lo schema a blocchi di un preamplificatore nel quale le *funzioni di commutazione* sono realizzate con i circuiti *integrati TDA 1028-1029*.

Evidentemente, le *funzioni di regolazione* potranno anche in questo caso, essere realizzate mediante potenziometri meccanici oppure potenziometri elettronici (TCA 730-740).

La scelta tra regolazione meccanica e elettronica dipenderà dalle finalità del progetto in questione.

Nello schema di principio vediamo che per la commutazione dei segnali delle varie sorgenti è stato impiegato un TDA 1029. E' prevista la commutazione di 4 sorgenti stereo (un ingresso stereo viene nel nostro caso usato per un segnale mono AM). Al commutatore di sorgente segue un commutatore di "monitoring". Per questa funzione viene impiegata una metà del TDA 1028. Si ricorre al "monitoring" quando la sorgente stereo è un registratore di classe, avente testine di registrazione e di riproduzione separate, nel qual caso il monitoring serve per il confronto prima-dopo registrazione.

Al commutatore monitoring seguono i commutatori elettronici dei filtri antirombo e antifruscio nell'ordine. Il filtro antirombo richiede, a causa della impedenza d'ingresso con valore di 4,7 kΩ, un pilotaggio a bassa impedenza, assicurato quest'ultimo dall'impedenza di uscita del commutatore-monitoring che è di 400 Ω. E' possibile uno scambio di precedenza tra il filtro antirombo e il filtro antifruscio.

L'impedenza d'uscita del commutatore mono-stereo è 5 kΩ. Il segnale (o i segnali) d'uscita da questi commutatori elettronici potranno essere applicati all'ingresso del preamplificatore, eventualmente tramite potenziometri elettronici.

TDA 1029 impiegato come commutatore

Consente il collegamento a 3 sorgenti stereo (registratore = tonband; pick-up = phono; radio FM = vom FM - Dem) che eventualmente diventano 4, qualora vengano utilizzati gli ingressi 8/4 che, nel nostro caso, sono stati collegati in paral-

MONITORE

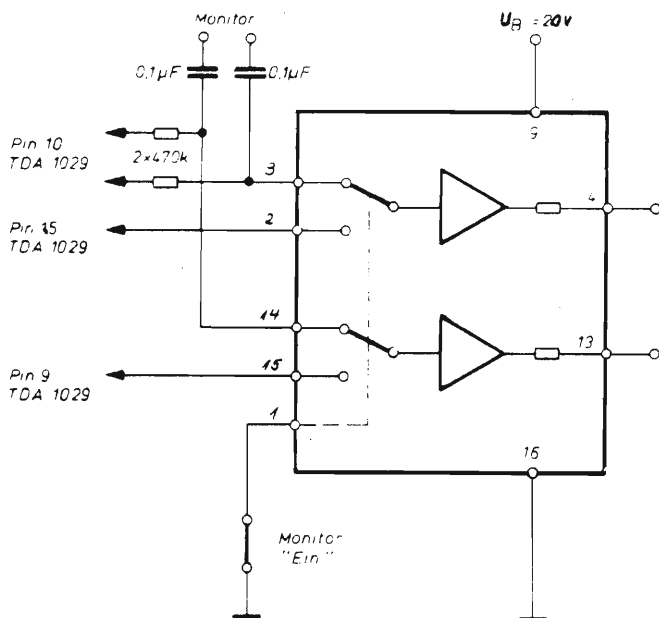

IN OUT FILTRO ANTIROMBO

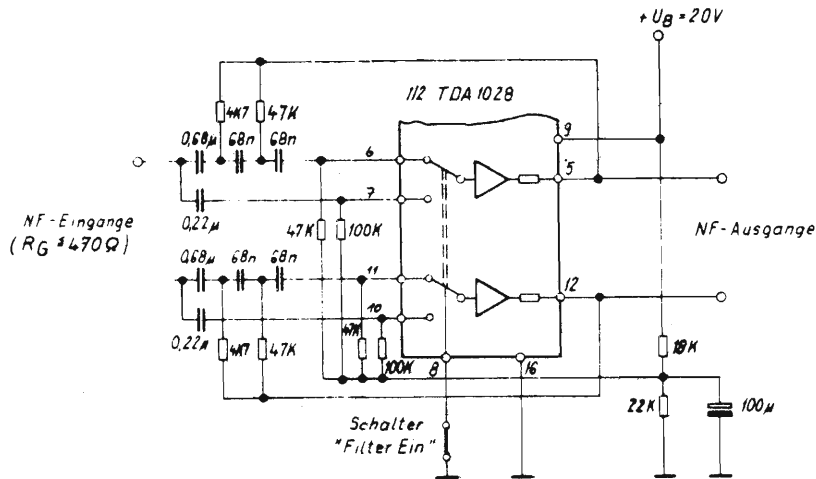

CURVA RISPOSTA FILTRO ANTIROMBO

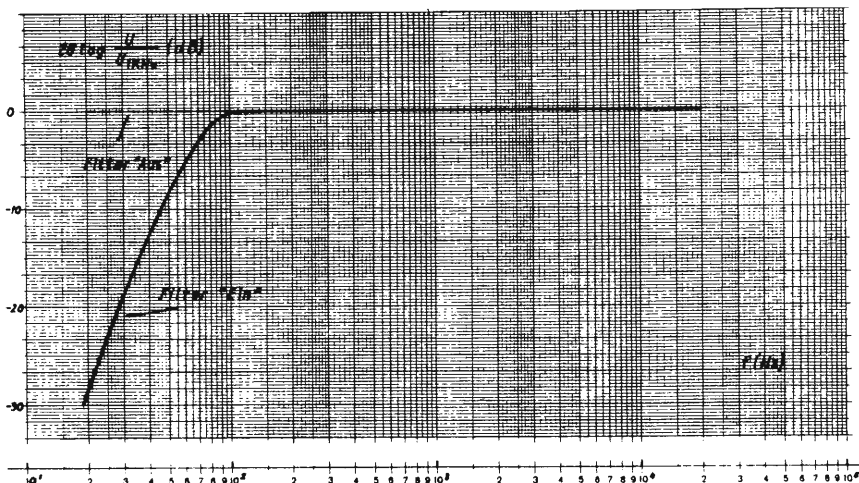

lelo per la ricezione AM (vom AM — Dem).

La regolazione dei *punti di lavoro* dei singoli ingressi è attuata da 8 resistori da 470 kΩ che collegano la tensione di riferimento fornita dall'integrato (terminale 10) ai terminali (da 1 a 8) dei singoli ingressi. La impedenza d'ingresso del commutatore elettronico (TDA 1029) è determinata essenzialmente dai suddetti resistori.

Un segnale d'uscita dal commutatore elettronico può essere prelevato per una sua eventuale registrazione magnetica: a questo scopo viene riportato sullo zoccolo "Registratore" (Tonband) tramite due resistori di disaccoppiamento da 390 kΩ.

L'eventuale interferenza tra due differenti segnali d'ingresso (cross-talk) sarà determinata dal valore della capacità esistente tra i due rispettivi terminali del contenitore dell'integrato (un DIL-16). La capacità maggiore si avrà fra due terminali contigui, e cioè, tra i terminali 1/2 e 7/8 che ammonta a 0,5 pF, e di conseguenza saranno i due segnali collegati a questi terminali che eventualmente produrranno fenomeni di "cross-talk". Anche un accoppiamento critico tra le piste del circuito stampato possono essere responsabili di questo fenomeno.

1/2 TDA 1028 commutatore per monitoring

Essenzialmente, esso esplica la funzione di un aggiuntivo commutatore di sorgente del segnale; sfrutta a questo scopo una metà del TDA 1028. Nel caso infatti venisse collegato un registratore con testine di registrazione e di riproduzione separate, questo commutatore consentirebbe un controllo "in tempo reale" della registrazione in atto.

I terminali 2/15 d'ingresso dell'integrato TDA 1028 sono collegati direttamente (galvanicamente) ai terminali di uscita del TDA 1029; ciò permette di avere implicitamente punti di lavoro corretti per questi ingressi. Per gli altri due ingressi, e cioè 3/14 — ingressi monitoring —, i corretti punti lavoro saranno ottenuti collegando detti ingressi alla tensione di riferimento (terminale 10 del TDA 1029) tramite resistori da 470 kΩ.

IN OUT ANTIFRUSCIO E MONO/STEREO

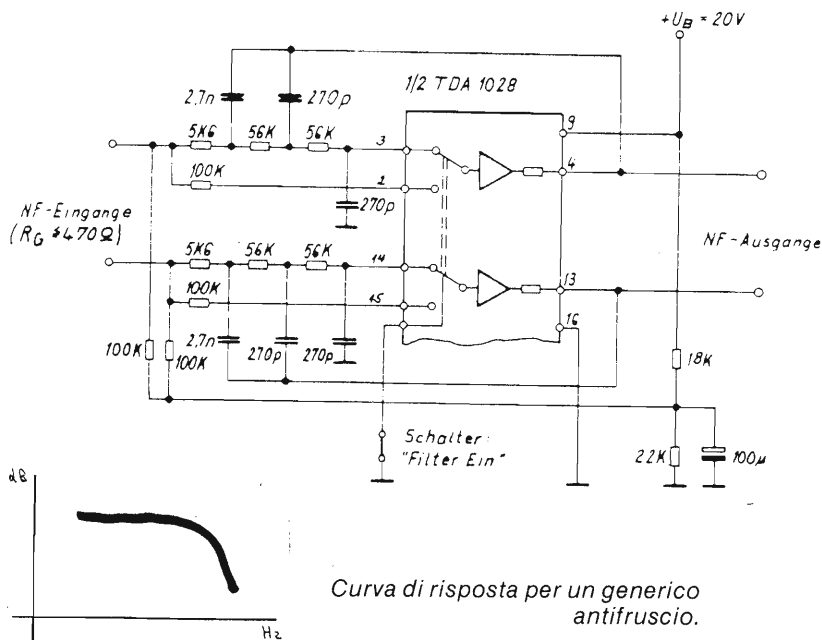

mente alcuna tensione di riferimento. Pertanto se usato da solo, occorrerà fornirgliela dall'esterno (nel nostro caso tramite i resistori da 18 k Ω , e 22 Ω , pi \dot{u} il condensatore di livellamento da 100 μ F); se invece viene usato con il TDA 1029, si potr \grave{a} usare la tensione di riferimento prodotta all'interno di quest'ultimo.

1/2 TDA 1028 impiegato per filtro antifruscio

Si tratta, in questo caso, di un filtro passa-basso tendente ad attenuare il fruscio prodotto da dischi consumati, e in genere, il rumore prodotto da qualsiasi altra sorgente di disturbo. Il criterio di dimensionamento del filtro \grave{e} identico a quello del filtro antirombo. Anche qui occorre infatti non tagliare troppo gli alti per non amputare anche le frequenze utili del segnale. Il fianco della curva di attenuazione ha una pendenza di 18 dB/ottava. Il filtro inizia a tagliare a 7 kHz. L'eliminazione del filtro consentir \grave{a} , come per il filtro antirombo, di ritornare alla perfetta linearit \grave{a} della curva di risposta originaria.

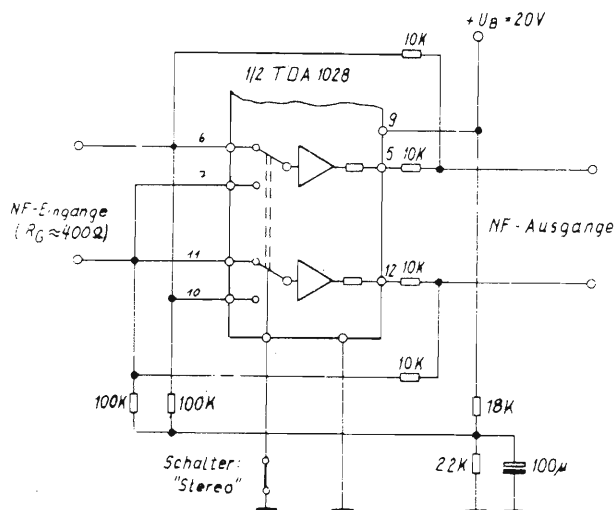

1/2 TDA 1028 commutatore mono-stereo

E' sufficiente anche qui met \grave{a} TDA 1028. Condizione essenziale per il corretto funzionamento di questo commutatore elettronico \grave{e} il suo pilotaggio da parte di una sorgente con resistenza interna pari a 400 Ω . Condizione questa soddisfatta qualora esso venga pilotato dai circuiti integrati TDA 1028 o TDA 1029. L'impedenza d'uscita di questo commutatore elettronico \grave{e} 5 k Ω .

1/2 TDA 1028 impiegato per filtro antirombo

Essenzialmente si tratta di un filtro passa-alto il cui scopo \grave{e} di eliminare dall'ingresso del preamplificatore, eventuali tensioni con frequenza inferiore a 50 Hz prodotte dalle vibrazioni meccaniche introdotte dalla parte meccanica del giradischi. Il dimensionamento del filtro \grave{e} frutto di compromesso: riduce infatti le frequenze al di sotto dei 50 Hz ma non al punto da tagliare anche quelle utili del segnale.

Anche per la commutazione elettroni-

ca di questo filtro \grave{e} sufficiente impiegare solo una met \grave{a} di un TDA 1028. L'impiego di 3 reti RC in serie permette di ottenere una pendenza della curva di attenuazione pari a 18 dB/ottava; tale pendenza viene ulteriormente aumentata in prossimit \grave{a} della frequenza-limite mediante una rete di controreazione dall'uscita del TDA 1028 alle reti RC.

Il filtro inizia a tagliare in corrispondenza di 70 Hz; ovviamente, quando il filtro non viene inserito dal commutatore TDA 1028, la curva di risposta riprender \grave{a} il suo andamento lineare.

Il TDA 1028 non possiede interna-

Volume, bilanciamento dei due canali e toni bassi-alti

Fino a poco tempo fa, le regolazioni del volume, del bilanciamento e dei toni bassi-alti di un amplificatore stereofonico venivano effettuate mediante rotazione di potenziometri normali o a slitta percorsi dal segnale da regolare. Per evitare

l'apparizione nel canale del suono di segnali parassiti, il collegamento tra la sorgente del segnale e il potenziometro regolatore veniva effettuato mediante cavi accuratamente schermati, e più corti possibile.

Con i circuiti integrati *TCA 730* e *TCA 740* è possibile invece effettuare la regolazione del volume, del bilanciamento e dei toni alti-bassi di un amplificatore stereofonico mediante *singoli potenziometri* (e non doppi) alimentati da *tensioni continue*.

Queste tensioni continue, fornite *dall'esterno*, vengono applicate a dei normali potenziometri i quali, "iniettandole" più o meno nell'interno dei circuiti integrati, consentono una normale regolazione dei parametri suddetti.

I collegamenti a questi potenziometri, essendo percorsi da sole componenti continue, non necessitano di essere schermati, e non esiste quindi per essi un "problema di lunghezza", dato che essi non sono percorsi dal segnale da regolare.

Oltre a ciò, *un solo potenziometro* è sufficiente per la regolazione del volume dei *due* amplificatori di un sistema stereofonico. La stessa cosa vale per la regolazione dei toni alti-bassi. La linearità di questi circuiti è eccellente, ed inoltre è possibile attuare con essi, abbastanza facilmente, un sistema di regolazione fisiologica del volume.

Il circuito integrato *TCA 730* può servire a realizzare la regolazione del volume e del bilanciamento di un amplificatore stereofonico. A sinistra abbiamo l'ingresso dei due canali rispettivamente sinistro (left) e destro (right); a destra, abbiamo la loro uscita. Appare subito evidente che il dimensionamento e il collegamento dei componenti esterni del circuito integrato sono per gran parte simmetrici. I potenziometri lineari da $10\ \Omega$ forniscono una tensione regolabile compresa tra 1 e 9 V. Queste due tensioni continue regolano rispettivamente il bilanciamento e il volume dei due canali stereofonici. L'effetto del potenziometro di bilanciamento è tanto più marcato quanto più è "aperto" il potenziometro del volume. La regolazione del potenziometro di bilanciamento non fa altro che incrementare l'amplificazione di un canale e diminuire quella dell'altro. Nel caso in cui il potenziometro del volume fos-

IMPIEGO IN AMPLI STEREO

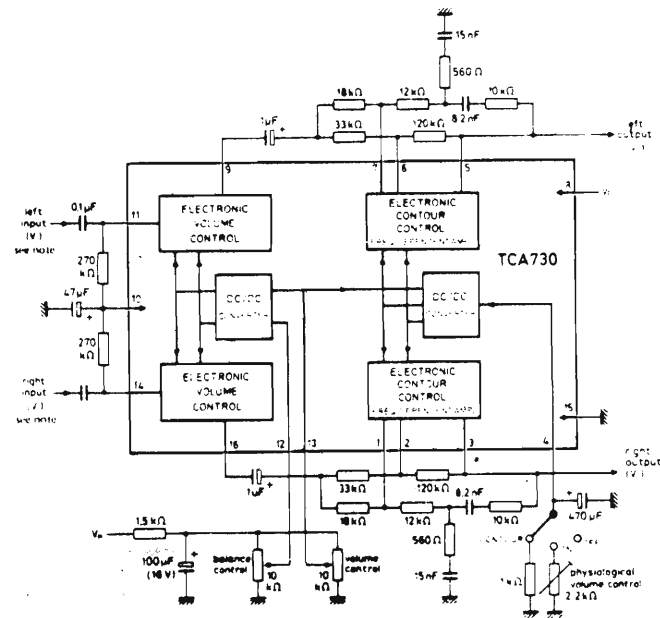

Guadagno di tensione in funzione di Hz.

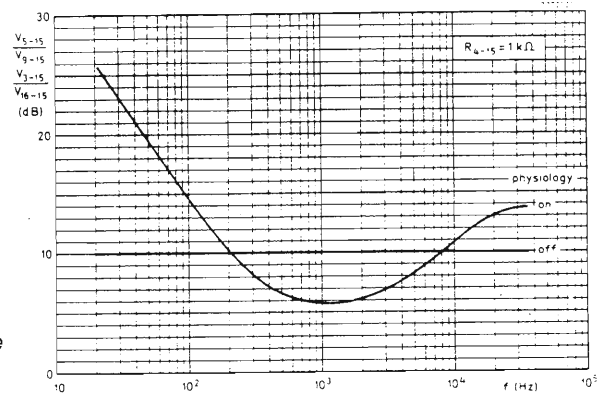

Controllo del volume.

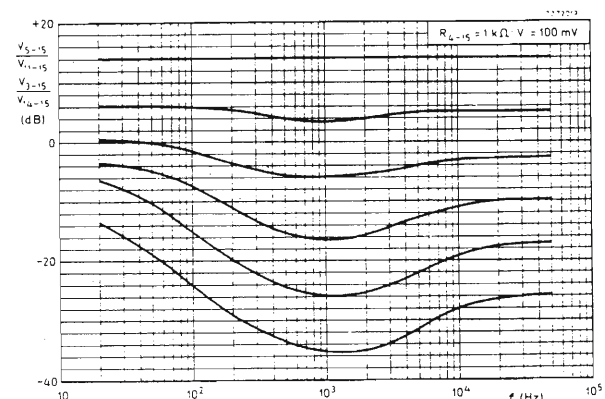

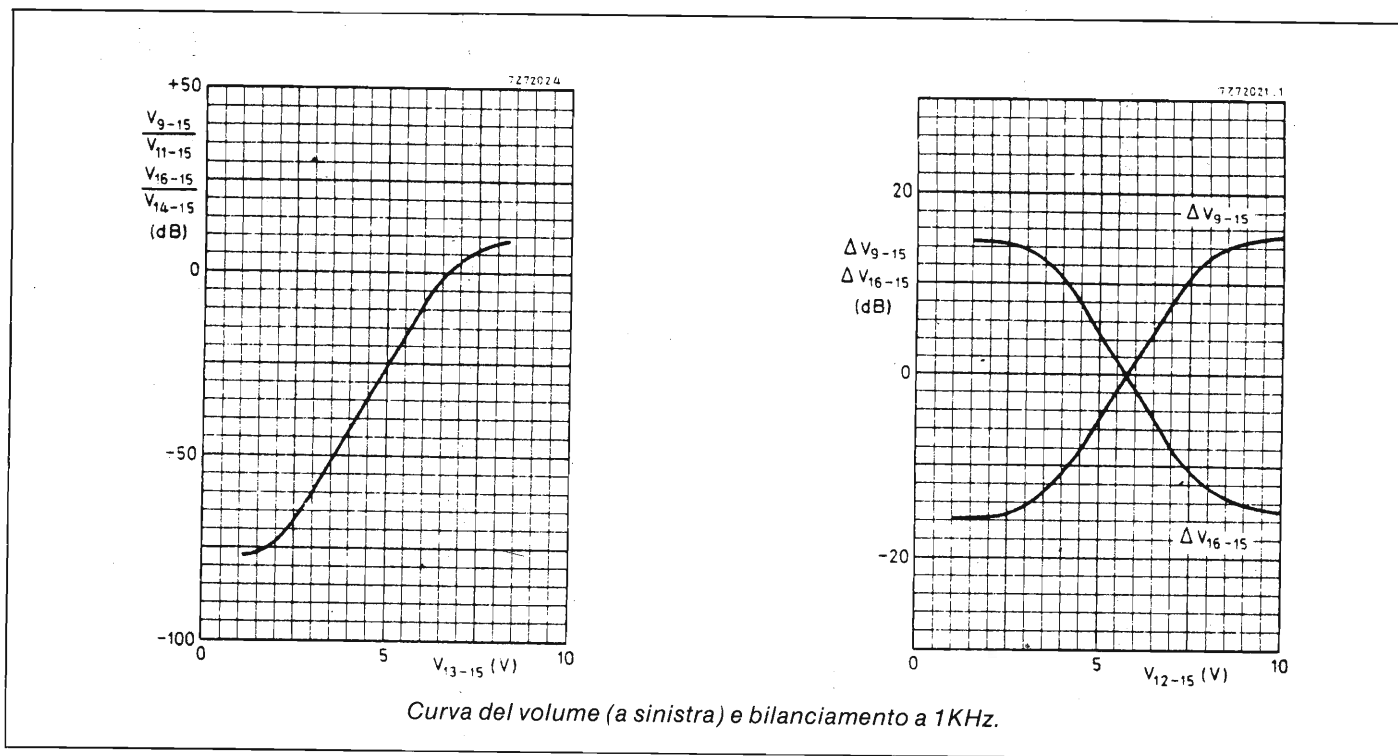

se regolato a -20 dB, è possibile effettuare una regolazione di bilanciamento compresa tra $+e -10$ dB. La differenza di amplificazione tra il canale sinistro e il canale destro può raggiungere in questa maniera il massimo di 20 dB.

Quando l'interruttore "contour on/off" è aperto (off), la regolazione del volume ha un andamento lineare. E' noto però che abbassando il volume, le frequenze basse e medie-alte vengono attenuate nella medesima misura; il nostro orecchio però ha un comportamento tale per cui si ha l'impressione che le frequenze elevate, ma soprattutto le frequenze basse, risultino più attenuate delle frequenze intermedie. Un amplificatore normale munito di un regolatore di volume convenzionale darà pertanto l'impressione di riprodurre scarsamente sia le frequenze basse che le frequenze elevate.

Questo effetto può essere compensato chiudendo l'interruttore sopraddetto. In questo caso succede che la risposta in frequenza dipenderà dalla posizione del potenziometro del volume.

Il TCA 730 impiegato come preampli

Il valore raccomandato del segnale d'ingresso applicato al TCA 730 è circa 100

mV; tale valore non può sorpassare 1 V. La tensione massima di uscita dall'integrato TCA 730 ha il valore di 1 V, per cui, se all'ingresso dell'integrato viene applicato un segnale di 100 mV, avremo un coefficiente di amplificazione di 10. In pratica ciò significa che questo integrato

può essere impiegato come preamplificatore, per esempio, tra un tuner AM o FM (più specificatamente un decodificatore stereo) e l'amplificatore di potenza, naturalmente con l'aggiunta possibilità di poter regolare in continua sia il volume che il bilanciamento. Il TCA 730 non

ALCUNE CARATTERISTICHE

730

| | | | |
|---|------------|----------|----------------|
| Tensione di alimentazione | V_{8-15} | tipica | 15 V |
| Temperatura ambiente | T_{amb} | tipica | 25 °C |
| Campo di regolazione del volume con $V_i = 100$ mV | | +20... | 70 dB |
| Distorsione con $V_{0(eff)} = 1$ V | d_{tot} | tipica | 0,1% |
| Campo di regolazione del bilanciamento | | | ± 10 dB |
| Tensione d'ingresso | V_i | < | 1 V |
| Impedenza d'ingresso con resistore interno da 270 k Ω | Z_i | tipica | 250 k Ω |
| Resistenza di carico | R_L | > | 4,7 k Ω |
| Tensione di uscita | V_0 | < | 1 V |
| Separazione tra i canali | | tipica | 60 dB |
| Rapporto segnale-disturbo | S/N | tipica | 57 dB |
| Risposta in frequenza (± 1 dB) | | 10 Hz... | 20 kHz |
| Bilanciamento canali | | tipico | 2 dB |

740

| | | | |
|------------------------------------|------------|--------|--------|
| Tensione di alimentazione | V_{8-16} | tipica | 15 V |
| Temperatura ambiente | T_{amb} | tipica | 25 °C |
| Esaltazione bassi | | > | 14 dB |
| Taglio bassi | | > | 14 dB |
| Esaltazione alti | | > | 14 dB |
| Taglio alti | | > | 14 dB |
| Distorsione per $V_{0(eff)} = 1$ V | d_{tot} | tipica | 0,1 dB |
| Rapporto segnale-disturbo | S/N | tipica | 60 dB |
| Separazione canali | | tipico | 60 dB |

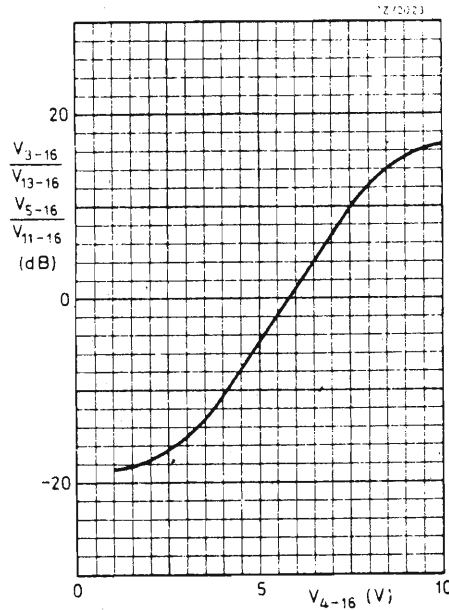
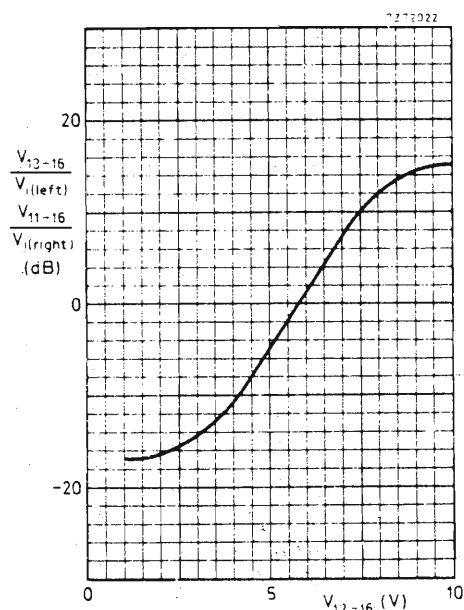

Risposta in frequenza del TCA 740 ($f = 40$ Hz, a sinistra, e $f = 15$ KHz).

può essere impiegato come preamplificatore di segnali forniti da giradischi dato che, in questo caso, la sensibilità d'ingresso sarebbe troppo bassa ed inoltre non è possibile adottare una correzione RIAA. In questo caso sarà opportuno inserire tra il giradischi e le regolazioni di volume e di bilanciamento effettuate dal TCA 730 un normale preamplificatore.

sono identici come ampiezza ai due segnali applicati all'ingresso. La tensione d'ingresso massima è 1 V. La tensione massima di uscita sarà quindi 1 V.

Anche il circuito integrato TCA 740 dovrà essere alimentato da una tensione stabilizzata di 15 V. Questa ultima può

essere fornita dalla stessa sorgente che alimenta il TCA 730. Quest'ultimo circuito integrato assorbe circa 30 mA. Se i due circuiti integrati vengono alimentati da una stessa tensione sarà quindi necessario che questa possa fornire una corrente di alimentazione di 60 mA.

AMPLI STEREO TCA 740

Regolazione dei toni alti-bassi

In questo caso, non è più il volume o il bilanciamento che vengono regolati dalla componente continua ma bensì i toni alti-bassi che vengono rispettivamente amplificati o attenuati grazie alle tensioni di regolazione provenienti rispettivamente dai rispettivi potenziometri.

E' opportuno che le tensioni di regolazione fornite dai due potenziometri vengano indicate otticamente mediante due strumenti misuratori di tensione (voltmetri) con fondo scala massimo di 10 V. Evidentemente, il TCA 740 non amplificherà o attenuerà qualora i cursori dei due potenziometri si trovino nella loro posizione intermedia (caratteristica con andamento lineare).

I due segnali di uscita dall'integrato

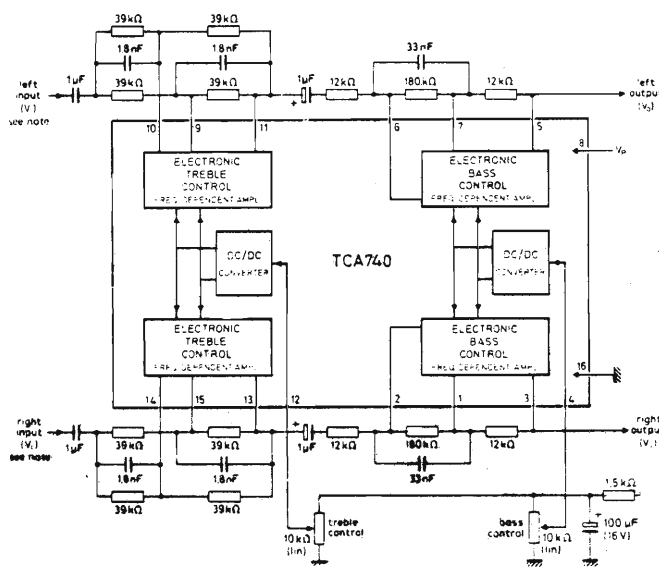

Sistema di amplificazione stereo.

NOVITA'

Temporizzatori elettronici AEG

L'AEG-TELEFUNKEN Divisione Prodotti di Serie, come precedentemente annunciato ha ampliato il proprio programma con l'inserimento della nuova linea di temporizzatori elettronici.

Questa nuova linea è costituita dalla Serie 50 e dalla Serie 22,5 che rappresentano rispettivamente la larghezza dei contenitori (50 mm. per la Serie 50 e 22,5 mm. per la Serie 22,5).

I contenitori sono in materiale plastico autoestinguente ed hanno un grado di protezione IP 40.

Entrambe possono essere agganciate su profilato DIN 46277/3 su apposite piastre o su apposito zoccolo con terminali a vite (undecal e octal); la numerazione e la posizione dei pins e dei contatti sono conformi alla IEC 67-1-18a.

La serie 50 può essere fornita con 1 o 2 contatti in scambio, mentre la Serie 22,5 ha un solo contatto in scambio; le caratteristiche dei contatti nella Serie 50 sono:

- max tensione comm.: 380 V ~
- max corrente comm.: 5 A
- potenza comm. 220 V ~ $\cos \varphi = 1$: 1100 VA
- potenza comm. 220 V ~ $\cos \varphi = 0,4$: 750 VA
- vita meccanica: 10×10^6 operazioni mentre le caratteristiche per i contatti della Serie 22,5 sono:
- max tensione comm.: 250 V ~
- max corrente: 5 A
- potenza comm. 220 V ~ $\cos \varphi = 1$: 1000 VA
- vita meccanica: 2×10^7 operazioni

I tempi di ritardo hanno un minimo di 0,05 sec. con un massimo di 180 sec. e da un minimo di 6 minuti ad un massimo di 60 min. per la serie 50, mentre per la serie 22,5 vanno da un minimo di 0,05 sec. ad un massimo di 180 sec. secondo scale già definite.

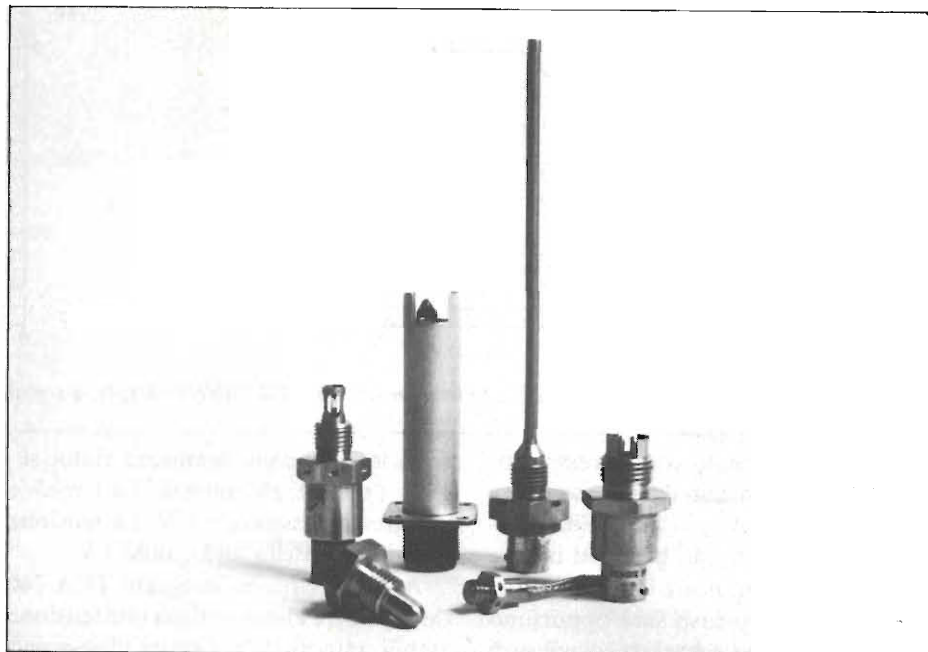

Custodie per termistori a progettazione standard

La Terry Ferraris offre delle migliaia di sonde con differenti termistori di progettazione standard per applicazioni sensibilizzate di temperatura per aria, liquidi e solidi e come pure una vasta varietà di gruppi catalogo standardizzato.

Questi assemblaggi sensori termistori con caratteristica operativa ad altissima sensibilità, sono compatti, leggeri di peso, ed operano con grande sicurezza e stabilità sotto condizioni avverse di urto, vibrazione, accelerazione, umidità e corrosione. Non hanno alcun particolare mobile di limiti specificati. Esse tengono accuratamente nella posizione l'elemento termistore entro il mezzo da essere determinato; proteggono il termistore contro il danno ripercorrente o controllo; aiutando direttamente il flusso termale o fluido persino attraverso il sensore termistore.

La misurazione della temperatura e delle applicazioni di controllo, l'assem-

blaggio sensore generalmente si usa come una gamba di sostegno di un convenzionale ponte di Wheatstone. Il termistore può essere altresì usato nel sistema del "Riscaldamento Automatico" per rivelare il flusso di liquido o gas o per analizzare la composizione del fluido. Tipicamente, questi gruppi vengono usati estesamente nelle applicazioni aerospaziali, militari, del consumatore, industriali, medicali ed oceanografiche.

Per ulteriori informazioni contattare l'Ufficio Tecnico della Terry Ferraris - Viale Ortles, 10 - Milano - Tel. 5391005/6/7.

Circuiti integrati "Custom"

Presentati dalla Micro Circuit Engineering (MCE) di Palm Beach in Florida, una serie di circuiti integrati universali per la realizzazione di integrati "Custom".

NOVITA'

Anche se il concetto non è nuovissimo, è però merito della MCE aver sviluppato il più alto numero di chips semi-custom oggi esistente sul mercato e di aver inoltre inserito le celle elementari che compongono i chips in una serie di circuiti integrati in modo da permettere al cliente di progettare, realizzare e collaudare il proprio circuito.

A circuito funzionante, il cliente non deve far altro che riportare le connessioni su apposita mappa di interconnessione ed inviare questa mappa alla MCE, la quale provvederà, tramite l'ultima mascheratura, alla realizzazione, montaggio e collaudo del circuito integrato.

Da questa breve descrizione è possibile dedurre il vantaggio economico di tale approccio.

A ben pensarci si tratta di una possibilità straordinaria: supponiamo di pensare o di progettare un certo circuito in tecnica digitale. Tutti conosciamo come si ripetano quasi indefinitamente certe funzioni logiche. E' ovvio un grosso risparmio se, soprattutto per applicazioni che richiedano serie sufficientemente grandi, si può avere un integrato factotum.

Il costo di sviluppo di un "custom" diminuisce notevolmente (in confronto ai sistemi tradizionali) perché tutte le operazioni di diffusione sono comuni a tutti i chips della stessa serie e la differenziazione avviene solo durante l'ultima fase e cioè nell'ultima mascheratura.

La MCE offre inoltre una vasta gamma di tecnologie di diffusione tra cui bipolari combinati con Junction e MOS-FETS; I²L; Schottky; ECL; Multi-Layer etc. permettendo così al cliente la scelta del processo più idoneo in funzione alle caratteristiche del circuito in progettazione.

Deplianti illustrativi ed informazioni più dettagliate disponibili presso la: AMZ ELETTRONICA Srl - Via Passo di Fargorida, 11 - 20148 Milano.



Il Pascal sull'Apple

L'Apple Pascal oggi si aggiunge al nutrito catalogo dei prodotti software forniti dalla Apple per estendere e razionalizzare l'impiego dei propri personal computer, distribuiti in Italia dalla IRET Informatica S.p.A. di Reggio Emilia.

L'Apple Pascal è un sistema di espansione linguaggi in grado, tra l'altro, di migliorare la grafica a colori, la generazione dei suoni e le caratteristiche di input/output del calcolatore. Tali miglioramenti sono possibili poiché l'Apple Pascal contiene il sistema operativo UCSD Pascal grazie al quale gli utenti possono contare su un com-

pleto corredo di strumenti software per uno sviluppo ottimale dei programmi di lavoro. L'UCSD Pascal non è soltanto un linguaggio standard nell'ambito dell'industria dei microcalcolatori, ma qualcosa di più.

Esso provvede infatti alle seguenti funzioni: assembler, editor, filer handler e system utilities.

Le possibilità di programmazione e le ampie strutture del Pascal, apprezzate soprattutto per le sofisticate funzioni e per la velocità di esecuzione, ne fanno il linguaggio tipico per i grossi programmi applicativi e di natura scientifica ed educativa.

I vantaggi di questo linguaggio di programmazione sono molteplici. E' sufficiente rammentare che:

- aumenta la produttività del programmatore in quanto fornisce uno strumento completo per lo sviluppo del software
- semplifica il progetto del programma data la caratteristica strutturale del Pascal e la varietà dei tipi di dati
- riduce i costi di sviluppo in virtù della capacità di individuare gli errori di sintassi, di battitura, etc.

CONTROLLA IL TELEFONO

Un dispositivo elettronico realizzato in Gran Bretagna consente ad un abbonato di esercitare il controllo sulle chiamate in partenza dal proprio o dai propri apparecchi, senza influenzare le chiamate di emergenza e quelle in arrivo.

Il "Securitel" è applicato alla linea, e non richiede batterie o altre fonti esterne di alimentazione. Uno solo di essi può controllare qualsiasi numero di apparecchi collegati alla medesima linea.

Il dispositivo è munito di una serratura a 4 posizioni che possono essere programmate e modificate solo con l'apposita chiave. Nella prima posizione il dispositivo è "aperto", e tutte le chiamate possono essere effettuate normalmente. La seconda posizione esclude le chiamate internazionali, poiché un circuito elettronico controlla le prime tre cifre composte e — qualora appartengano ad un prefisso internazionale — provoca l'interruzione della linea. La terza posizione impedisce sia le chiamate internazionali che quelle in teleselezione nazionale, mentre permette quelle locali. Nella quarta posizione la linea funziona solo per le chiamate in uscita ed indistintamente per quelle in arrivo. Telespec Ltd., 15-17 Broadway, Maidstone, Kent, Inghilterra.



NUOVI AMPLIFICATORI IN KIT GVH

La nota Ditta Gianni Vecchietti GVH ha annunciato l'avvio alla produzione di una nuovissima linea di amplificatori di media potenza HI-FI in kit.

La nuova linea denominata "uP" si articola, per ora, su 4 modelli mono:

- il uP10 (fino a 10 W su 2 ohm)
- il uP15 (fino a 15 W su 4 ohm) completo di alimentazione
- il uP20 (fino a 20 W su 3 ohm)
- il uP30 (fino a 2x30 W su 4 ohm)

I primi due modelli sono adatti per amplificazioni in auto come booster per autoradio, mentre il uP15 ed il uP30 sono più indicati per impianti casalinghi e sono completi di alimentazione. La nuova linea "uP" è improntata ad una alta facilità di montaggio e piccole dimensioni. L'utilizzo di nuovissimi circuiti integrati di potenza permette un semplice montaggio ed un sicuro funzionamento. Ogni prodotto è completo di istruzioni di montaggio e di schemi di applicazione. In questa maniera la GVH offre all'hobbista un prodotto con ottime caratteristiche e con un prezzo contenuto, venendo a mancare gli alti costi di montaggio.

Per ulteriori informazioni rivolgeteVi alla Ditta GVH Gianni Vecchietti - Casella Postale 3136 - 40131 Bologna.

Siemens all'Intel 81

La Siemens Elettra è stata presente anche quest'anno alla prestigiosa rassegna "Intel 81" — internazionale di elettrotecnica e di elettronica", tenutasi a Milano, nel quartiere della fiera campionaria, dal 23 al 27 maggio. Attraverso una ricca ed articolata esposizione la Siemens Elettra ha presentato gran parte del suo spettro produttivo riferito a questa manifestazione, con alcune importanti novità e con una tecnologia frutto di un continuo e costante impegno nel campo della ricerca, dello sviluppo e dell'aggiornamento, per una sempre maggiore affidabilità nelle applicazioni pratiche.

La Siemens Elettra ha partecipato all'Intel 81 in quattro diversostands: uno di carattere istituzionale nel quale viene illustrata l'attività del Gruppo Siemens nel mondo e in Italia, uno dedicato all'elettrotecnica, uno all'elettronica ed infine, nell'ambito della nuovissima esposizione patrocinata dall'Anie, uno per i

gruppi elettrogeni, la cui evoluzione sottolinea una significativa tappa in questo specifico settore.

Tra le novità di maggior rilievo segnaliamo:

nel settore dell'illuminazione i nuovi apparecchi da soffitto e da tavolo SIDEKO che, tra l'altro, permettono un notevole risparmio di energia rispetto agli apparecchi tradizionali;

nel settore installazione i nuovi interruttori automatici della serie N con contatti ausiliari in corrente continua e quelli differenziali STABIT BLOCK; il centralino STABIT per uso civile nel tipo da incasso con frontalino ribaltabile da 8 e 12 unità modulari; un nuovo rivelatore di focolai d'incendio, uno speciale allarme antifurto ed il SILUMAT, un regolatore elettrico di intensità luminosa;

nel settore bassa tensione ricordiamo i nuovi interruttori quadripolari, relè a tempo, reostati e pulsanti. Infine, nel settore distribuzione energia, un nuovo tipo di interruttore sottovuoto 3AF, prodotto, in Italia a Cavenago Brianza.

Audio Exibo

Anche quest'anno la Polinia, divisione audio della Exibo Italiana, ha organizzato dei corsi indirizzati a chi è interessato al campo della registrazione e riproduzione del suono sia come privato che come professionista.

La località prescelta Clusone, è un rinomato luogo di villeggiatura ed è stato scelto per offrire tutta la tranquillità necessaria per seguire i corsi oltre a svariate occasioni di relax per rilassarti al di fuori di questi. Dorga di Castione si raggiunge facilmente in ferrovia e pullman.

I corsi sono i seguenti:

Tecniche di registrazione del suono.

Alcuni tra gli argomenti trattati.

- Lo studio di registrazione e l'impianto semiprofessionale.
- Tecnica di registrazione: la sistemazione dei microfoni.
- Registrazione dal vivo.
- Come realizzare una buona registrazione.

Il suono come professione.

- Il mixer professionale e le tecniche di remixaggio.
- Acustica ambientale e insonorizzazione di uno studio.
- Taratura e messa a punto dei registratori professionali.
- Organizzazione tecnico commerciale di uno studio di registrazione professionale.

Tecniche sonore per Radio Emittenti.

- Apparecchiature di base per uno studio radiofonico.
- Montaggio di una trasmissione.
- Organizzazione di una "diretta".
- Pianificazione commerciale e pubblicitaria.

NOVITÀ

La 3M a Telematica 81

Fra i diversi servizi di telematica oggi esistenti, il facsimile è certamente quello che ha avuto il maggiore sviluppo. Esso consente la riproduzione a distanza di documenti, lettere, grafici, fotografie ecc. attraverso una normale linea telefonica commutata. Il facsimile quindi — a differenza di altri mezzi di comunicazione come il telefono, la posta, il telex ed i terminali — soddisfa tutte le esigenze di comunicazione dell'azienda in termini di rapidità di trasmissione, informazione verbale e scritta, trasmissione di grafici, disegni eccetera.

La 3M, che è stata una tra le prime aziende a credere in questo prodotto, è oggi in grado di offrire attrezzature per soddisfare qualsiasi esigenza con due modelli: il 2346 e il 9600. Il primo è un apparecchio da tavolo di tipo universale, compatibile cioè con tutti i telecopiatori del gruppo 1 e 2 con velocità di trasmissione variabile.

Consente di trasmettere scritti, disegni, schemi, fotografie, grafici in formato UNI A4 in due o tre minuti (a seconda del grado di risolutezza desiderata) oppure in 4/6 minuti per essere compatibile con la velocità di apparecchiature più vecchie. E' molto semplice da usare, grazie ai numerosi dispositivi visivi e automatici. In particolare è dotato di introduzione e restituzione automatiche del documento, di arresto automatico nella posizione "pronto" e di interruzione della trasmissione.

Il telecopiatore digitale modello 9600 è in grado di trasmettere ad altissima velocità (una lettera di 300 parole viene trasmessa a qualsiasi distanza in soli 20 secondi). Un dispositivo incorporato trasforma i segni grafici in impulsi digitali, che vengono a loro volta trasformati in impulsi acustici per la trasmissione telefonica.



A differenza di altri apparecchi esistenti sul mercato, il 9600 è completamente automatico. L'innovazione più rilevante consiste nella capacità di scegliere automaticamente la velocità di trasmissione in funzione della qualità della linea telefonica. Ciò consente di avere in ogni occasione la massima fedeltà.

Il 9600 è in grado di comporre da solo, all'ora prestabilita, numeri telefonici

programmati e di ricomporli se la linea è occupata; trasmettendo fino a 100 documenti anche in diverso formato; inoltre può ricevere in automatico fino a 500 documenti al giorno. Queste caratteristiche fanno sì che il 9600 possa ricevere e trasmettere 24 ore su 24 senza la presenza dell'operatore agevolando così il traffico di documenti sempre più crescente fra le aziende.

Basta con i fusibili

Nella tecnica degli impianti elettrici sono indubbi i vantaggi di esecuzione di impianti senza fusibili.

L'AEG TELEFUNKEN offre la possibilità di realizzare questo tipo di impianti con l'introduzione dei suoi interruttori di potenza a limitazione di corrente e con categoria di corto circuito P2 con potere di rottura minimo di 50 KA. Nella fiera INTEL, vista ora a Milano l'AEG TELEFUNKEN ha esposto alcuni esempi di impianti convenzionali realizzati con fusibili ed impianti moderni realizzati senza fusibili con

la tecnica degli interruttori limitatori di corrente. La possibilità di realizzare impianti senza fusibili è legata alla disponibilità di interruttori con potere di rottura sotto corto circuito dichiarato in categoria P2 ed alla tecnica della limitazione di corrente che garantisce una riduzione degli effetti termici di corto circuito fino al 10% degli effetti teorici che si manifesterebbero in mancanza di interruttori limitatori di corrente. Tutti gli interruttori automatici tripolari fino a 630A costruiti dalla AEG TELEFUNKEN per il comando e la protezione di materiali elettrici sono costruiti con la tecnica della limitazione di corrente, garantendo poteri di rottura sotto corto circuito in categoria P2.

ALIMENTATORI STABILIZZATI



AS12.2 12,6V 2,5A

PS142.5 5>14V 2,5A



AS14.4 13,8V 4A

LPS154 0>15V 4A



AS12.8 12,6V 8A

PS15.12 10>15V 12A

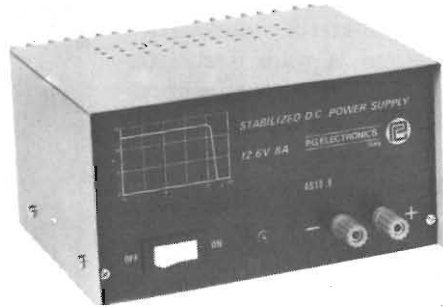

AS12.12 12,6A 12A

PS14.6 5>14V 6A

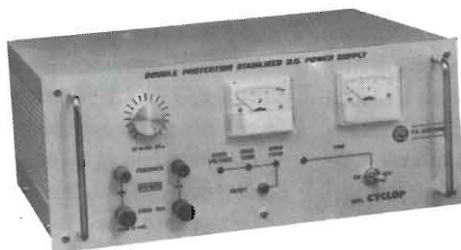

AS12.18 12,6V 18A

PS15.25 10>15V 25A



P.G. ELECTRONICS Italy
 P.zza FRASSINE 11 - Tel. 0376 / 370 447 - 46100 MANTOVA

ANNUNCI

CERCO gentile persona disposta ad inviarmi schema di montaggio ed elenco componenti di trasmettitore FM 88-108 MHz di potenza da 10 W a 30 W. Inviare a: Candusso Alfonso, Via Indipendenza, 35, 33030 S. Daniele del Friuli (UD).

VENDO TX FM 88 ÷ 108 MHz Play Kits, eccitatore 2 Watt + lineare 30 Watt entrambi tarati e completi di contenitore + 10 m RG58 + Alimentatore 12,6Vdc 5 Ampere il tutto a lire 120.000 non trattabili telefonare ore 21 - 22, Rosario, 081/422913 Napoli.

VENDESI amplificatore stereo professionale W 250 + 250-4Ω, amplificatore Orion 2002, con varie protezioni aggiunte lire 200.000, sintonizzatore Amtron UK 541 W lire 60.000, piatto giradischi Garrard mod. 35 SB con testina Shure M75B lire 150.000. Telefonare al n. 0165/841516 ore 13 o 19.

VENDO antifurto a raggi infrarossi, funzionante, mai usato; a lire 30.000. Vendo Big Beng di Londra, funzionante, a lire 33.000. Per accordi telefonare al n. (081) 8631935 dalle 15 alle 17, Prete Salvatore, Via A. Grandi 14 84018 Scafati (SA).

VENDO CB 40 CH mod. Pace 8030 8 mesi vita + ant. Sigma G.P. Prezzo occasione causa chiamata alle armi. Bortolin Lino, Via Colombera, 31020 Vidor (TV).

CERCO anime gentili disposte ad inviarmi materiale e libri di elettronica anche non funzionante. Ringrazio. Spedire a: Mario Orrù, Via Roma 35, 09010 Uta (CA).

VENDO 4 TX 88 ÷ 110 MHz quarzati a

PLL in eleganti contenitori Rak completi di ventola e Vu-Meter, da 20 W, 40 W, 80 W, 100 W, effettivi. Prezzi economici massima serietà e garanzia. Abagnale Camillo, Via C. Gragnano, 8 - 80057 S.A. Abate Napoli, tel. 081/8705844 dalle 13,30 alle 14,00.

CERCO corso SRE radio stereo a trasti-stori, anche senza materiale lezioni pratiche, purchè completo di tutte le lezioni teoriche a 90.000, eventualmente trattabili, e spese di spedizione a mio carico. Scrivere a Borsi Moreno, Via lunga 8 - 51100 Pistoia oppure telefonare ore pasti 0573/27505.

ERRATA CORRIGE

Nel fascicolo di giugno scorso relativo al progetto del telecomando ad ultrasuoni (a pag. 58) la R7 è di 3,3 Mohm (non 33!). I diodi D1, D2, D3 devono essere al germanio. La prima svista è stata del proto. Cene scusiamo con i lettori.

VENDO al miglior offerente dispense corso radio transistor S.R.E. ultima edizione. Prezzo base lire 150.000 + spese postali al 50%. Telefonare ore cena: 041/449571. Varisco Giampaolo Via F. Guardi, 19 Peseggia (VE).

VENDO al miglior offerente dispense corso radio transistor S.R.E. ultima edizione in fotocopie, spese postali al 50%. Telefonare ore cena: 041/449571 - Varisco Giampaolo, Via F. Guardi, 19 Peseggia (Scorzè) (VE).

VENDO Tester, completo dei suoi accessori, funzionante con due pile a torcetta da 1,5 volts, marca "CHINAGLIA MINOR" mai adoperato vita un anno, o per L. 60.000 o con scambio apparato rice-trasmittente di una qualsiasi marca, funzionante e quarzato, a 5 watt. Per accor-

di, scrivere a Marangoni Renzo - Cannaregio, 2951/A - 30121 Venezia.

ESEGUO su commissione qualsiasi apparato elettronico riguardo Hi-Fi, laboratorio, musica, giochi, lavoro, ecc. ecc. vendo inoltre molte riviste elettroniche e fornisco schemi di qualsiasi apparecchiatura. I prezzi sono imbattibili scrivete-mi specificando. Lorenzo Galbiati, Via Metastasio, 8 - 20052 Monza (MI).

CERCO e pago metà prezzo i seguenti n. di Selezione Radio TV, Hi-Fi, Elettronica: dicembre 1976, Maggio, Giugno, Luglio, Agosto, Settembre, Ottobre 1978. Inoltre cerco amici per scambio di idee e per eventuale lavorare insieme ramo riparazione radio TV. Tel. (011) 625046.

VENDO TX FM 88 ÷ 108 composto da: 2 dipoli, palo, 30 metri di cavo RG8, stadio amplificatore 12 W, eccitatore 1W, Watt + SWE, alimentatore 5A variabile, Mixer 4 canali, 2 piatti stereo automatici, microfoni, + minuterie e cavetti, dischi, attualmente l'impianto è tarato sui 90,400. Vendo il tutto in blocco a lire 600.000. Lorenzo Galbiati Via Metastasio 8 - 20052 Monza (MI), tel. 039/366432.

EHI, amanti degli effetti luce, sapete che vendo tutti gli effetti, dico tutti, eccetto il laser, racchiusi in un contenitore elegantissimo? No? Beh allora è grave. Il prezzo? Solo 200.000 lire a mezzo vaglia. Pensate che a stretto giro di posta avrete più di una discoteca in casa. Se hai già fatto i conti e ti sei convinto che è un affarone, allora non ti resta che scrivere a: Montrone Francesco, vico 2° Martucci 8 - 70014 Conversano (BA) o telefonare allo 080/751438.

La **SIGMA ANTENNE**
 presenta alcune antenne per
 Barra mobile

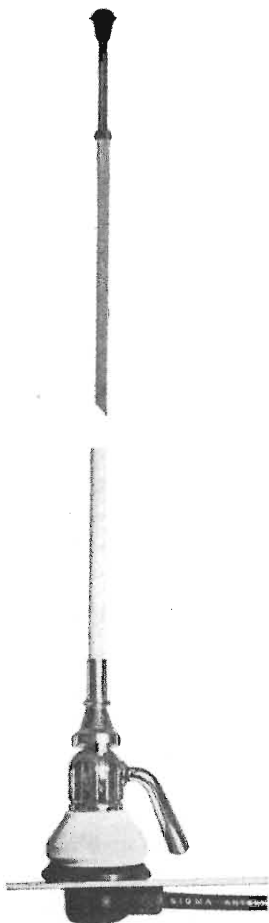

TBM

Frequenza 27 MHz
 Antenna di 1/4 d'onda
 Impedenza 52 Ohm
 Potenza 80 W RF.
 continui.

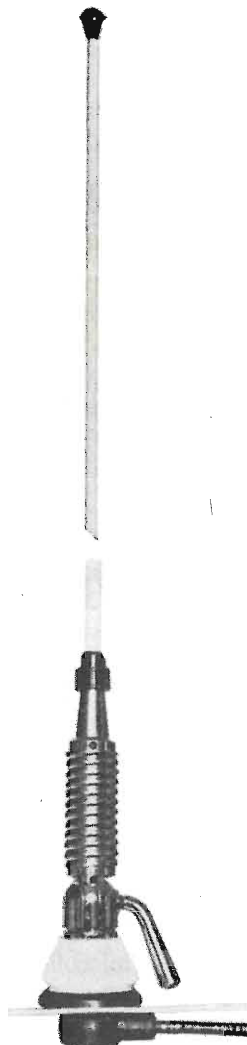

NUOVA DX

Frequenza 27 MHz
 Antenna di 1/4 d'onda
 con bobina di carico
 immersa nella fibra
 di vetro (brev. Sigma)
 Impedenza 52 Ohm
 Potenza 150 W RF.
 continui.

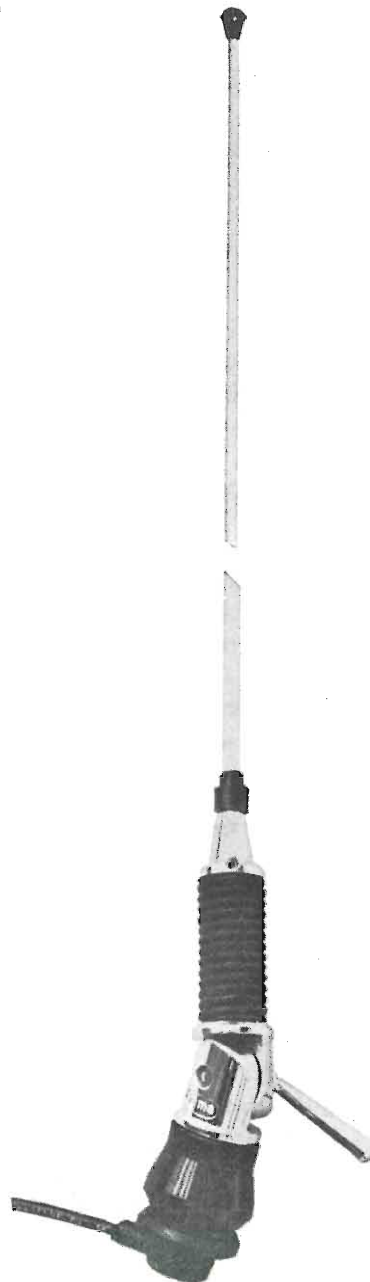

NUOVA PLC

Frequenza 27 MHz
 Antenna 1/4 d'onda
 con bobina di carico
 immersa nella fibra
 di vetro (brev. Sigma)
 Impedenza 52 Ohm
 Potenza 150 W RF.
 continui.

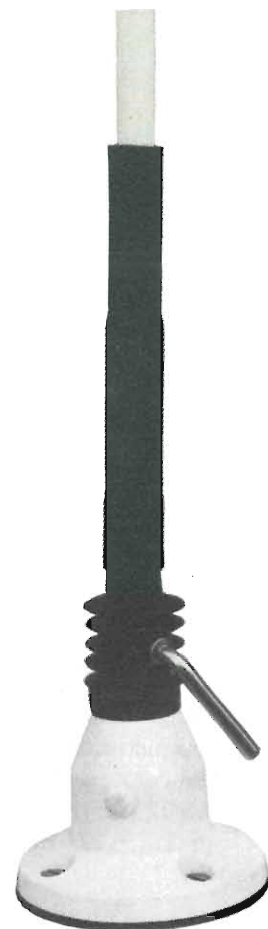

NAUTICA

Frequenza 27 MHz
 Impedenza 52 Ohm.
 Una speciale bobina
 nella base sostituisce il piano
 di terra.
 SWR 1,2 : 1 centrobanda
 Potenza 50 W RF.
 continui.



**SUPPORTO DA
 GOCCIOLATOIO AUTOMEZZI**

CATALOGO A RICHIESTA INVIANDO L. 400 IN FRANCOBOLLI

SIGMA ANTENNE di E. FERRARI
 46047 S. ANTONIO MANTOVA - via Leopardi 33 - tel. (0376) 398667

UNIMER 35

Per misure elettriche
30A. diretti
c.c./c.a.
misura senso
ciclico delle fasi

UNIMER 31

100.000 Ω/V r.i.
Può sostituire
in molti casi
un voltmetro
elettronico

UNIMER 33

20.000 Ω/V r.i.
Per impieghi
generali
Protezione
completa su tutte
le portate

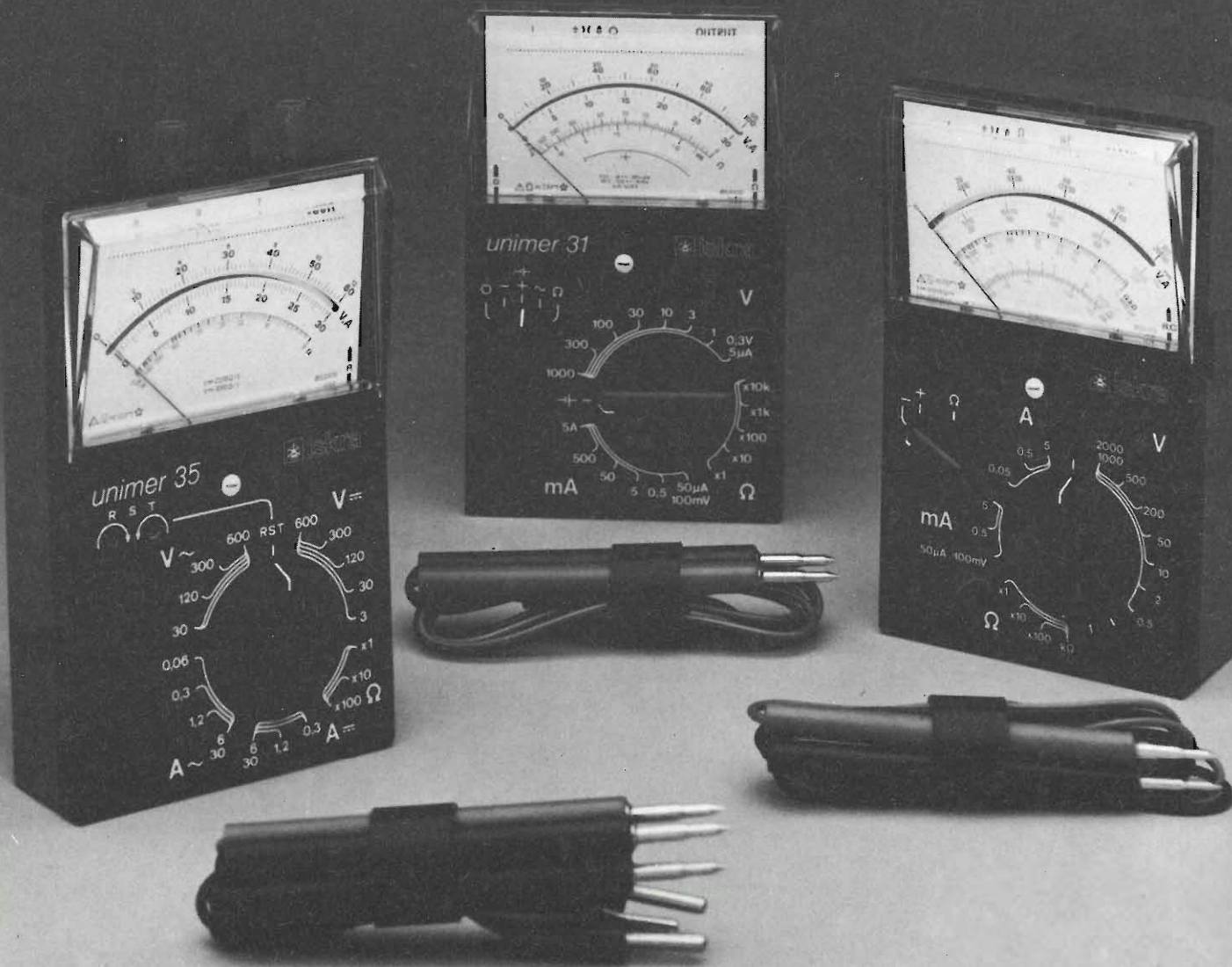

SOCIETÀ PRODOTTI ELETTRONICI INDUSTRIALI
VIA WASHINGTON, 27 - 20146 MILANO - TEL. 43.20.87 - 49.87.185

SPET

s.r.l.

100 passi per Londra.

Grande concorso Sinclair riservato ai possessori intelligenti di uno ZX 80

Un concorso per un programma.

Il concorso è destinato a tutti gli appassionati di informatica, possessori di minicomputers SINCLAIR ZX 80.

Si tratta di proporre, entro il 25 settembre, un programma originale per lo ZX 80 1K RAM registrato su cassetta con flow dattiloscritto a parte accompagnato dall'apposito tagliando qui allegato.

100 passi, semplice, pratico.

Come dovranno essere i programmi concorrenti? I criteri in base ai quali saranno assegnati i premi sono questi:

Praticità - dovrà servire a qualcosa, non essere fine a se stesso.

Concisività - non dovrà superare le 100 istruzioni.

Semplicità - niente giri tortuosi.

Grafica chiara - anche l'occhio vuole la sua parte.

Il programma completo di dattiloscritto e modulo di partecipazione, andrà spedito a: Concorso Sinclair, Casella postale 76, CINISELLO B. 20092 - allo stesso indirizzo potete richiedere anche il modulo di partecipazione.

E i premi?

Ai concorrenti che avranno ricevuto i maggiori punteggi, verranno assegnati i seguenti premi:

1° premio viaggio in aereo a/r e soggiorno di 5 gg. a Londra per 2 persone, con visita agli stabilimenti Sinclair.

2° premio un TV color Geloso 22".

3° premio un minicomputer SINCLAIR ZX 80.

dal 4° al 30° premio un abbonamento per 12 numeri alla rivista BIT.

Ai vincitori verrà data comunicazione a mezzo raccomandata.

Una giuria di esperti esaminerà e valuterà i programmi. I primi tre saranno pubblicati sulla rivista BIT con nominativi e foto dei vincitori.



sinclair
ZX80

